

Mgr. Hana Laciková, PhD.

Súkromná ŠPP Inštitút detskej reči, Bratislava

Moderné trendy v ponímaní dysortografie

V tejto časti publikácie by sme chceli hovoriť o dysortografii — o oblasti špecifických porúch učenia, ktorej sa v posledných rokoch venuje na Slovensku mnoho odborníkov z rôznych oblastí (psychológovia, lingvisti, logopédi). Nakoľko ani samotný vývin osvojovania pravopisu u zdravých detí nie je u nás dostatočne zmapovaný, diagnostika a terapia vývinovej poruchy pravopisu (dysortografie) je o to náročnejšia.

Označenie dysortografia znamená: dys — narušenie, neschopnosť osvojiť si; ortografia — pravopis. **Je to neschopnosť osvojiť si pravopis pri normálnom intelektu dieťaťa, primeranej sociokultúrnej a emocionálnej príležitosti a štandardných výučbových postupoch pedagóga.** Ide o neschopnosť, ktorá je evidovaná aj v medzinárodnej klasifikácii chorôb (MKCH F 81.1), čo nasvedčuje tomu, že **dysortografia je závažný a na terapiu časovo náročný problém.** Dysortografia sa vyskytuje v rôznych formách a stupňoch a je často výraznou súčasťou obrazu vývinovej dyslexie (Matějček, 1997).

Definícia

Čítanie a písanie spolu úzko súvisia a tieto dve schopnosti sa vo vývine navzájom ovplyvňujú. Hlavne v jazykoch, ako je slovenčina, kde sú korešpondencie zvuk — písmeno veľmi konzistentné a transparentné a kde si deti osvoja čítanie relatívne rýchlo, sa ťažkosti s osvojovaním písanej formy reči premietajú viac do písania (Vencelová, 2008). To je zjavné hlavne u starších detí, ktoré už zvládli techniku čítania. Stáva sa, že v skúškach čítania, ktoré máme k dispozícii, podávajú normálny výkon napriek tomu, že evidentne v ovládaní písanej formy slovenčiny majú v porovnaní s rovesníkmi ťažkosti. **Preto má význam vždy vyšetrovať súčasne čítanie aj písanie.**



Mnoho rokov prevládal u nás názor, že pri dyslexii a dysortografii ide len o deficity v pravo-lavej orientácii, zrakovej a sluchovej perpcii. Samozrejme, že tieto schopnosti sú dôležité pre osvojenie čítania a pravopisu, avšak **nové výskumy v tejto oblasti poukazujú hlavne na význam rečových i jazykových schopností dieťaťa a vplyvu tiež iných kognitívnych schopností (ako je napr. pamäť) dieťaťa.** Je prirodzené, že v súčasnosti prevláda v praxi náprava porúch pravopisu nie celkom založená na najnovších poznatkoch.

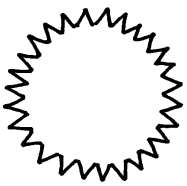

**Výskum dysortografie**

Výskum vývinu pravopisu na Slovensku v súčasnosti smeruje k popísaniu jeho zákonitostí u detí bez ťažkostí v učení. **Skúmajú sa tiež súvislosti vo vývine čítania a písania a hľadajú sa schopnosti, ktoré sú pre správne osvojovanie pravopisu dôležité.** Do tlače je pripravená diagnostická batéria na hodnotenie pravopisných schopností (Caravolas, Mikulajová, Venclerová, 2008), ktorá by mala pomôcť preniesť do praxe vyššie popísaný pohľad na poruchy vývinu pravopisu (opiera sa hlavne o jazykové schopnosti a čítanie).

Mechanizmy dysortografie

Ako sme uviedli, mechanizmy dysortografie sú podobné ako pri dyslexii. Pomerne často sa vyskytujú tieto vývinové poruchy učenia paralelne. **Do predia pri dysortografii vystupujú nedostatky vo fonologickom uvedomovaní a špecifické poruchy reči.**

Diagnostika

Pre deti s vývinovou dysortografiou sú charakteristické deficity v oblastiach, ktoré hodnotíme aj v procese diagnostiky:

- ⊗ fonologické uvedomovanie (*pozri časť B Dyslexia*),
- ⊗ akusticko-verbálna pamäť a pracovná pamäť,
- ⊗ špecifické asimilácie,
- ⊗ artikulačná neobratnosť,
- ⊗ gramatický cit a cit pre morfémovú štruktúru jazyka (*pozri časť B Dyslexia*),
- ⊗ neschopnosť aplikovať osvojené pravopisné pravidlá v procese písania.

Dôležitosť fonologických schopností

Pre úspešné osvojovanie písania v začiatku školskej dochádzky sú funkčné **fonologické schopnosti** potrebné. **Nedostatky v oblasti fonologického uvedomovania sa prejavujú ako ťažkosti s identifikovaním jednotlivých zvukov (písmen), z ktorých sa písané slovo skladá, spájaním písmen do slabík a slov.** Často sa vyskytuje vynechávanie písmen a ich rôzne zámery pri písaní slov.



Keď sa dieťa učí písať, potrebuje nielen dobrú schopnosť delenia slova na hlásky a ich spájanie, ale aj schopnosť správne priradiť jednotlivým zvukom (resp. hláskam) správne písmená (grafémy).

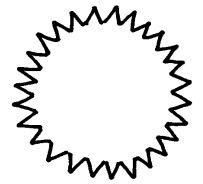

Napríklad v slove „pes“ dieťa musí identifikovať hlásky p-e-s a potom každú hlásku správne previesť do grafickej podoby (hlásky nahradiť písmenami).



Fonologické procesy sa vyvíjajú už v predškolskom veku a potvrdilo sa, že deti, ktoré majú stimulovanú túto schopnosť, sú lepšími čitateľmi (Laciková, 2006).

Ak má dieťa **ťažkosti vo vnímaní hovorenej reči na úrovni hlások** (napr. ich dĺžku, mäkkosť), **často vynecháva dĺžne i mäčkene**.

Napríklad v slovách „latka“ a „látka“ dieťa nevníma rozdiel dĺžky samohlások a zvukovo sú to pre neho podobné slová a preto nenapíše dĺžeň.



Dôležitosť rečových a jazykových schopností

Ťažkosti v artikulácii sa do písania premietajú takto:

V reči dieťaťa s dysortografiou sú často prítomné tzv. **špecifické asimilácie**, kde dieťa namiesto „Saša suší šaty.“ reprodukuje „Sasa šuší šaty.“ a pod. Asimilácie môžu byť i v zámene znejšej a neznejšej („Zuzka“ — napíše ako „Suska“), prípadne mäkkej a tvrdej slabiky napr. „dedina“ si dieťa povie ako „dedyna“.



Samozrejme, že sa tieto asimilácie v reči prejavujú v diktáte a v písaní.

Pri prítomnosti **artikulačnej neobratnosti** dochádza ku komoleniu slov.

Napríklad. „helikoptéra“ dieťa artikuluje ako „helitokota“ a presne to i v diktáte napíše.



Dôležitosť pamäti

Dôležitá je aj kognitívna schopnosť **pamäť**. Túto schopnosť dieťa využíva pri **podržaní správneho sledu hlások v slove a pri ich prevode zo zvukovej do grafickej podoby**. Taktiež musí byť schopné pohotovo z pamäti vybaviť dané písmeno (Laciková, 2006).

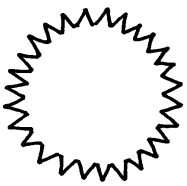

V praxi sa tento deficit môže premietat' v zámene napr. b a d. **Príčina však nie je v zrakovej diferenciácii b a d, ale v neschopnosti správne pomenovať jednotlivé písmená.**

Staršie deti musia byť schopné efektívne si z pamäti vybaviť informácie o naučených pravopisných pravidlách a tiež obrazy slov, ktoré v pamäti uchovávajú vďaka čítaniu.

Stratégie učenia

Stáva sa vám, že dieťa „odrecituje“ vybrané slová a napriek tomu napíše v slove bydlisko mäkké i? Jednou z vecí, na ktorú zabúdame u detí, ktoré majú poruchu pravopisu (aj u detí s dyslexiou), že je potrebné učiť ich, ako sa majú učiť problémové učivo. **Cieľom v terapii dysortografie je naučiť dieťa, aby získalo vhľad do učebného materiálu a ovládalo spôsoby, ako si ho vedome osvojiť.** Hovoríme o stratégiách učenia (napr. schematické znázornenie učiva, nakreslenie si daných vybraných slov alebo naučenie sa ich ako pesničku) pomôcť dieťaťu so spôsobom AKO SA UČIŤ, t. j. o osvojení aktívneho spôsobu učenia sa rôzneho učiva, ale i gramatiky.

Proces písania (písanie ako motorický akt a tiež pravopisne správne písanie) **je veľmi náročný na kognitívne, jazykové, rečové motorické schopnosti a tiež na pozornosť, zrakové i sluchové schopnosti. Ide o komplex schopností, ktoré sú potrebné pre úspešné osvojenie pravopisu.**

Terapia

V terapii dysortografie sa orientujeme na rozvoj práve špecifických rečových a jazykových schopností, pamäti a tiež ostatných schopností (*pozri C 1.2*) a následne sa venujeme priamemu nácviku osvojovania pravopisu pomocou stratégií učenia.

Podobne ako pri dyslexii aj v oblasti dysortografie sa výskumy posúvajú dopredu a odкрývajú nové informácie, ktoré sa postupne dostávajú do školskej praxe a máme nádej, že sa čoskoro odzrkadlia v kvalitnejšej diagnostike a efektívnejšej náprave tejto poruchy.

Použitá literatúra:

CARAVOLAS, M. — MIKULAJOVÁ, M. — VENCELOVÁ, L.: Súbor testov na hodnotenie pravopisných schopností pre školu a klinickú prax. SAL, v tlači, 2008.

LACIKOVÁ, H.: Kurz poruchy učenia: špecifické poruchy učenia. Liptovský Jamník 2006. Nepochikované.

MATĚJČEK, Z.: Diagnostika poruch čtené a psané řeči. In: LECHTA, V. a kol. Diagnostika NKS, Osveta 1995. s. 219—234.

MIKULAJOVÁ, M. — VENCELOVÁ, L.: Hodnotenie vývinu ortografických schopností u slovensky hovoriacich detí — tvorba metodiky. Logopaedica VIII — zborník SAL, 2005.

VENCELOVÁ, L.: Ortografia a čítanie. Nepochikované. 2008.

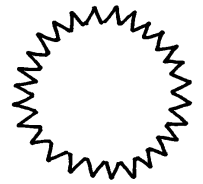

Mgr. Viktória Hlinková, Mgr. Tatiana Jánošíková

Základná škola internátna pre žiakov s narušenou komunikačnou schopnosťou,
Vlastenecké námestie 1, Bratislava

Prejavy dysortografie v škole

Žiak so špecifickými vývinovými poruchami učenia sa vzdeláva podľa Vzdelávacieho programu pre deti a žiakov s NKS, v ktorom sú vymedzené jeho špecifické potreby. Vo výchove a vzdelávaní sa k žiakovi pristupuje pomocou špecifických foriem, metód práce. Rešpektujú sa úpravy vyplývajúce z narušenej komunikačnej schopnosti nielen vo vzdelávaní, ale i v hodnotení a klasifikácii.

**Dysortografik
v škole**

Pri dysortografii sa diagnostikujú rečové, jazykové a kognitívne schopnosti (vo fonematickom uvedomovaní, deficity v grafémovo-fonémových prevodoch a opačne, deficity v expresívnej fonológii, v morfematickom uvedomovaní, grafomotorické deficity, neznalosť pravopisných pravidiel, deficity sluchové, zrakové, deficity v pracovnej pamäti, deficity v pozornosti, verbálna dyspraxia (Mikulajová 2012) .

Diagnostika

Špecifické poruchy učenia, teda aj dysortografia, **vznikajú dôsledkom drobného poškodenia mozgu**. K tomuto poškodeniu môže dôjsť v prenatálnom (pred narodením), perinatálnom (obdobie do 10 dní po pôrode), ale aj postnatálnom (po narodení) období. Túto poruchu sprevádzajú aj výrazné dysfunkcie pravej a ľavej hemisféry a poruchy tempa.

Etiológia

Z tohto pohľadu môžeme hovoriť o hypoaktívnej forme, pre ktorú je charakteristické **zdĺhavé písanie s množstvom chýb**, a o hyperaktívnej forme, keď **proces písania s veľkým množstvom chýb prebieha veľmi rýchlo**, bez kontroly a spätnej väzby. Ďalšiu skupinu dysortografie evidujeme ako následok dysgrafie.

**Hypoaktívna
a hyperaktívna
forma**

Pri nácviku pravopisu využívame podobné poznávacie (kognitívne) procesy ako pri čítaní, pričom zvýšené nároky sa kladú na pracovnú pamäť, fonémovo-grafémový prevod, morfematické uvedomovanie apod.(Mikulajová, 2012).

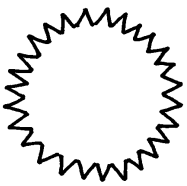
**Čo sa deje
v mozgu
dieťaťa**

Ak má dieťa napísať slovo, musí si vybaviť tvary písmen, z ktorých sa slovo skladá, správne ich zoradiť a tento rad písmen udržať v pamäti, pokým celé slovo nenapíše. K tomu je potrebná súhra jednotlivých základných funkcií, ktoré sa na tomto procese podieľajú, napr. fonologické uvedomovanie, sluchová analýza a syntéza zrakové rozlišovanie tvarov, zraková a sluchová pamäť, znalosť písmen, zmysel pre rytmus, priestorová orientácia. Ak je niektorá zložka menej rozvinutá, respektíve chýba, vzniká problém.



Dysortografici majú deficity v sluchovom vnímaní **a rozlišovaní**. Nepočujú správne to, čo sa mu diktuje, a to aj napriek tomu, že sluch má v poriadku. Často im **chýba cit pre jazyk** a majú problémy s praktickým uplatnením naučených gramatických pravidiel.

Výrazne negatívny vplyv má **porucha krátkodobej pamäti a pozornosti**, ktorá sa prejaví neschopnosťou dieťaťa zachovať si jednotlivé komponenty slova v pamäti v správnom poradí tak dlho, než je slovo napísané. **Dysortografia sa neprejavuje u každého dieťaťa rovnako i keď má spoločné znaky.**

**Prejavy
dysortografie**

K špecifickým dysortografickým javom patria:

- ⊙ **výmena, pridávanie a vynechávanie písmen alebo slabík,**
- ⊙ **problémy s rozlišovaním mäkkých a tvrdých slabík,**
- ⊙ **nedodržiavanie diakritických a interpunkčných znamienok** (bodky, čiarky, dĺžne, mäčkene) alebo ich nesprávne umiestnenie a **nerozlišovanie krátkych a dlhých samohlások,**
- ⊙ **nerozlišovanie sykaviek,**
- ⊙ **nedodržiavanie hraníc slov vo vete.**

**1. Nerozlišovanie krátkych a dlhých samohlások,
nedodržiavanie diakritiky**

Príčinou môže byť nedostatočné fonematické diferencovanie a ťažkosti pri vnímaní krátkych a dlhých hlások v hovorenej reči, reprodukcii rytmu, nesústredenosti a náhlivosti pri písaní.



Pri písaní je lepšie, keď dieťa píše znamienka ihneď, i keď sa naruší kontinuita písania.

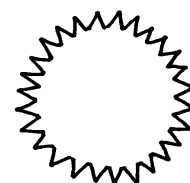

2. Nerozlišovanie slabík dy-di, ty-ti, ny-ni, ly-li

Problém s rozlišovaním zapríčiňuje nedostatočné sluchové vnímanie tvrdosti a mäkkosti slabík v hovorenej reči alebo znížená schopnosť aplikovať pravopisné pravidlá o tvrdých a mäkkých slabikách, prípadne nedostatočné zafixovanie týchto pravidiel.

Je dôležité, aby si žiak nahlas diktoval to, čo píše, a naučil sa kontrolovať písaný text (sluchová kontrola).



3. Nerozlišovanie sykaviek (c, s, z, dz, č, š, ž, dž)

Nerozlišovanie sykaviek v písaní môže byť spôsobené nesprávnou výslovnosťou alebo zníženou sluchovou diferenciáciou týchto hlások (napr. špecifické asimilácie, *pozri C 1.1*), čo má za následok chybovosť v diktátoch a písomnom prejave žiaka.

Žiak má ako pomôcku pred sebou karty s obrazmi úst, ktoré môžu byť farebne odlíšené. Pre úzke sykavky — ústa v úsmeve s úzkou štrbinou. Pre široké sykavky — ústa zošpúlené.



✂

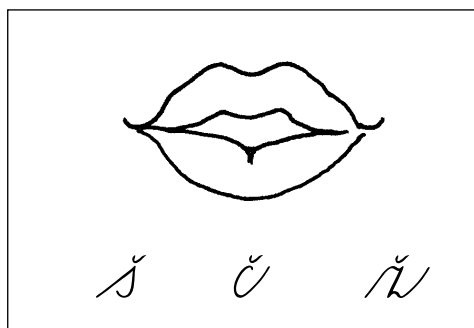
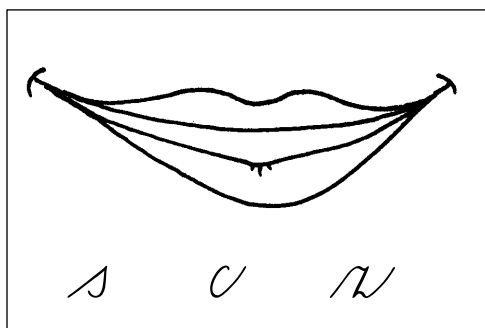

4. Zámena písmen

Príčina nie je v zrakovej diferenciacii b d, ale v neschopnosti správne pomenovať jednotlivé písmená (Laciková 2006).

Odporúčame tréning verbálno-akustickej pamäti a zrakové rozvičky na identifikáciu tvarovo podobných písmen (napr. p—b—d, m—n, o—e a pod.) Na tréning sú vhodné pracovné listy pre deti s dyslexiou. (*Pozri napríklad B 2.3.1 strana 6.*)



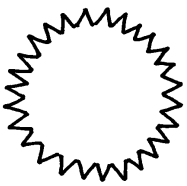

5. Vynechávanie, pridávanie, prehadzovanie písmen, slabík

Je spôsobené nedostatkami vo fonologickom uvedomovaní, zníženou schopnosťou vybavovať si písmená. Časté sú poruchy pozornosti, náhlivosť a nesústredenosť pri písaní, problémy s orientáciou v priestore a pomalé tempo písania.



Vhodné je používať tréning fonematického uvedomovania (*pozri B 2.2.1*), artikulačnej obratnosti (napr. tréning problémových slov) prípadne použiť tabuľku abecedy so všetkými tvarmi písmen a cvičenia na koncentráciu a pozornosť.

6. Hranice slov vo vete

Nedodržiavanie hraníc slov zapríčiňujú ťažkosti v analýze a syntéze, v chápaní obsahovej stránky slova a ťažkosti v grafomotorike. Dieťa píše slová, ktoré tvoria zvukovú jednotu spolu. Spája predložky i zvrtné zámená so slovami, nerozlišuje začiatok a koniec vety.



Žiak sa učí identifikovať slová v reči tak, že počíta počet slov vo vete sluchovou cestou (ktorú povie učiteľ) a potom v texte (v ktorom sú všetky slová napísané do jedného slova, napr. Otecčítanovénoviny) vyznačuje hranice slov farebnými čiarami (Otec/číta/nové/noviny) (Laciková, 2006). Inou možnosťou je rozstrihať vetu na slová, dieťa skladá karty so slovami do viet a pod.

7. Diagnostika dysortografie

Rozhodujúce pre diagnózu porúch učenia je hodnotenie výsledkov dieťaťa v škole a odborné psychologické, logopedické a špeciálnopedagogické vyšetrenie. **Diagnostika porúch učenia patrí do rúk odborníkov (špeciálneho pedagóga, logopéda a psychológa).**

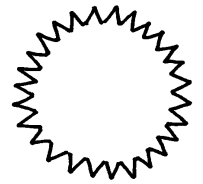

Pri vyšetrení sa analyzujú:

- ☉ kognitívne, rečové a jazykové schopnosti,
- ☉ fonologické uvedomovanie,
- ☉ test sluchového vnímania,
- ☉ test zrakovej a sluchovej pamäti,
- ☉ písomné prejavy v školských a domácich prácach,
- ☉ špeciálne zostavené odpisy,
- ☉ špeciálne zostavený diagnostický diktát,
- ☉ test laterality,
- ☉ test pravo-ľavej orientácie,
- ☉ IQ test, pretože definícia dysortografie predpokladá nápadný rozdiel medzi úrovňou inteligencie a úrovňou písania.

Diagnóza je u každého dieťaťa špecifická. Okrem diagnózy dostane školský špeciálny pedagóg alebo učiteľ aj **odporúčania, ako pracovať s dieťaťom a na čo sa zamerať.**

Použitá literatúra:

- JIRÁSEK J. — MATĚJČEK Z. — ŽLAB, Z.: Porucha čtení a psaní. Praha: SPN 1996.
- KOŠČ L.: Dysfunkcie v oblasti hovorenej a písanej reči z neuropsychologického hľadiska. Bratislava: SPN 1980.
- MIKULAJOVÁ, M. — RAFAJDUSOVÁ, I.: Vývinová dysfázia špecificky narušený vývin reči. Bratislava 1993.
- LACIKOVÁ, H.: Kurz poruchy učenia: špecifické poruchy učenia, Liptovský Jamník. Nepochikované. 2006.
- LECHTA, V. a kol.: Diagnostika narušenej komunikačnej schopnosti. Martin: Osveta 1995.
- POKORNÁ, V.: Teorie, diagnostika a náprava špecifických poruch učení. Praha: Portál 1997.
- POKORNÁ, V.: Cvičení pro děti se špecifickými poruchami učení. Praha: Portál 1998.
- SINDELAROVÁ, B.: Předcházíme poruchám učení. Praha: Portál 1996.
- ZELINKOVÁ, O.: Poruchy učení. Praha: Portál 1994.
- MIKULAJOVÁ, M.: Metódy diagnostiky dyslexie, MABAG, Bratislava 2009.
- MIKULAJOVÁ M. a kol.: Čítanie, písanie a dyslexia s testami a normami, SAL, Bratislav 2012.
- LACIKOVÁ, H.: Kurz Porucha učenia. Liptovský Jamník 2006. Nepochikované.

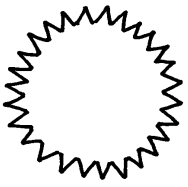

A large rectangular area with rounded corners, containing 15 horizontal lines for writing.

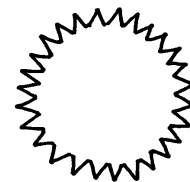

Mgr. Viktória Hlinková

Základná škola internátna pre žiakov s narušenou komunikačnou schopnosťou,
Vlastenecké námestie 1, Bratislava

Ako zistím, že mám v triede dieťa s dysortografiou?

Orientačný pozorovací hárok.

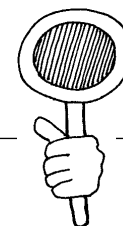

Pre dieťa s dysortografiou môže byť charakteristické:

Výskyt

- porúch učenia v rodine,
- ťažkosti vo výslovnosti u dieťaťa,
- ťažkosti vo vyjadrovaní,
- narušený vývin reči, prípadne vývinová dysfázia,
- slabé čítanie, prípadne dyslexia,
- deficity v pamäti.

Ťažkosti vo fonematickom (fonologickom) uvedomovaní

1. Vynecháva, pridáva, prehadzuje písmená, slabiky

Prečo?

- Nedostatky vo fonologickom uvedomovaní,
- znížená schopnosť vybavovať si písmená,
- porucha pozornosti,
- pomalé tempo písania,
- náhľivosť,
- nesprávna výslovnosť,
- problémy s priestorovou orientáciou.

2. Nerozlišuje krátke a dlhé samohlásky

Prečo?

- Nedostatočné sluchové vnímanie krátkych a dlhých hlások v hovorenej reči,
- ťažkosti pri reprodukcii rytmu,
- nesústredenosť,
- náhľivosť pri práci.

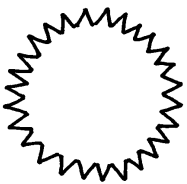

3. Nedodržiava diakritické znamienka

Prečo?

- Nedostatočné sluchové vnímanie,
- nesústredenosť,
- náhľivosť.

4. Má problémy s rozlišovaním slabík dy-di, ty-ti, ny-ni, ly-li

Prečo?

- Nedostatočné sluchové vnímanie, mäkkých a tvrdých slabík v hovorenej reči,
- znížená schopnosť aplikovať pravopisné pravidlá o tvrdých a mäkkých slabikách.

5. Zamieňa si písmená

Prečo?

- Nedostatočná schopnosť vybaviť si tvary písmen (deficit pamäti),
- neschopnosť pomenovať jednotlivé písmená,
- nedostatočné zrakové rozlišovanie tvarov písmen.

6. Nerozlišuje sykavky (c, s, z, dz, č, š, ž, dž)

Prečo?

- Nesprávna výslovnosť,
- znížená sluchová diferenciacia hlások,
- asimilácia sykaviek.

7. Nerozlišuje hranice slov vo vete

Prečo?

- Ťažkosti v chápaní obsahovej stránky slova,
- pomalé tempo písania,
- písanie dvoch i viac slov spolu,
- spájanie predložiek spolu so slovom,
- spájanie zvratných zámen so slovami.

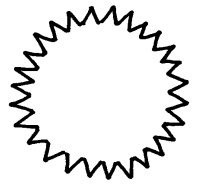

Mgr. Viktória Hlinková, Mgr. Tatiana Jánošíková

Základná škola internátna pre žiakov s narušenou komunikačnou schopnosťou,
Vlastenecké námestie 1, Bratislava

Ako pracovať s deťmi s dysortografiou

Dysortografika ľahko objaví učiteľka základnej školy, pretože **žiak — dysortografik** sa odlišuje od svojich rovesníkov:

- ⊙ **nechuťou k písaniu poznámok, diktátov,**
- ⊙ **v diktátoch robí veľký počet chýb,**
- ⊙ **chyby robí v odpise textu** z tabule či učebnice už v začiatkoch školskej dochádzky,
- ⊙ **nemá cit pre jazyk,**
- ⊙ **počuje,** ale sluchovo nevníma sled hlások, slabík, slov v hovorenej reči **zdá sa akoby nepočul, čo sa mu diktuje,**
- ⊙ **nepamätá si diktované slová.**

Ukážka

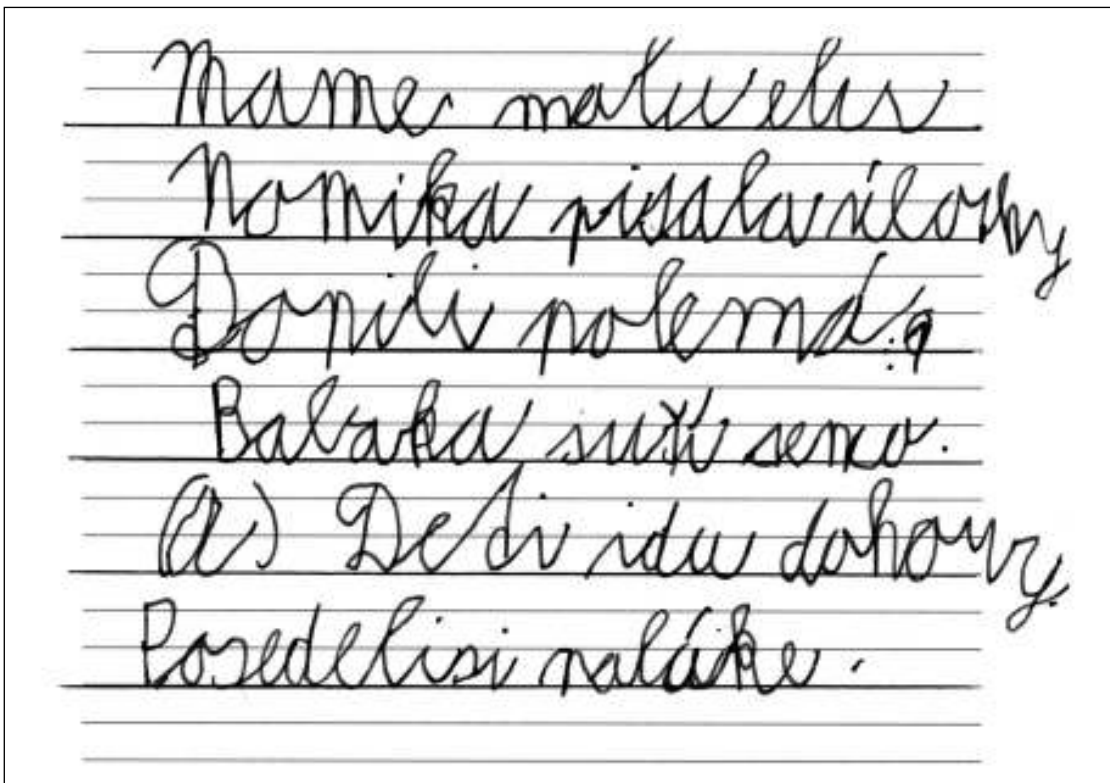

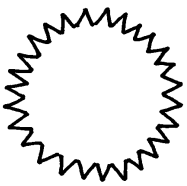

Analýza diktátu

Najčastejšie sa vyskytujúce chyby:

- ☉ vynechávanie písmen vo viacslabičných slovách,
- ☉ nedodržiavanie dĺžňov, mäkčeňov,
- ☉ prehadzovanie poradia písmen (les — sel),
- ☉ nerozlišovanie tvrdých a mäkkých slabík,
- ☉ nedopísaná posledná slabika v slove,
- ☉ na konci vety chýbajú bodky,
- ☉ nerozlišovanie tvarovo podobných písmen (b—p, h—k, m—n),
- ☉ nerozlišovanie zvukovo podobných písmen (b—p, t—d),
- ☉ spájanie predložky s nasledujúcim slovom.



Ponúkame vám niekoľko v praxi overených odporúčaní pri písaní diktátov a pri prepisovaní / odpisovaní textov.

Písanie diktátov

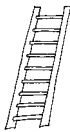

- ☉ Diktát pripravujeme ako **doplňovačku**.
- ☉ Poskytneme dieťaťu **dlhší čas** na kontrolu napísaného (napr. posledný odovzdáva zošit).
- ☉ Volíme **pomalšie tempo** diktovania (poskytneme dieťaťu dlhší čas na písanie alebo po dohode dieťa píše pri diktáte každú druhú vetu).
- ☉ Dieťa pracuje s tabuľkou pre dyslektikov, kde sú farebne odlíšené mäkké a tvrdé spoluhlásky (vopred sa naučí tabuľku používať) alebo **s tabuľkou abecedy s tlačnými a písanými tvarmi písmen**.
- ☉ Využívame **možnosti slovného hodnotenia**.
- ☉ Zaznamenávame **celkový počet chýb/počet chýb z aktuálne preberaného gramatického pravidla, diktát neklasifikujeme známku**.
- ☉ Neopravujeme chyby v diktátoch klasickým spôsobom (učiteľ predpíše správne slovo).
- ☉ Chyby **neopravujeme červenou**, ale zelenou.
- ☉ Diktát dopredu **precvičíme** (napr. formou domácej úlohy, doplňovačky a pod.)

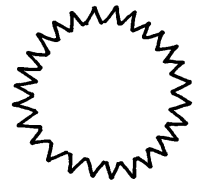

- ☉ **Špecifické poruchy sa často viažu s nešpecifickými — dieťa sa príliš sústreďí na jemu známe ťažkosti a gramatické javy nestíha alebo ich nezvláda správne odôvodniť a napísať.**
- ☉ **Výrazne podčiarkneme slová napísané správne.**
- ☉ Pri spoločnej ústnej kontrole diktátu dáme deťom čo najväčší priestor, aby si overili gramatické pravidlá.
- ☉ **Oceníme snahu o zvládnutie a aplikáciu pravopisných pravidiel, aj keď výsledok nebude tomuto úsiliu adekvátny.**
- ☉ **Pri overovaní vedomostí uprednostňujeme testovú formu.**

Prepis, odpis

- ☉ Kombinujeme prepis s dopĺňovačkami, využívame **pracovné listy** (nájdete v ďalších kapitolách).
- ☉ Umožňujeme dieťaťu **tiché diktovanie si**.
- ☉ **Nenútíme dieťa, aby všetko prepisovalo** (dopredu sa s ním dohodneme na redukovanom množstve).
- ☉ Rešpektujeme pomalé pracovné tempo.
- ☉ **Odpis a prepis častejšie kontrolujeme, aby sme sa presvedčili, že dieťa si text správne prečítalo.**

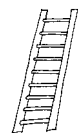

Použitá literatúra:

LACIKOVÁ, H.: Kurz poruchy učenia: špecifické poruchy učenia, Liptovský Jamník, nepublikované, 6.—7. 3. 2006.

LECHTA, V. a kol.: Diagnostika narušenej komunikačnej schopnosti. Martin: Osveta 1995.

LECHTA, V. a kol.: Logopedické repetitívum. Bratislava: SPN 1990.

POKORNÁ, V.: Teorie, diagnostika a náprava špecifických poruch učení. Praha: Portál 1997.

ŠTIHLOVÁ, A. — GELÁNYIOVÁ, E. — LABUDOVA, M. — TEKELOVÁ, M.: Metodické pokyny k výchove a vzdelávaniu žiakov s vývinovými poruchami učenia v základných a stredných školách a Metodické pokyny na hodnotenie a klasifikáciu žiakov s vývinovými poruchami učenia v základných a stredných školách. Schválené Ministerstvom školstva Slovenskej republiky dňa 31. augusta 2004 rozhodnutím č. CD–2004–12003/23597–1:095 s platnosťou od 2. septembra 2004.

ZELINKOVÁ, O.: Poruchy učení. Praha: Portál 1994.

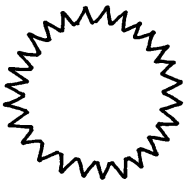

A large rectangular area with rounded corners, containing 18 horizontal lines for writing.

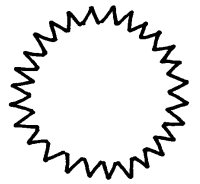

Mgr. Lýdia Vencelová

externá doktorandka, Filozofická fakulta Univerzity Komenského, Bratislava

Vývin ortografických schopností detí

Písanie, presnejšie pravopis, najlepšie odráža stav jazykových schopností dieťaťa školského veku. Pri osvojovaní čítania a písania sa dieťa musí do značnej miery opierať o jazykové schopnosti/reč. Hovorená reč a ovládanie pravopisu teda **spolu vo vývine úzko súvisia**.

Reč a pravopis

Pokiaľ ide o hovorenú reč, deti v školskom veku ju už používajú dostatočne dlho na to, aby vykompenzovali aj prípadné deficit/nezrelosti, ktoré v predškolskom veku môžeme ľahšie zachytiť. **Nie vždy je teda možné, hlavne u starších detí, odhaliť prípadné ťažkosti v hovorenej reči.**

Hovorená reč

Keď sa pozrieme na čítanie, je vo viacerých ohľadoch jednoduchšie ako písanie. Deti vo štvrtom ročníku už čítajú text s dobrým porozumením, nerobia takmer žiadne chyby v čítaní slov (Váryová, 2002). Prípadné **ťažkosti v čítaní je možné kompenzovať ľahšie ako pri písaní.**

Čítanie

Ak majú deti ťažkosti s čítaním slov, pomáha im znalosť týchto slov z hovorenej reči. Môžu sa tiež oprieť o gramatickú stavbu vety, jej význam, prípadne aj o význam textu, ktorý čítajú. Na základe týchto „oporných“ informácií môžu do istej miery čítané slová správne odhadovať. Aby slovo správne prečítali, stačí rozpoznať niekoľko jeho charakteristík.



Naproti tomu pri písaní sa dieťa o vyššie popísané informácie z hovorenej reči a čítaného opierať nemôže. Písanie **je okrem iného náročnejšie na krátkodobú sluchovo-rečovú pamäť.**

Písanie

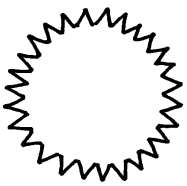

Dieťa musí v pamäti správne podržať sled slov a hlások, na ktoré slovo rozdelí, a previesť ich na písmená. Tieto písmená potom treba správne a v správnom poradí napísať. Popri tom musí sledovať a kontrolovať, či stačí, aby použilo jednoduchý prevod hlások na písmená, ktoré sa naučilo v prvej triede, alebo je treba použiť niektoré z pravopisných pravidiel, ktoré postupne v ďalších ročníkoch školskej dochádzky pribúdajú. Ak treba pravidlo použiť, musí určiť typ pravidla a v danom slove ho správne použiť. Okrem toho pri písaní dieťa používa grafomotorický výstup, ktorý je menej zautomatizovaný ako vyslovovanie slov pri čítaní.



Keďže písanie je kognitívne veľmi náročné, najviac sa do neho premietajú prípadné deficity v jazykovom systéme dieťaťa.

Fonologická stratégia

„Píš,
ako počuješ“

Ako sme už vyššie spomenuli, deti najskôr pri písaní využívajú základné korešpondencie hláska — písmeno, o ktorých sa učia v priebehu prvého ročníka. To vyžaduje dobrú schopnosť fonologického uvedomovania, teda schopnosť analyzovať slová na úrovni hlások. Tento spôsob písania sa označuje ako „fonologická stratégia“ alebo výrazom „píš, ako počuješ“. Zvládnutie fonologickej stratégie písania potom **podmieňuje osvojovanie a používanie zložitejších pravopisných pravidiel** (Caravolas et al., 2001). **Ak analýza slov na hlásky a znalosť písmen** (priradovanie zodpovedajúcich písmen k jednotlivým hláskam v slove) **nie sú dostatočne osvojené, dieťa si nemôže osvojiť ani písanie rôznych pravopisných javov na potrebnej úrovni.**



V tejto súvislosti je dobré pri hodnotení chýb v písaní rozlišovať, **či dieťa dodržalo/správne zapísalo zvukovú podobu slova napriek tomu, že nerešpektovalo pravopisné pravidlá alebo urobilo chybu aj v zachytávaní zvukovej podoby samotnej.** Tieto dva typy chýb označujeme aj ako:

- ⊙ fonologicky prijateľné chyby
- ⊙ a fonologicky neprijateľné chyby.

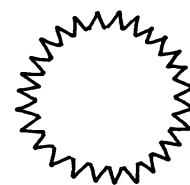

Fonologicky prijateľné chyby

Fonologicky prijateľný zápis síce **nezodpovedá slovenskému pravopisu, ale správne kóduje zvukovú podobu slova.**

Dieťa píše CÍŤIM namiesto CÍTIM, OBRAS namiesto OBRAZ alebo PÝLIŤ namiesto PÍLIŤ.



Tento typ chýb hovorí o nezvládnutí určitých pravopisných pravidiel, ale tiež o fungujúcom fonologickom uvedomovaní a fungujúcej schopnosti previesť počuté do grafickej/písanej podoby.



Fonologicky neprijateľné chyby

Naproti tomu, **ak dieťa nezapíše presne zvukovú podobu slova, ide o závažnejší typ chyby.** Ak takéto chyby dieťa robí systematicky, dajú sa predpokladať **deficity v jeho fonologickom systéme.**



Tieto deficity môžu mať rôzny charakter:

1. Môže ísť o **nezrelosť fonologického uvedomovania**. Vtedy sa objavuje hlavne **vynechávanie písmen** (napr. KRKO namiesto krtko). Deti s týmto typom ťažkostí vynechávajú častejšie spoluhlásky ako samohlásky, najmä v spoluhláskových zhlukoch.
2. Alebo dieťa môže mať **ťažkosti s krátkodobou sluchovo-rečovou pamäťou**, vtedy **vynecháva písmená skôr v dlhších slovách, na konci slov** (napr. STOLIKA namiesto stolička).
3. V inom prípade môže dieťa mať **nezrelú výslovnosť**, ktorá sa premieňa do jeho písania — **hlásky, ktoré nesprávne vyslovuje, potom aj nesprávne píše**, pričom dodrží ich počet v slove (napr. BREBERISA namiesto prepelica, pričom dieťa vyslovuje /p/ ako /b/ a /c/ ako /s/).

Keď deti plne zvládnu stratégiu písania „píš, ako počuješ“, začínajú si osvojovať pravopisné pravidlá, ktoré nie sú kódované v hovorenej reči, ale objavujú sa v jej písanej podobe. Keď sa deti naučia určité pravopisné pravidlo, sú schopné písať daný pravopisný jav s vysokou úspešnosťou, chyby robia len zriedka.



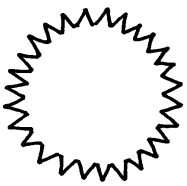

Napríklad 80 % detí na konci tretieho ročníka urobí maximálne jednu chybu v písaní desiatich vybraných slov. Podobne 60 % detí na konci druhého ročníka píše chybné i/y po tvrdej/mäkkej spoluhláske v koreni slova maximálne v dvoch slovách z dvadsiatich (Caravolas, Mikulajová, Vencelová, 2008).

Okrem toho, na základe výskumu vývinu písania (tamže) vidíme, že **aspoň niektoré deti v nižších ročníkoch**, teda ešte predtým, ako sa určité pravopisné pravidlo naučia, **sú schopné daný jazykový jav aspoň čiastočne správne zapísať**.



Napríklad niektorí druháci správne zapisujú spodobovanie v niektorých slovách, aj keď sa o ňom učia až v treťom ročníku. Podobne správne píšu y v niektorých vybraných slovách ešte predtým, ako sa ich v treťom ročníku naučia.

Darí sa im to vďaka skúsenostiam z čítania. Pri čítaní si deti nepriamo, podvedome, do pamäti ukladajú obrazy slov, ktoré čítajú. Podobným spôsobom evidujú zákonitosti v písanej reči. Výkon v pravopise do istej miery závisí od kvality čítania. **Dobří čitatelia majú lepšie výkony aj v písaní.** Túto súvislosť vidieť hlavne u mladších detí, ktoré sa ešte o mnohých pravopisných pravidlách neučili (Vencelová, Caravolas, Mikulajová, 2009).

Vo vzťahu k osvojovaniu pravopisných pravidiel ešte spomenieme jeden typ chýb, ktorý je označovaný ako **hypergeneralizácia pravidla**. Ilustrujeme ho na prípade spodobovania.



Dieťa píše DOZKA namiesto doska alebo KYBRIŤ namiesto kypríť — je vidieť, že dieťa vie, že hlásku /s/ treba niekedy písať ako /z/ a hlásku /p/ ako /b/, zatiaľ to ale nerobí vždy tam, kde treba, pravidlo o spodobovaní rozširuje (hypergeneralizuje).

Tento typ chýb robia niektoré mladšie deti predtým, ako sa o určitom pravopisnom pravidle začnú učiť. Vidíme ich aj u niektorých detí, ktoré sa o danom pravopisnom pravidle práve učia, ale nemajú ho ešte plne zvládnuté. Pomerne častý je tento typ chýb u starších detí s dysortografiou.

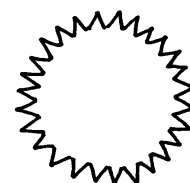

Osvojovanie pravopisu je zložitý proces, ktorý prechádza viacerými etapami. Niektoré z nich sme sa snažili aspoň stručne opísať. Na rôznych typoch chýb sme sa pokúsili ilustrovať dynamiku tohto vývinu a ukázať, že v rôznych jeho etapách majú určité typy chýb rôzny význam. Toto je potrebné mať na zreteli pri hodnotení výkonov detí v pravopise. **Keď budeme dobre poznať aktuálnu úroveň dieťaťa v osvojovaní pravopisu, budeme vedieť lepšie plánovať ďalšie vyučovanie a prípadnú terapiu tak, aby boli efektívne.**



Použitá literatúra:

- CARAVOLAS, M. — MIKULAJOVÁ, M. — VENCELOVÁ, L.: Súbor testov na hodnotenie pravopisných schopností pre školskú a klinickú prax. Bratislava: Slovenská asociácia logopédov. 2008.
- CARAVOLAS, M. — VOLÍN, J.: Phonological spelling errors among dyslexic children learning a transparent orthography: the case of Czech. *Dyslexia*, 7, 2001, 229 — 245.
- VÁRYOVÁ, B.: Kognitívne a jazykové procesy vo vzťahu k čítaniu. Doktorandská dizertačná práca. Filozofická fakulta Univerzity Komenského, Bratislava. 2002.
- VENCELOVÁ L. — CARAVOLAS M. — MIKULAJOVÁ M.: Niektoré súvislosti vo vývine čítania a písania u slovensky hovoriacich detí. *Logopaedica XI*, 2009, podané na recenzii.



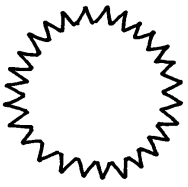

A large rectangular area containing 15 horizontal lines, intended for writing practice.

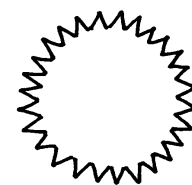

Mgr. Viktória Hlinková

Základná škola pre deti s chybami reči, Vlastenecké námestie 1, Bratislava

Fonematická diferenciacia slov

Pomôcky

Farbičky, písacie potreby; na domáce precvičovanie: nahrávky piesní, rozprávok, rôzne predmety (kľúče, papier, hrach).



Motivácia

Piesne, riekanky.



Cieľ

Rozvíjanie sluchového vnímania dieťaťa, rozvíjanie spojenia sluchového vnemu a motoriky.

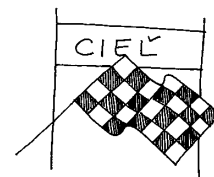

Metodické pokyny na prácu s materiálom

- ☉ Každá mozgová hemisféra má špecifickú činnosť. Ľavá hemisféra spracúva reč a melódiu, pravá hemisféra prírodné zvuky, rytmus a izolované hlásky, ktoré sa správajú ako zvuky.
- ☉ Cvičenia sú zamerané na pozorné počúvanie, sluchovú pamäť, sluchovú diferenciaciu (rozlišovanie), sluchovú analýzu a syntézu (rozkladanie a skladanie).
- ☉ V pracovných listoch dieťa identifikuje slová v holej vete a zapisuje ich počet alebo dopĺňa vhodné slová do vety, neskôr identifikuje slová v rozvitej vete.
- ☉ Identifikuje rýmujúce sa slová spája dvojice rýmujúcich slov, dopĺňa do známych riekaniek vhodné slová...
- ☉ **Odporúčame, aby si dieťa pri práci s úlohami všetko čítalo a komentovalo nahlas** (= vlastná sluchová kontrola, spätná väzba).



Odporúčania na domáce precvičovanie

Rodič môže hrať s dieťaťom hru na: rozlišovanie rôznych zvukov (zvuk kľúča, šušťanie papiera, zvuk hrášku, fazuľky, šošovice, kamienkov), alebo na rozlišovanie dĺžky, intenzitu zvuku (napr. tóny na hudobnom nástroji), rozpoznanie piesní podľa melódie. Osvedčilo sa počúvanie rozprávok z nahrávok.



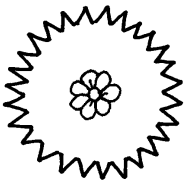

Oddeľ slová a nakresli ich.

tulipánfialka

stromšiška

hroznojablko

uhorkaredkovka

Oddeľ slová čiarou. Napíš počet slov.

hrnčekalyžička počet slov

domastrom počet slov

jablkoahruška počet slov

stromaslnko počet slov

Oddeľ slová čiarou. Spočítaj slová vo vete. Vety napíš správne.

Detisahrajú.

Slnkosvieti.

Naučil som sa báseň.

Pijem malinovku.

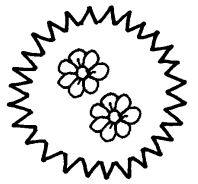

Slová oddeľ čiarou. Nakresli ich do okienok.

domstrom

pesmačka

slnkomesiac

loptateniska

stoličkastôl

jablkohruška

autobalón

bábakocka

Rozdeľ vetu na slová. Zapíš počet slov. Vety napíš správne.

PAĽOČÍTAR OZPRÁVKOVÚ KNIŽKU.

počet slov

.....

HOVORÍM VEĽMI POMALY.

počet slov

.....

MÁMRÁDTEĽSNÚ VÝCHOVU.

počet slov

.....

NAKONCI ROKA ODOVDÁME UČEBNICE.

počet slov

.....

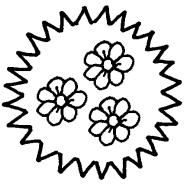

Spoj čiarou slová, ktoré sa spolu rýmujú.

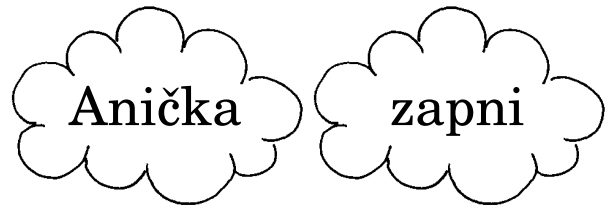
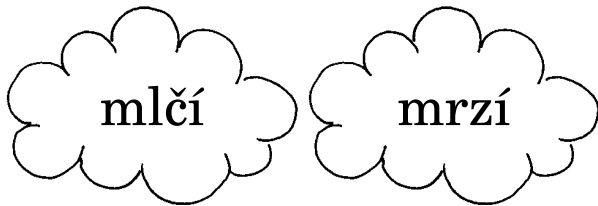
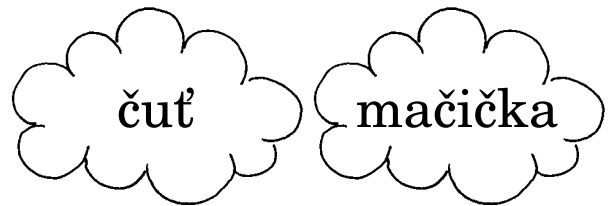
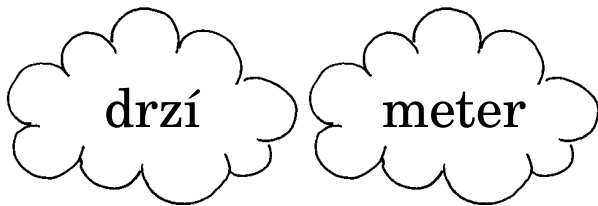
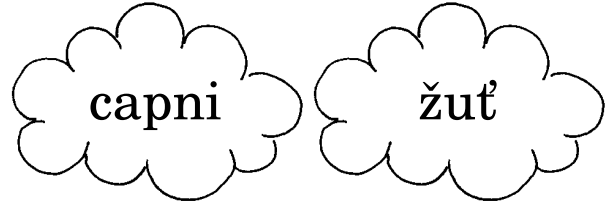
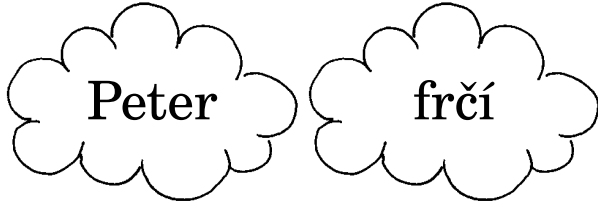

Doplň rýmy do známych básní.

Hopsa, hopsa, hopsasa,
jedna nôžka

Varila myšička kašičku
v maľovanom

Bola muška maličká,
bolela ju

Samko, Samko náš,
peknú misu

Mraučí mača pod múrom,
mačka mňauká s

Meliem, meliem kávičku
pre mňa i pre

Dve zrnká a dve zrnká
dala Katka do

Prší, prší dážď,
všetko bude

hrnčičku, potkla sa, mamičku, kocúrom, hlavička, hrnka, máš, rásť

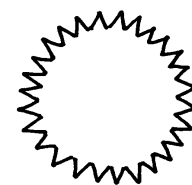

Mgr. Tatiana Jánošíková

Základná škola internátna pre žiakov s chybami reči, Vlastenecké námestie 1, Bratislava

Diferenciácia samohlások

Pomôcky

Farbičky, bzučiak, Orfove nástroje.



Motivácia

Rozprávanie o obrázkoch, hra na hudobníkov.



Cieľ

Rozvíjanie sluchového vnímania, vnímanie a reprodukcia rytmu, vytváranie spojenia sluchového vnemu so zrakovým a motorikou.

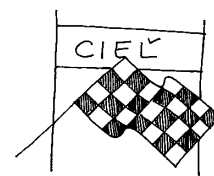

Metodické pokyny na prácu s materiálom

- ☉ **Diferenciácia krátkych a dlhých samohlások súvisí s rozlišovaním krátkych a dlhých tónov, vnímaním rytmu.**
- ☉ Preto je vhodné pred samotné cvičenia zaradiť rytmické cvičenia, pri ktorých dieťa deklamuje daný jednoduchý rytmus (využívame bzučiak alebo Orfove nástroje).
- ☉ Dieťa pri realizácii cvičení pracuje podľa pokynov.
- ☉ Sluchové vnímanie dĺžky podporujeme zreteľnou artikuláciou so zdôraznením dlhej samohlásky.



Odporúčania na domáce precvičovanie

U detí, ktoré robia chyby pri rozlišovaní dĺžky samohlások, neuplatňujeme zásadu plynulého písania. To znamená nepísať slová jedným ťahom, ale dopĺňať znamienka v súlade s výslovnosťou.



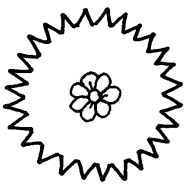

Urči postavenie samohlásky v slove, príslušné okienko vyfarbi.

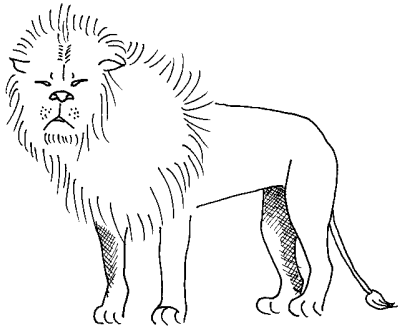

--	--	--

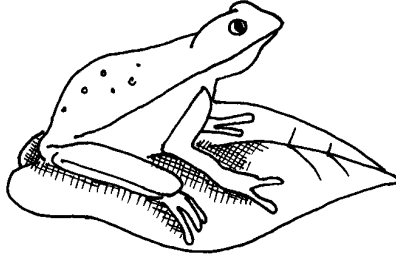

--	--	--	--

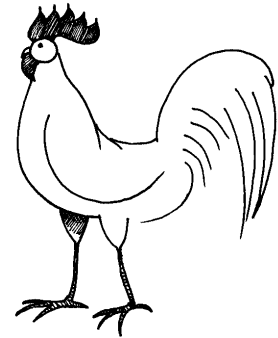

--	--	--	--	--

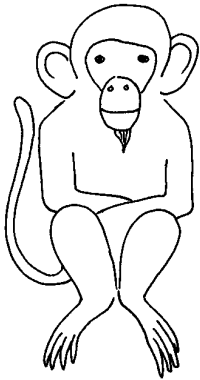

--	--	--	--	--

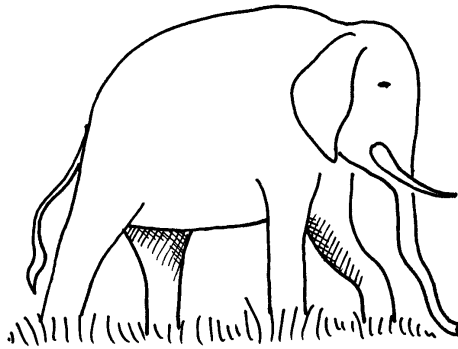

--	--	--	--

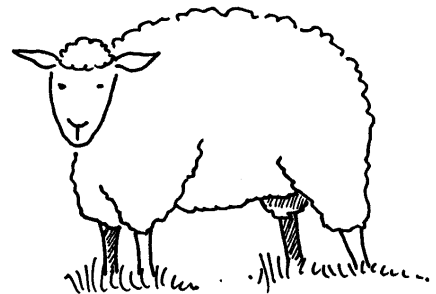

--	--	--	--

Spoj čiarou tlačný a písaný tvar písmena.

E i ú a y O í Á U ý e I ó

e i ú a y O í Á U ý e I ó

Pomenuj obrázky a označ samohlásky, ktoré v slovách počuješ.



a o i ý

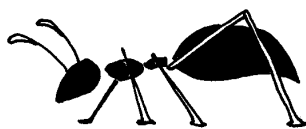

a u e á



o í á

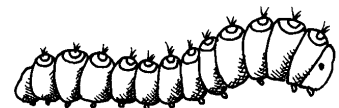

ú e i a

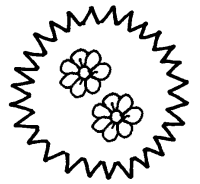

Vyfarbi balóniky s dlhými samohláskami.

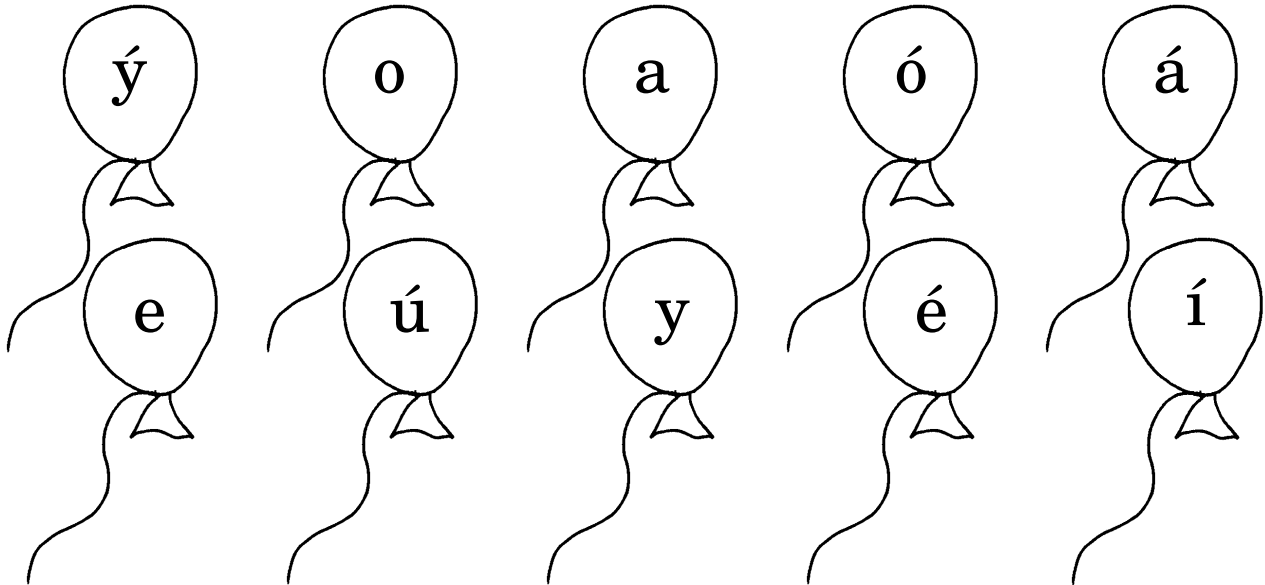

Doplň v slovách chýbajúcu samohlásku.

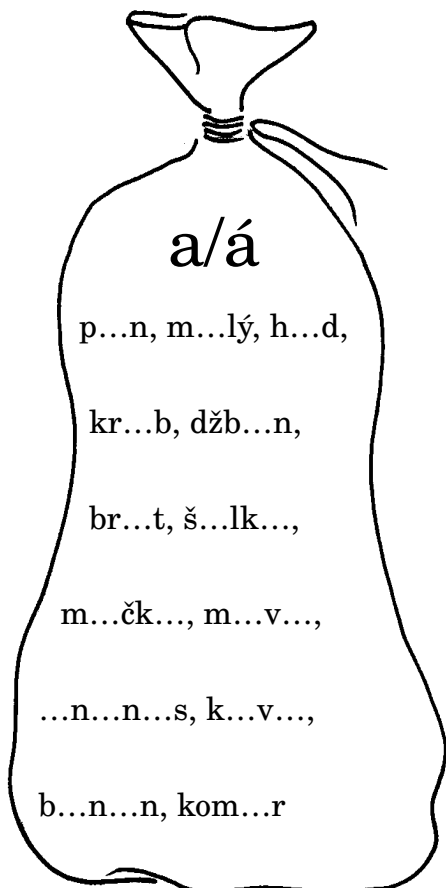
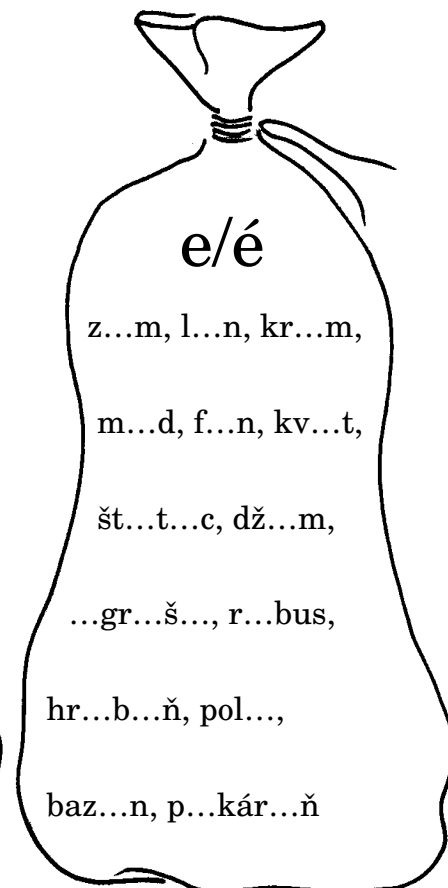
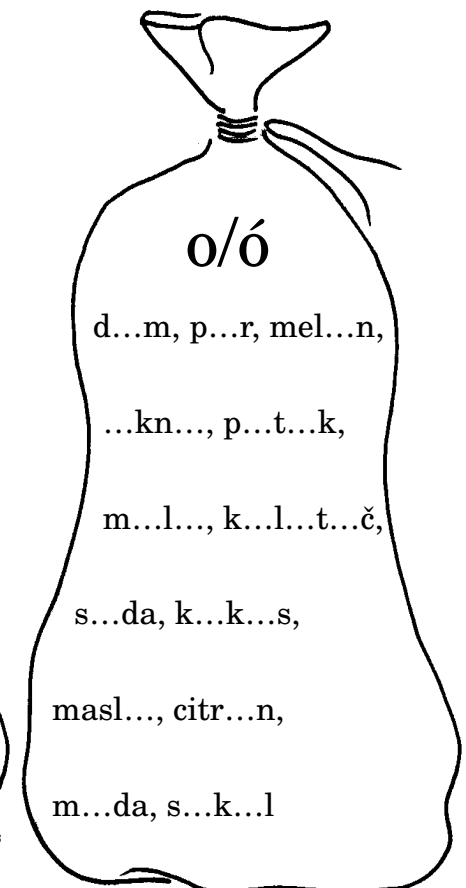
 <p>a/á</p> <p>p...n, m...lý, h...d, kr...b, džb...n, br...t, š...lk..., m...čk..., m...v..., ...n...n...s, k...v..., b...n...n, kom...r</p>	 <p>e/é</p> <p>z...m, l...n, kr...m, m...d, f...n, kv...t, št...t...c, dž...m, ...gr...š..., r...bus, hr...b...ň, pol..., baz...n, p...kár...ň</p>	 <p>o/ó</p> <p>d...m, p...r, mel...n, ...kn..., p...t...k, m...l..., k...l...t...č, s...da, k...k...s, masl..., citr...n, m...da, s...k...l</p>
--	---	---

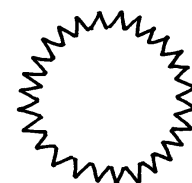

Mgr. Tatiana Jánošíková

Základná škola internátna pre žiakov s narušenou komunikačnou schopnosťou, Bratislava

Slabičná štruktúra slov

Pomôcky

Farbičky, bzučiak.



Motivácia

Rozhovor o obrázkoch, slová v cvičeniach sú tematicky volené, čo možno využiť pri motivácii (ovocie, oblečenie, zvuky zvierat...).



Cieľ

Rozvíjanie sluchového vnímania, vnímanie a reprodukcia rytmu, vytváranie spojenia sluchového vnemu so zrakovým a motorikou.

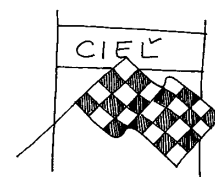

Metodické pokyny na prácu s materiálom

- ☉ **Pri nácviku rozlišovania slabík zapájame čo najviac zmyslov** (sluch, zrak, motorika). Sluchové vnímanie podporujeme zreteľnou artikuláciou.
- ☉ Grafické znázorňovanie slov umožňuje žiakom lepšie si uvedomiť polohu krátkej a dlhej samohlásky v slove.
- ☉ **Cvičenia, v ktorých žiaci robia chyby, možno opakovať s použitím iných slov.**



Odporúčania na domáce precvičovanie

Využívanie rytmických cvičení (vytleskavanie, vyťukávanie rytmu, vyčítanky). Odporúčame rodičom, aby umožnili deťom hovoriť si všetky cvičenia nahlas a dali im čas na vlastnú sluchovú kontrolu.

Cvičenia je potrebné realizovať dlhodobo, systematicky a pravidelne.

Ak dieťa pri práci s odborníkom z poradenského zariadenia alebo z inej predchádzajúcej špeciálnopedagogickej starostlivosti ma zaužívaný iný spôsob označovania krátkej a dlhej slabiky, nemeníme ho. Pre potreby tejto publikácie uvádzame označenie **o /**.



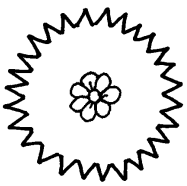

Pomenuj obrázky, slová rozdeľ na slabiky a oblúčikmi označ počet slabík v slove.

misa

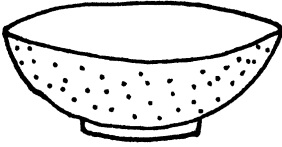

UU

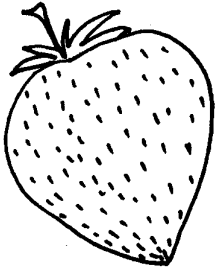
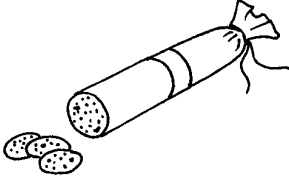
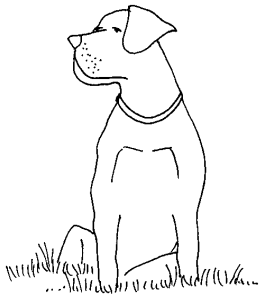
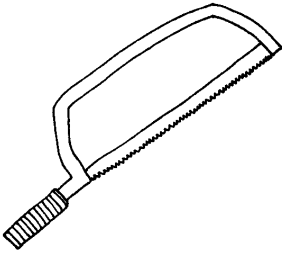
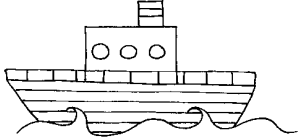
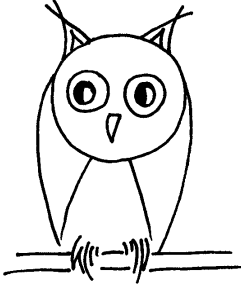
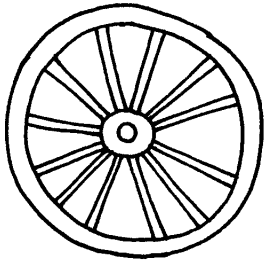

Slová vytlieskaj, zvislou čiarou rozdeľ na slabiky a počet slabík označ číslom.

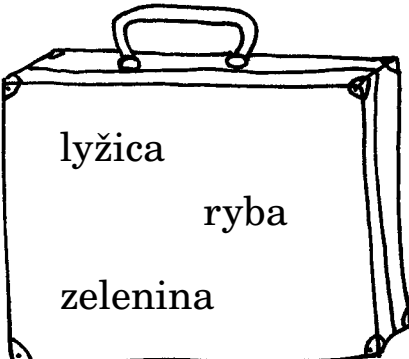

lyžica
ryba
zelenina

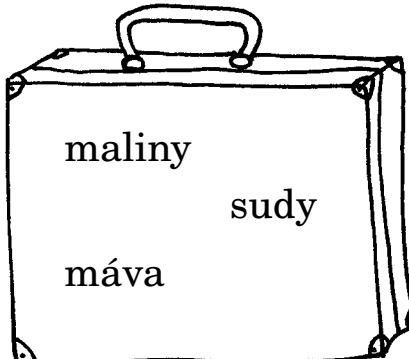

maliny
sudy
máva



mucha
sito
zelený

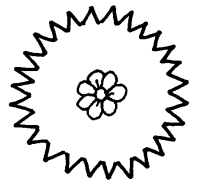

Zahraj sa na robota. Slová podľa vzoru rozdeľ na slabiky, prepíš a prečítaj.

Vzor: motýľ: mo-týľ

opica kohút ďateľ koník pavúk mravec slávik

.....

.....

.....

Obrázky pomenuj a graficky znázorni krátke a dlhé slabiky.

Príklad: tulipán: o o / (krátka, krátka, dlhá slabika).

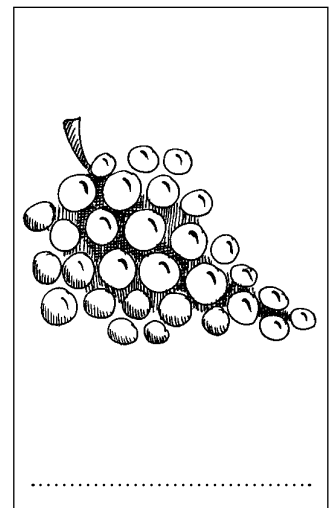
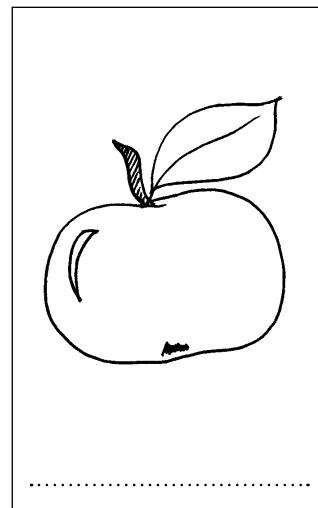
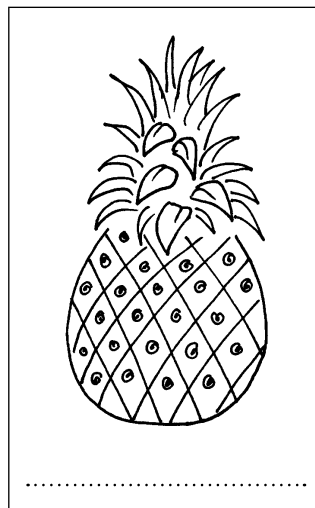
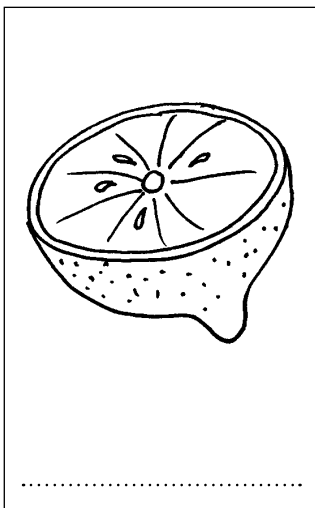
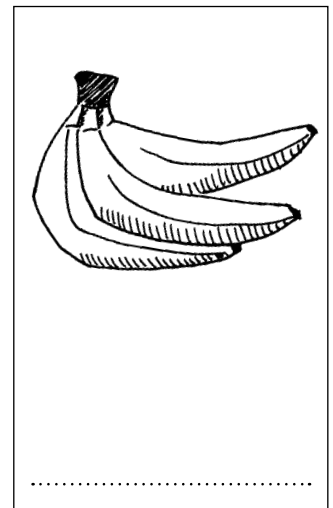
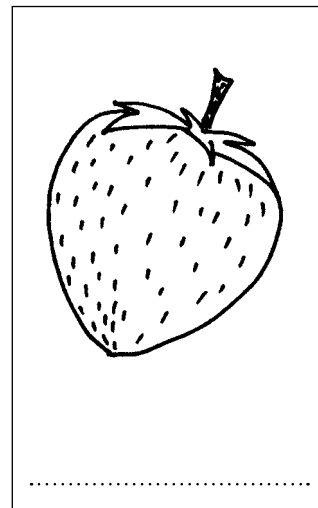
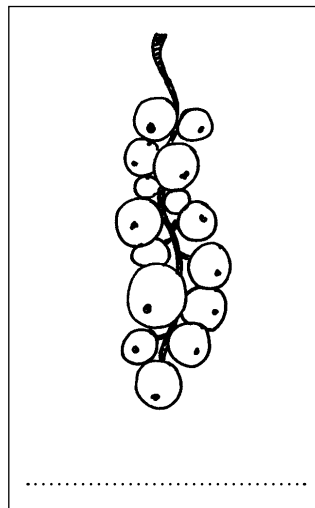
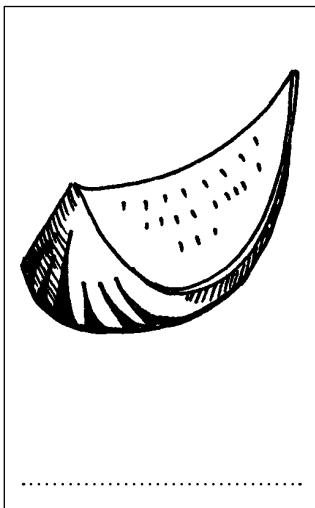

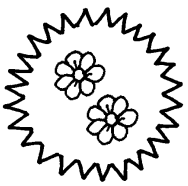

Rozdeľ zvuky zvierat na dlhé a krátke.

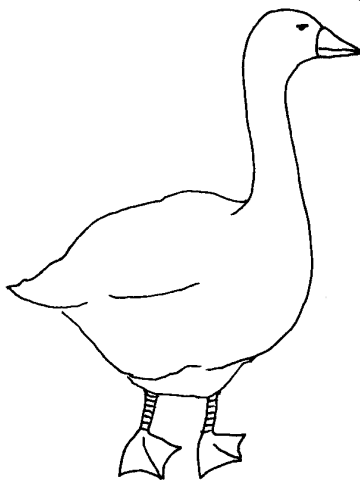
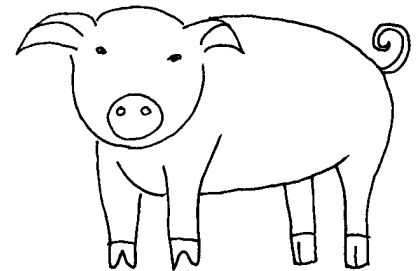
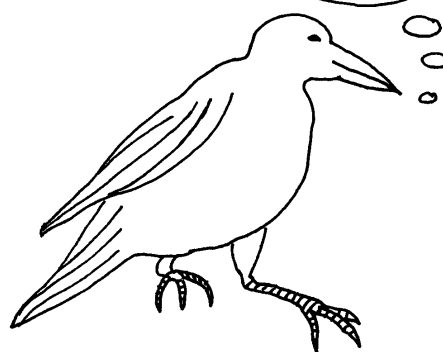
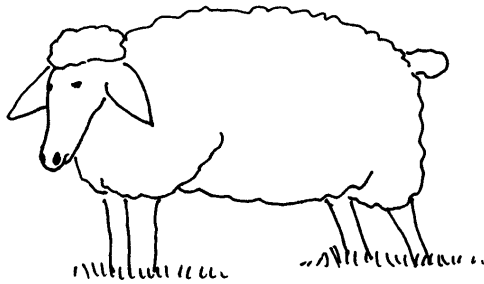
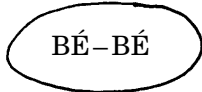
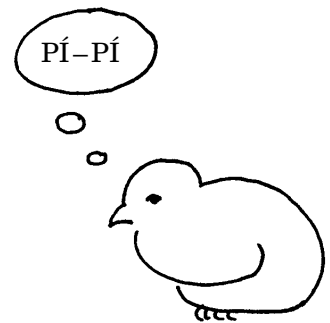
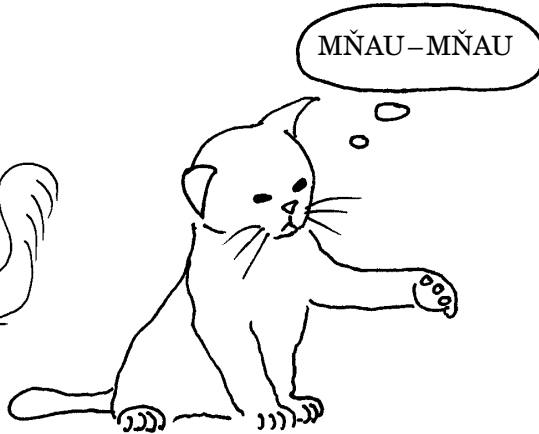

Krátke

.....

.....

.....

.....

.....

Dlhé

.....

.....

.....

.....

.....

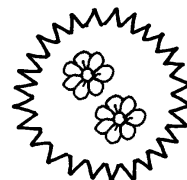

Vyfarbi hviezdy s jednoslabičnými slovami, pospájaj ich čiarami, čaká ťa prekvapenie.

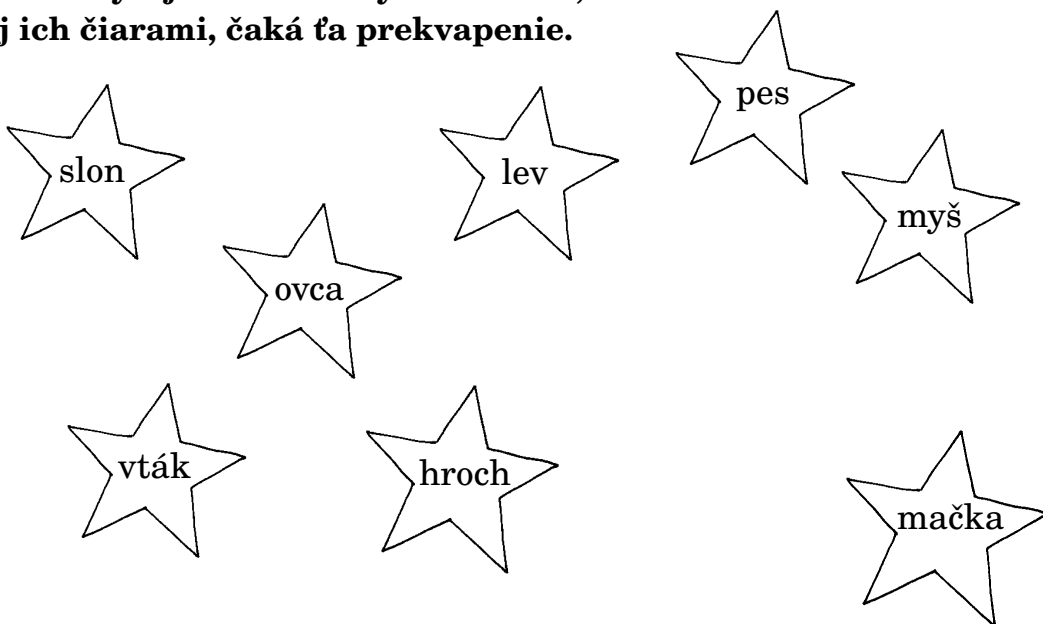

Rozdeľ tieto slová podľa zadania.

lavica, uzol, motyka, karavána, mydlo, pilka, potraviny, kladivo, vedro, motocykel

dvojslabičné

trojslabičné

štvorslabičné

.....
.....
.....
.....

Utvor dvojice slov s rovnakým počtom slabík. Slová spoj čiarou.

kabát

rukavica

šál

pulóver

topánka

sveter

nohavice

zips

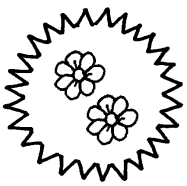

Vyfarbi dvojice rovnakých dlhých a krátkych slabík.

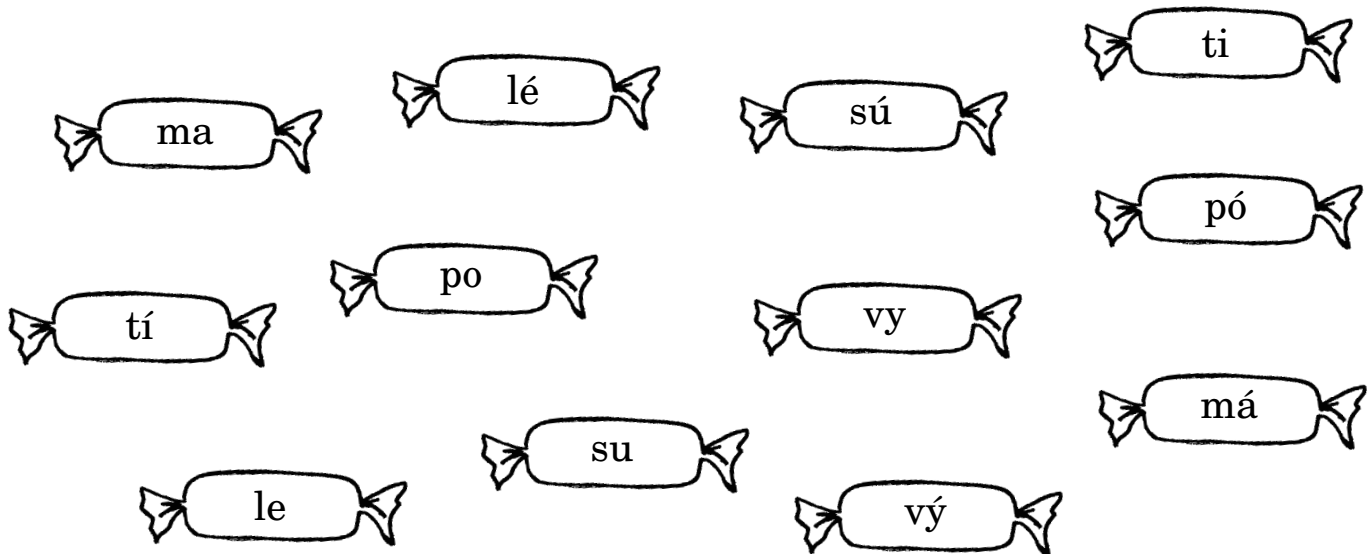

Zakrúžkuj dlhé slabiky.

ko lú no se dá ry mý ne bi sú ji ra fu čo pē
bē ki ma hí ro tá ře py dō cá qu ný rú le lú

Podľa zadania graficky označ krátku slabiku: o, dlhú slabiku: /.

Dlhé slabiky vypíš.

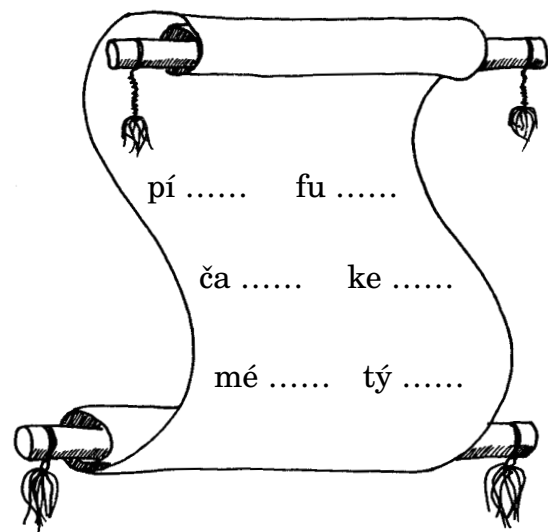
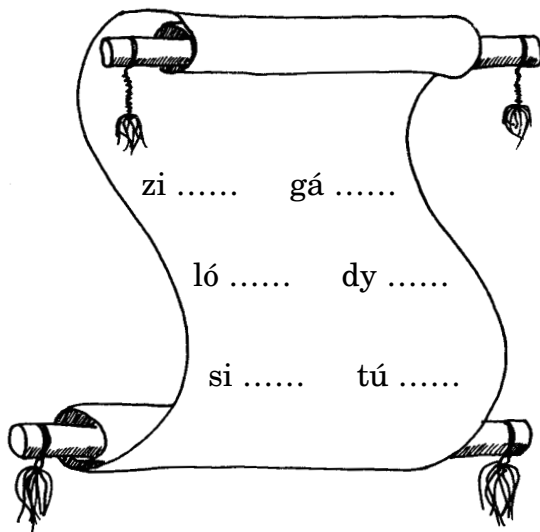

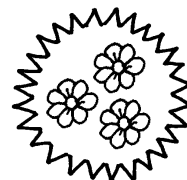

Slová nahlas prečítaj, zakrúžkuj a vypíš dlhé slabiky.

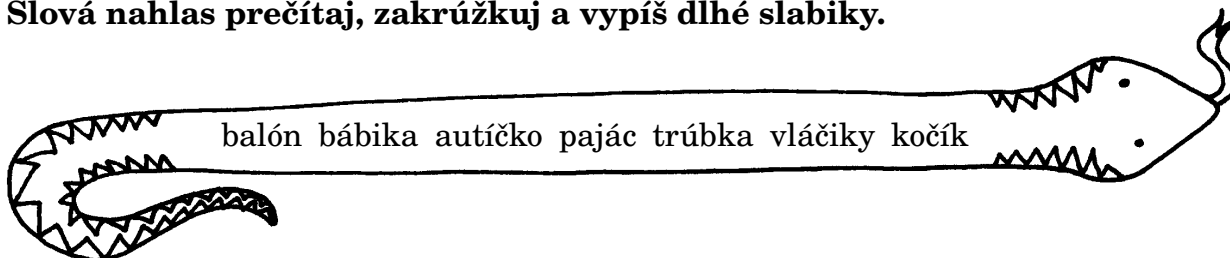

.....

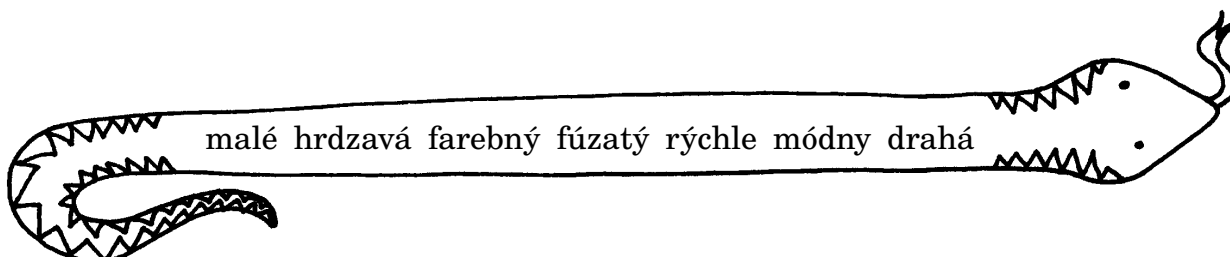

.....

Zo slov, ktoré sú v hadíkoch, utvor a napíš 5 slovných spojení, graficky zaznač dlhé a krátke slabiky.

<i>malé vláčiky</i>	o // o o
.....
.....
.....
.....

K daným grafickým znakom vymysli slová. Príklad: o / = malá.

o o
o /
/ o
o o /

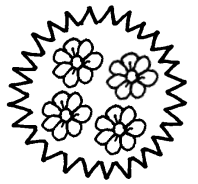

Koľko slov dokážeš zostaviť zo slabík?

ho ky ny di mra

ňa za vá suk

va pa lec nák

ha lón ba no

ko ma za ča

K uvedenému slovu vyhľadaj slabiky.

Nájdene slabiky zakrúžkuj a celé slovo napíš.

<i>čapica</i>	ca le mo pi va ba ča vi	
<i>kolotoč</i>	vu toč me lo ze ko bi	
<i>autobus</i>	po bus zy au lu to ve	
<i>rošily</i>	ty ve ši ko zo ma je	
<i>červený</i>	mo ný čer ka ve li ný	
<i>babička</i>	ba ho ka la bič ko zu	

Rozdeľ slová vo vete na slabiky.

Podarilo sa nám zachrániť zraneného vtáčika.

Ošetrili sme mu zranené krídlo.

On sa nám odvdáčil prekrásnym spevom.

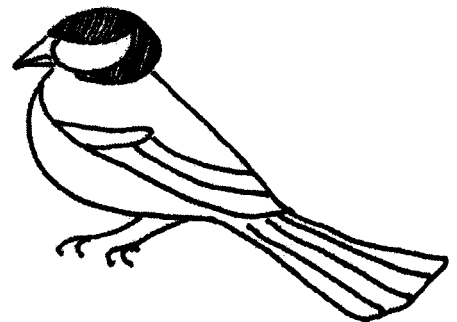

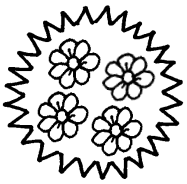

Slová rozdeľ zvislými čiarami na slabiky. Z rozdelených slov utvor slovnú reťaz.

Vzor: čajka — kapela — lavica...

papuče

výhoda

saláma

ľavý

čelenka

darebák

tabuľa

mapa

prasa

kapusta

pra-sa

.....

.....

Utvor čo najviac slov na dané slabiky.

vo

ku

pod

spo

Medzi slovami vyhľadaj tie, ktoré sú nesprávne rozdelené na slabiky. Chyby oprav.

ka-ler-áb

ja-bl-ko

cib-u-ľa

hruš-ka

ce-snak

kap-us-ta

kap-us-ta

bro-kol-ica

re-ďkov-ka

če-reš-ňa

šal-át

mar-hu-ľa

Čo si si všimol/všimla?

(envárpseN ilob éneledzor yvzán yninelez.)

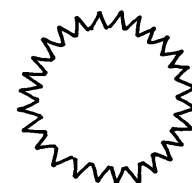

Mgr. Viktória Hlinková, Mgr. Tatiana Jánošíková

Základná škola internátna pre žiakov s chybami reči, Vlastenecké námestie 1, Bratislava

Rozlišovanie tvrdých a mäkkých spoluhlások

Pomôcky

Farbičky, karty s tvrdými a mäkkými slabikami, karty s mäkkým i a ypsilonom, tvrdé a mäkké kocky.



Motivácia

Rozhovor o predmetoch a ich kategorizácia.

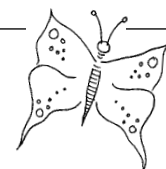

Cieľ

Rozvoj sluchového rozlišovania mäkkého a tvrdého vyslovovania slabík, osvojovanie gramatických pravidiel písania i, y v slovách.

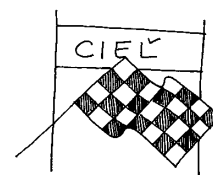

Metodické pokyny na prácu s materiálom

- ☉ Pri nácviku spájať zrkové a sluchové vnímanie s hmatom (využitie tvrdých a mäkkých kociek). Dieťa pri opakovaní slova stláča príslušnú kocku.
- ☉ Úlohy sú tvorené formou jednoduchých dopĺňovačiek, vyfarbovačiek. **Ťažšie úlohy sú zamerané aj na porozumenie prečítaného, rozvoj slovnej zásoby.**
- ☉ Dieťa píše a vyberá vhodné slová a dopĺňa ich do viet.
- ☉ Tvorí vety zo slov.
- ☉ Opravuje nesprávne napísané slová.
- ☉ Píše pod obrázok jeho pomenovanie, pritom dbá na správny pravopis.
- ☉ Vyznačuje určené slabiky, skladá zo slabík slová.
- ☉ Využíva tvrdé a mäkké karty so slabikami di-dy, ti-ty, ni-ny, li-ly.



Odporúčania na domáce precvičovanie

Zahrajte sa s deťmi hru na triedenie. Dieťa triedi gombíky, klinčeky, fazuľky a pod. Obmieňajte triedenie premetov na triedenie slov, v ktorých dieťa počuje tvrdú alebo

mäkkú spoluhlásku, tvrdú alebo mäkkú slabiku (di/dy/ti/ty) a pod. Hovorte slová, keď dieťa počuje mäkkú slabiku, tleskne rukami, keď tvrdú slabiku, pleskne si po kolenách.



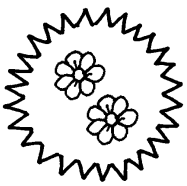

Zakrúžkuj mäkké spoluhlásky žltou a tvrdé modrou farbičkou, potom napíš iba mäkké spoluhlásky.

a, b, c, č, d, ď, dz, dž, e, f, g, h, ch, i, j, k, l, ľ, m, n, ň, o, p, r, s, š, t, ť, u, v, y, z, ž

.....

Vypíš slová, v ktorých sú mäkké spoluhlásky.

Sneh sa topí, tráva pučí.

Zurčí potok na stráni.

V potoku sa kačičatá,

precvičujú v plávaní.

(Elena Čepčeková)

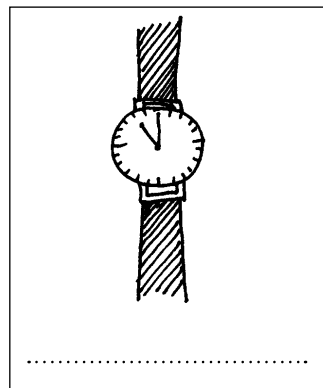
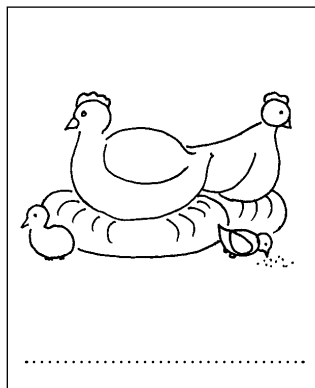
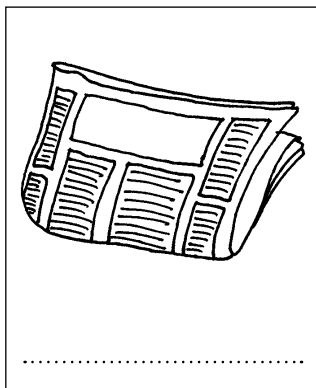
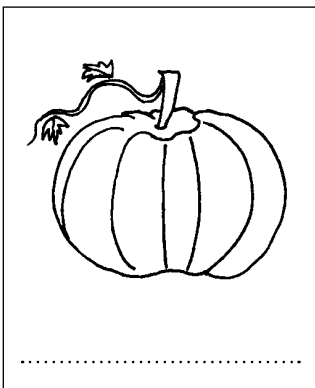
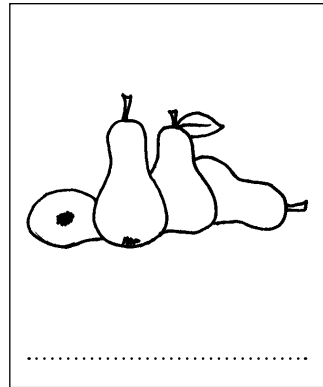
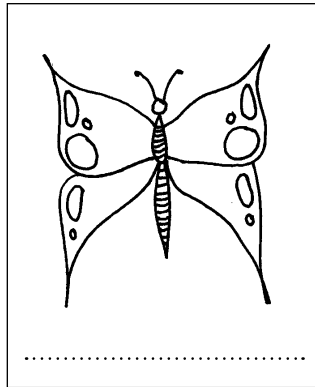
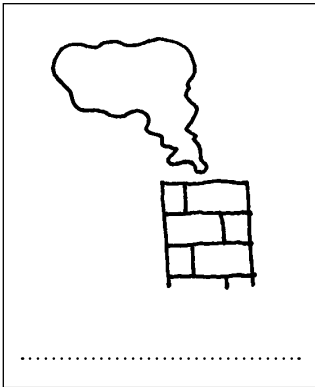

Napiš, čo je na obrázkoch.

Tvrde spoluhlásky vyfarbi modrou a mäkké žltou farbičkou.

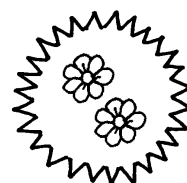

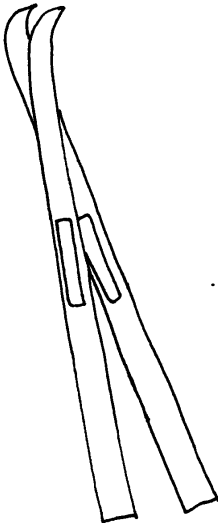
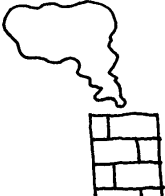
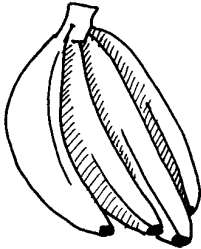

Vyber a napíš k obrázkom správne slová. Vyhladaj a zakrúžkuj tvrdú spoluhlásku.

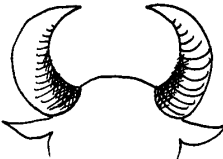
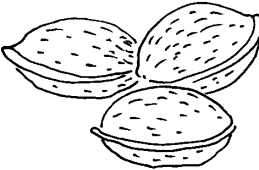
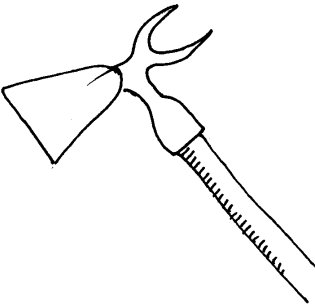
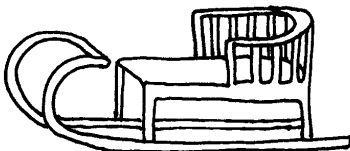
			bič	motyka	zebra
.....	muchy	lyže	noha
			dym	dyňa	misa
.....		koza	banán	guľa
			rohy	domy	figy
.....		banány	orechy	sánky
					
.....					

Vyfarbi tvrdú spoluhlásku, doplň do slov y, ý. Slová napíš.

d_m, mot_ka, kuch_ňa,

h_dina, d_ňa, d_miť,

schod__, gombík__, l_že,

št_ri, roh_, kvet__, noh_,

k_cha, prst__, much__, tet__,

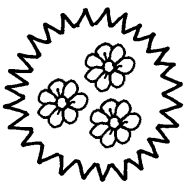

Napíš pod obrázok jeho pomenovanie.

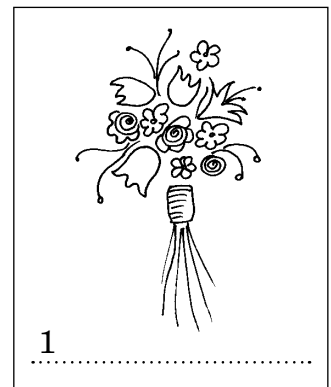
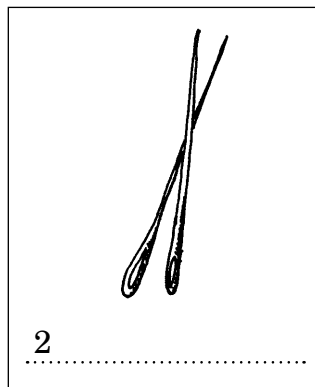
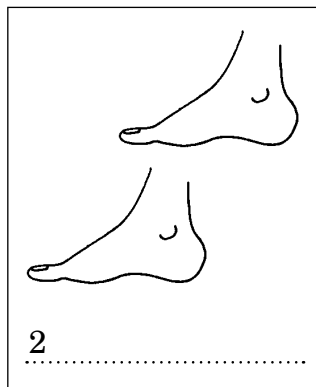
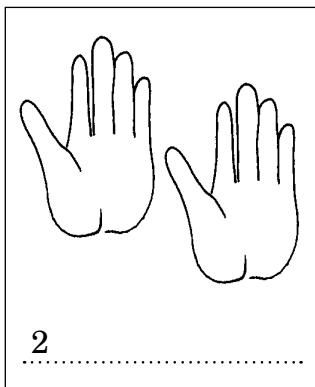
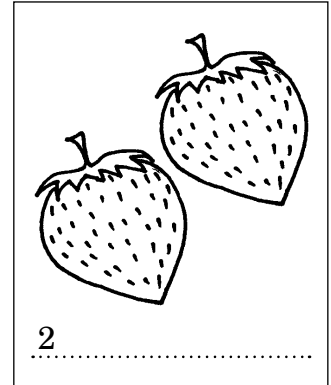
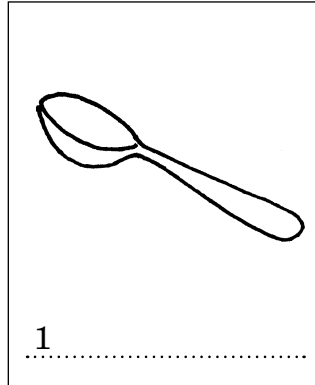
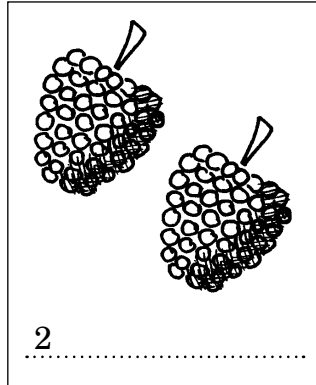
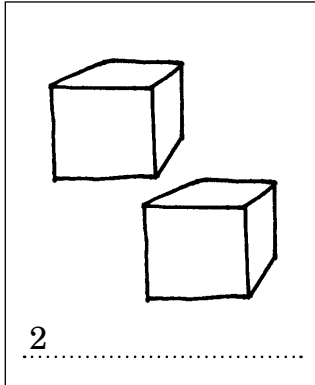

Utvor zo slov vety a napíš ich.

miske orechy sú V.

.....

kyslé sú Citróny.

.....

jahody Mám rada.

.....

končí sa Týždeň.

.....

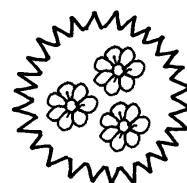

Prečítaj nahlas slová v pyramídach a zakrúžkuj mäkké spoluhlásky.

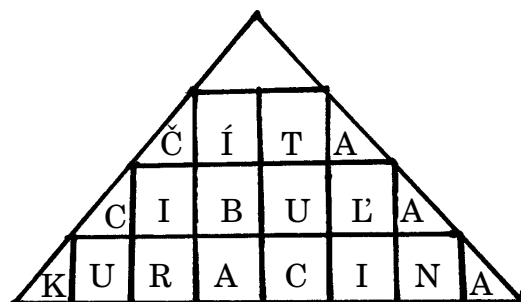
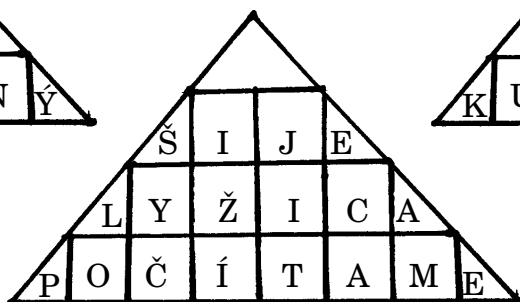
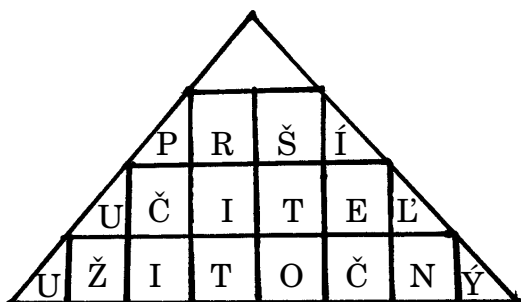

Dopíš, čo majú deti v škole. Rozlúšti slovo, čítaj ho odzadu.

Šimon má (oldatíčop)

Cila má (tišoz)

Tibor má (uknatič)

Pani učiteľka má (čatíčop)

Dopň samohlásky i, í. Slová, ktoré nepatria do radu, zakrúžkuj (sú to slovesá).

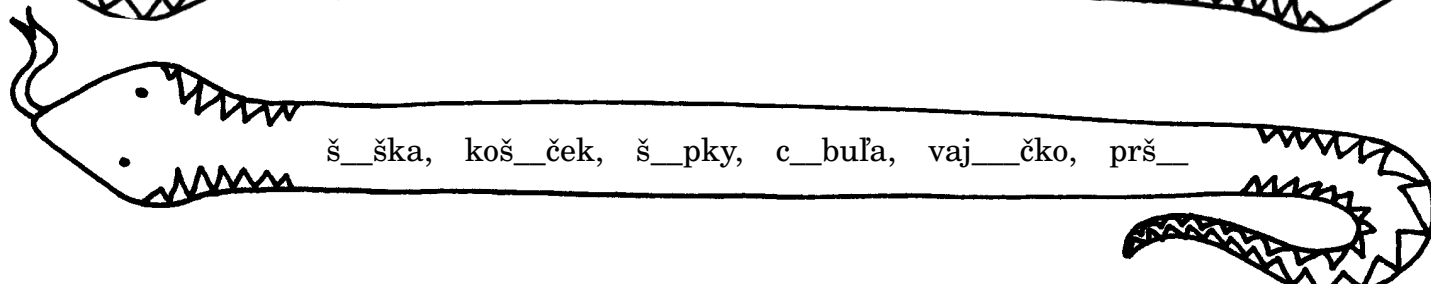
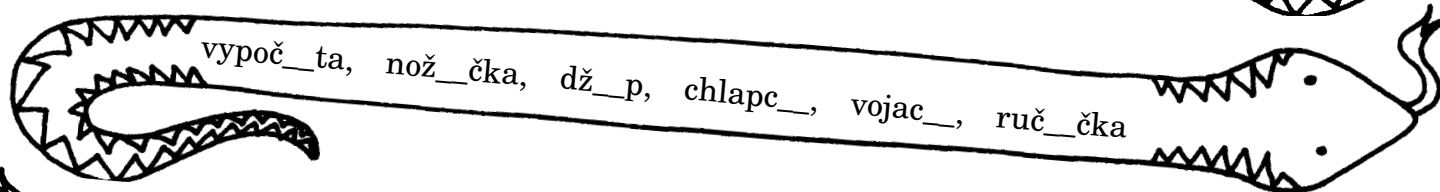
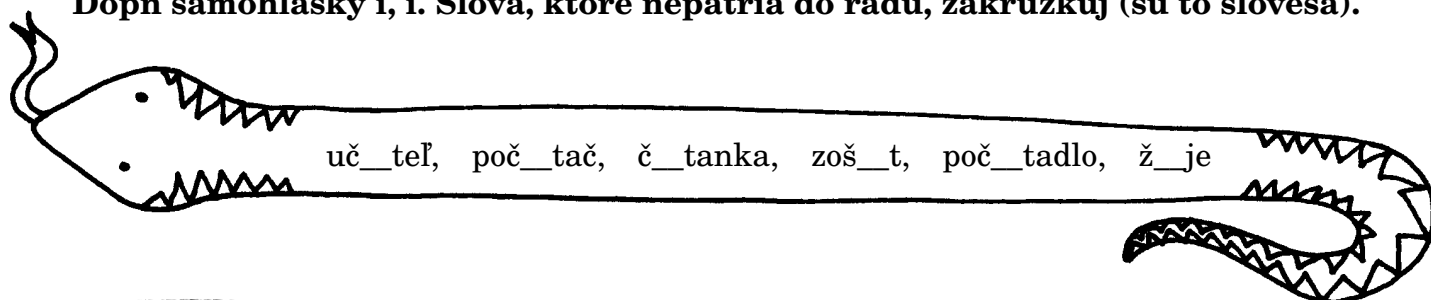

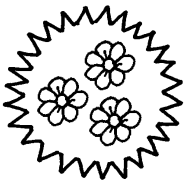

**Napíš, čo vidíš na obrázkoch. Jedna čiarka = jedno písmeno.
Potom utvor vety, ktoré budú obsahovať dané slovo.**

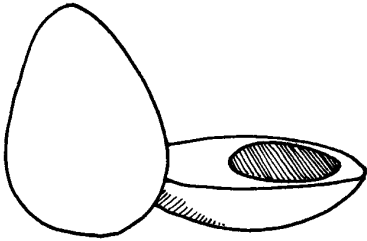

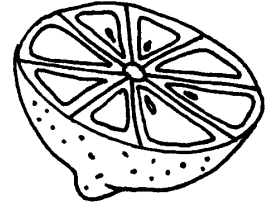

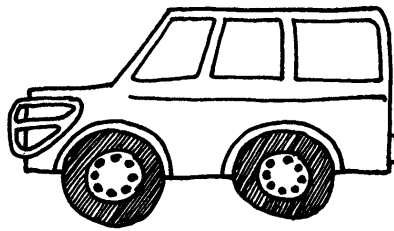

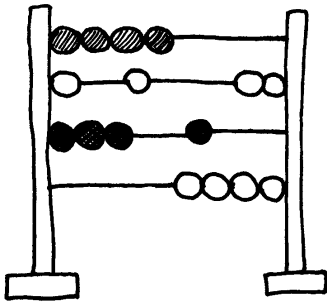

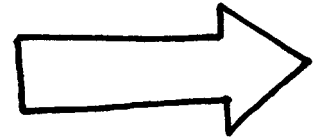

.....

.....

.....

.....

.....

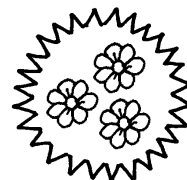

Napíš pod obrázok jeho pomenovanie. Podčiarkni slovo, v ktorom nie je mäkká spoluhláska.

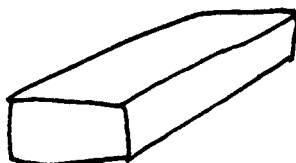

.....

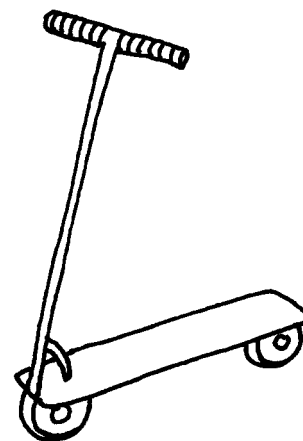

.....

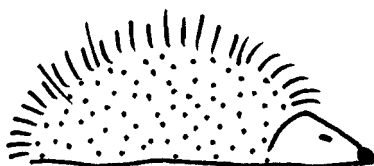

.....

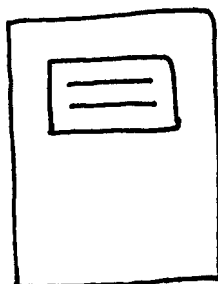

.....

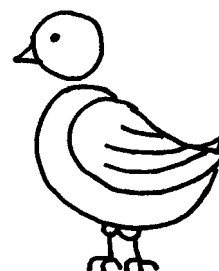

.....

Doplň do viet vhodné slovo.

Do školy chodia

..... je kyslý.

Mama mi šaty.

Učíme sa celý

Dnes nechýba.

Učíme sa jazyk.

Dostal som od kamaráta

Chcem byť vždy

Mám rád namätko.

..... v krásnej krajine.

(žijeme, cudzí, vajíčko, list, nikto, žiaci, citrón, život, ušila, čistý)

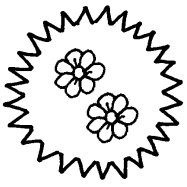
**Nesprávne napísané slabiky prečiarkni.**

DE	TE	ŤO	ŇE	LE	ĎI	LO	ĽE	ĎE	ŤU	TI	NI	LI	LI	ŤE
----	----	----	----	----	----	----	----	----	----	----	----	----	----	----

Doplň správne l alebo ľ v týchto slovách. Vyznačené slová nakresli.

gu_a _ipa chví_ka k_učka h_adať _abuť

_ist učite_ka ma_inovka _aň so_ k_as

Doplň správne d, t alebo ď, ť v slovách.

lo__ lo__e __ivadlo __ateľ ro__ina

blú__ila Na__a Na__e __ava __icho

__arbavý __elo ma__ematika __ahá, __elevízor

__elesná výchova me__ me__ve__ plo__ ma__

labu__ pä__ cho__ krú__ __ažký

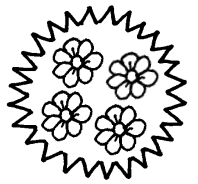

Červenou vyfarbi podstatné mená, ktoré majú v slove: **ď, ť, ň, ľ**.

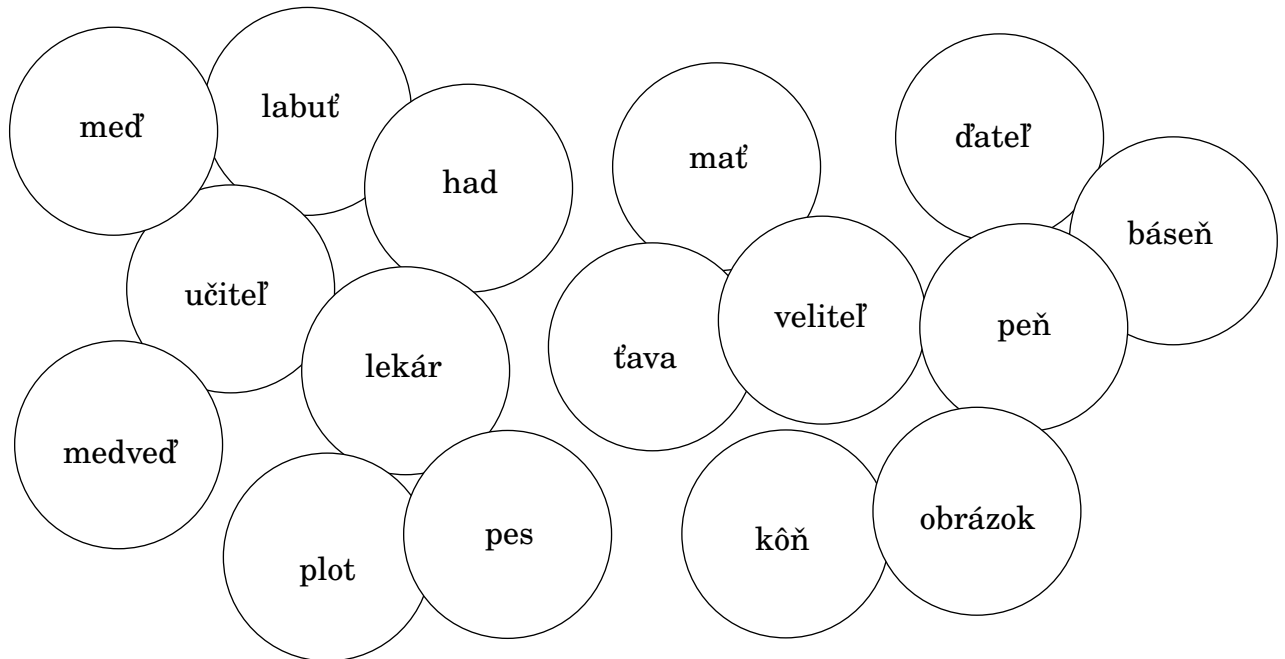

Slovesá sa vybrali na výlet, stratili sa a nedokázali sa vrátiť do správnej vety.
Vráť ich na správne miesto a vety napíš.

Učiteľ **bolí** doma. Kôň **maľuje** voz. Pacienta **sedí** hrdlo. Karol **ťahá** obraz.
Kapitán **ďobe** vojakom. Ďateľ **velí** do kôry.

.....

.....

.....

.....

.....

.....

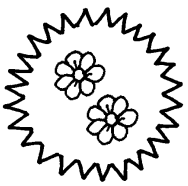

Obrázky pomenuj a vyfarbi tie, v ktorých počuješ mäkkú slabiku ti/tí.

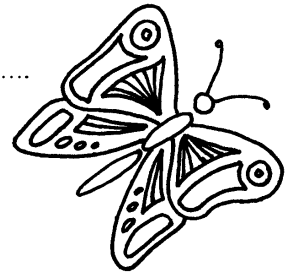
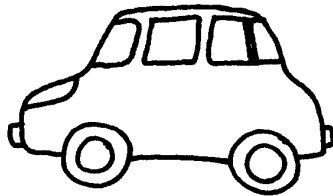
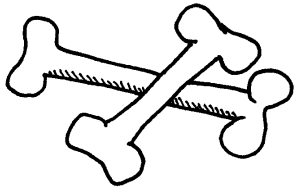
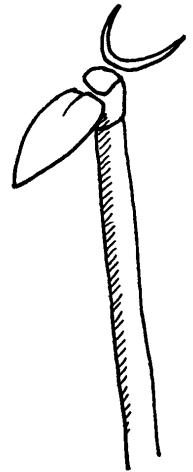
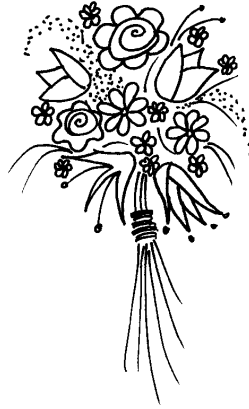
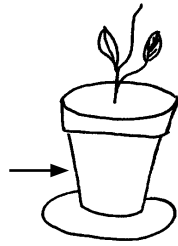
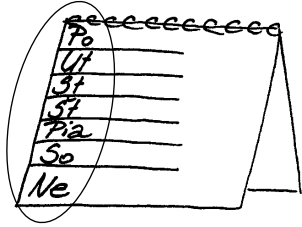

Vyfarbi mäkké slabiky ti/tí.

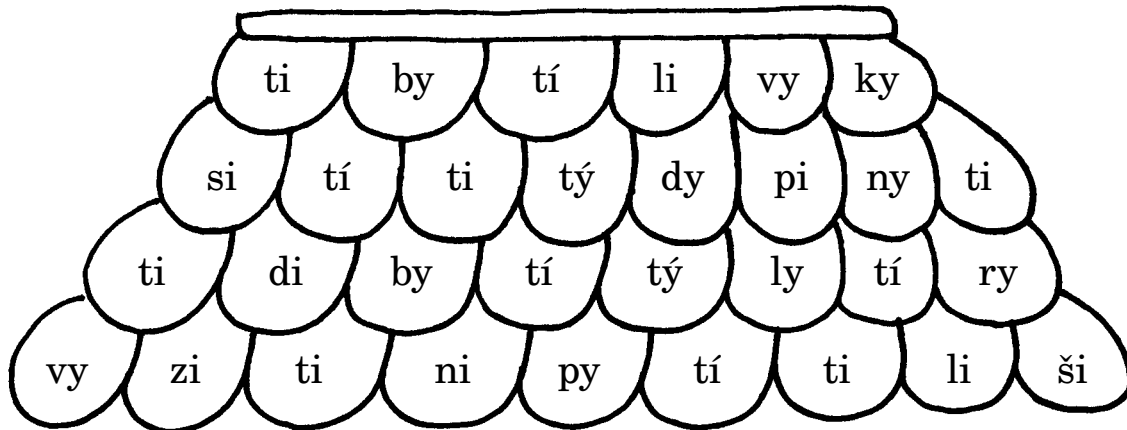

V slovách zakrúžkuj slabiku ti/tí.

kytica

ticho

svieti

chvostík

kosti

krúti

letí

smeti

stíchli

tíško

deti

tisíc

tíšina

cestička

mastička

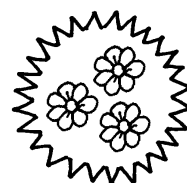

Doplň chýbajúcu slabiku ti/tí.

ky___ca	kos___	___ško	___cho	krú___
de___	svie___	s___chli	___síc	sme___
ces___čka	pla___	___šina	mas___čka	le___

Doplň vhodné slová zo slniečok do viet.

Vo váze je kvetov.

Večera všetkým

Pes obhrýza

Na ulici je

Od ľaku všetci

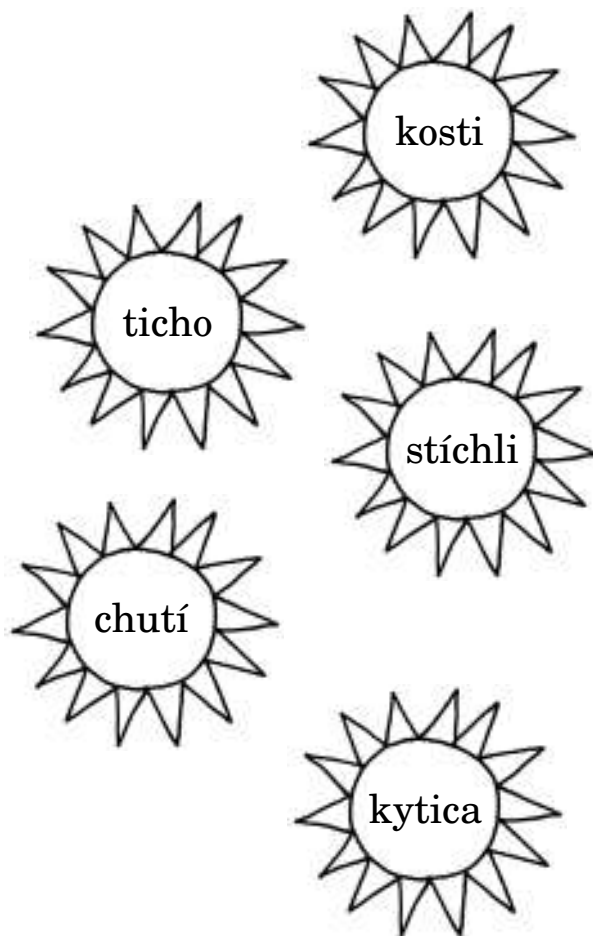

Doplň v básni vynechané slabiky ti/tí.

Chy___l otec sojku.

Chy___la ma___, chy___li de___.

Už nám sojka neule___.

Pus___l otec sojku.

Pus___la ma___, pus___li de___.

Už nám sojka odle___.

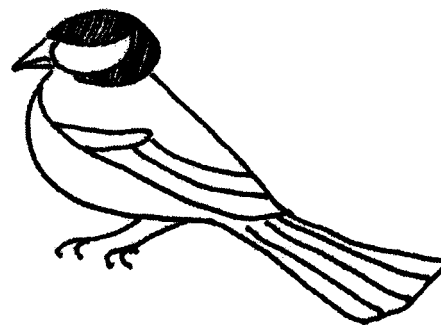

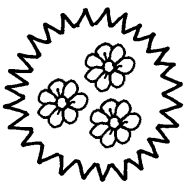

Vyfarbi motýľa s tvrdou slabikou.

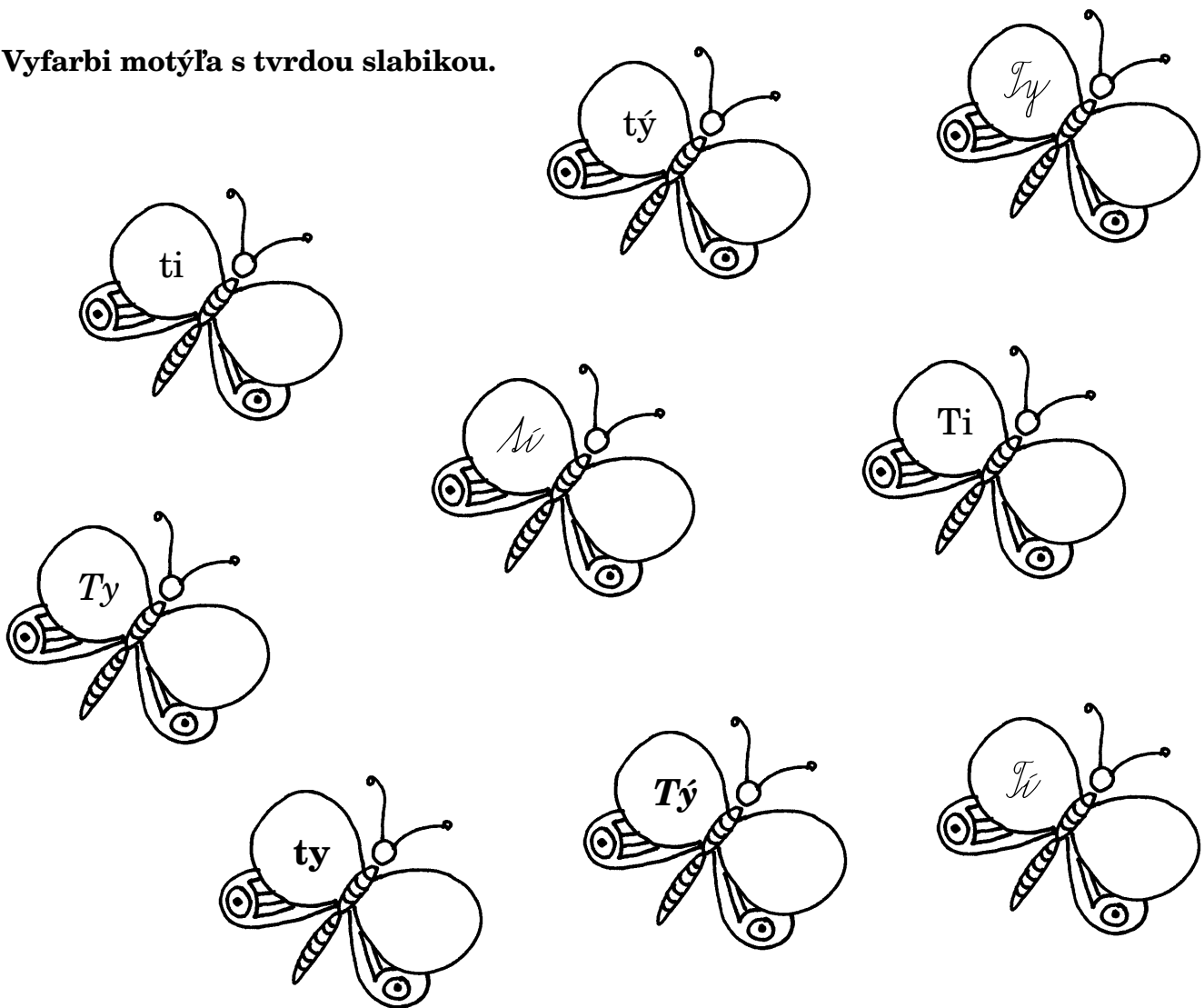

V slovách zakrúžkuj slabiky ty/tý.

tyč	tyčinka	mosty	bohatý	kvety
tykadlo	motýľ	motyka	zošity	týždeň
ploty	torty	týždenník	tyran	týrať

Doplň v slovách chýbajúcu slabiku ty/tý.

___činka	mos___	___ždeň	kve___	mo___ka
buch___	krava___	___kadlo	boha___	zla___

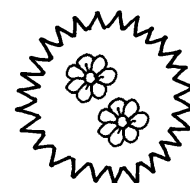

Vyfarbi políčka: ti/tí — červenou, ty/tý — zelenou.

Tí	mi	vy	ty	tí	li	py	Ti
ti	ti	Ty	pi	my	tý	ry	Tý
ly	si	ky	tí	ty	by	Li	

V slovách doplň i/í, y/ý, utvor vhodné slovné spojenia.

šikovné

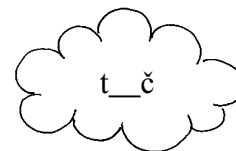
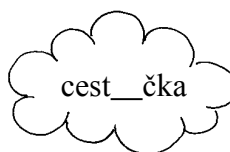

dlhý

vodovodný

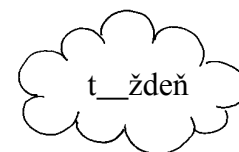
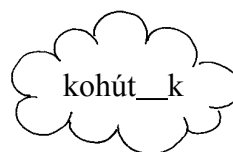

široká

veľké

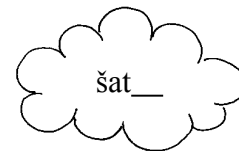
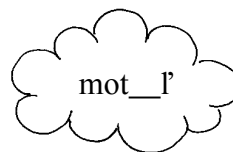

železná

farebný

večerné

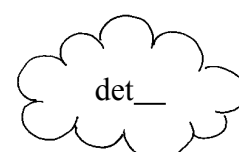
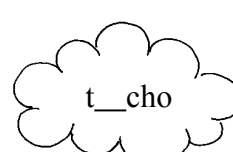

V tabuľke nájdí a vyfarbi ukryté slová so slabikami ti/ty. Slová s ti — vyfarbi červenou, slová s ty — zelenou.

pä	ty	vo	si	ky	ti	ca	mu	ti	síc
ty	kad	lo	pe	de	ti	ra	mos	ty	li
de	mo	ty	ka	vu	la	ty	čin	ka	bo
krú	ti	je	Fran	ti	šek	za	me	sme	ti
šo	cu	le	tis	ko	ha	no	ty	Pa	lo

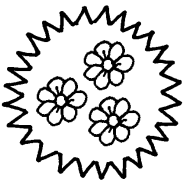
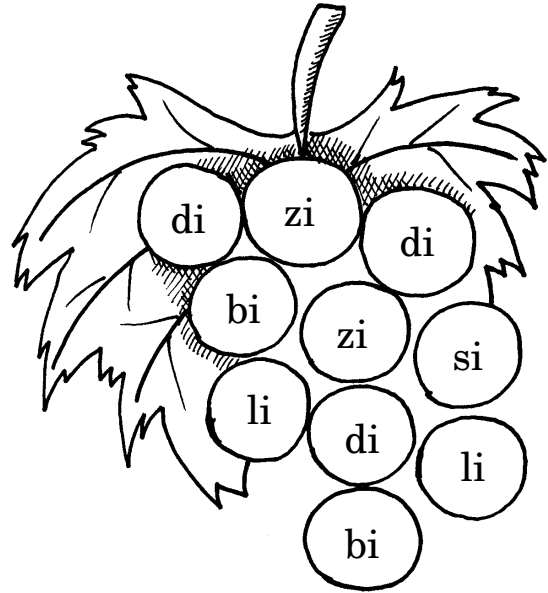
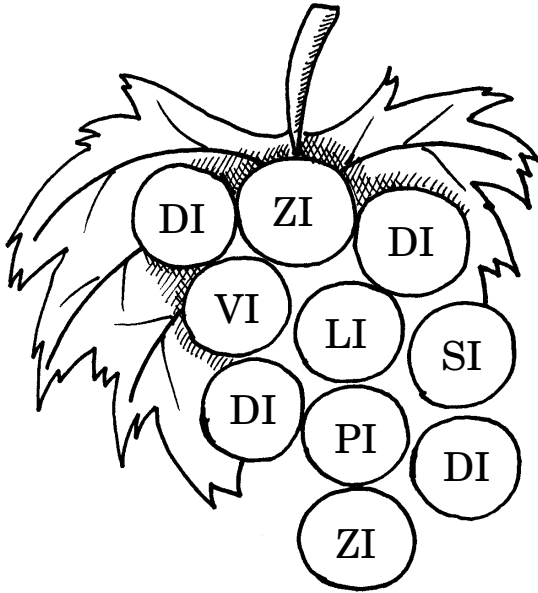
**Vyfarbi červenou slabiku di.****Prečiarkni nesprávnu slabiku.**

(di — dy) vadlo

bu (dí — dý) k

hr (di — dy) na

(di — dy) vák

osla(di — dy) la

cho (di — dy) dlo

(di — dy) vák

kla (di — dy) na

scho (di — dy) sko

mla (dí — dý) k

blu (di — dy) sko

ria (di — dy) teľ

Doplň i, í, y, ý.*klad__na, rad__li, blúd__la, klad__vo, náklad__, d__chali,**ráhad__, d__vný, porad__me, ded__na, chod__dlo, vžd__,**poklad__, bud__, nieked__, oslad__la, blud__sko, ked__,**ráhrad__, sed__me, d__vadlo, d__ch, d__miľ, d__vočina.*

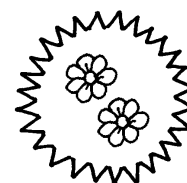

Vyfarbi políčko so slabikou dy.

dy	my	dy	vy	dy	by	dy	py	dy	by	dy	vy	dy
sy	dy	hy	dy	by	dy	ny	dy	hy	dy	ky	dy	by

Prečiarkni nesprávnu slabiku.

(dý — dí) ka (dy — di) m hra (dy — di)

hr (di — dy) na dlaž (dy — di) ca ra (dy — di)

(dý — dí) chať (dy — di) ňa ra (dí — dý) me

Doplň vhodnú samohlásku y alebo i.

národ ___ jahod ___ hrad ___

poklad ___ blud ___ ked ___

voľaked ___ sud ___ d ___ m

Vyfarbi tie slová, ktoré k sebe patria a tvoria spolu vetu. Vety napíš.

ROBOTNÍK	ĽUDÍ.	NAŠIEL
LEKÁR	STROJE.	HRÁ
HEREC	POKLADY.	LIEČI
JANO	DIVADLO.	ČISTÍ

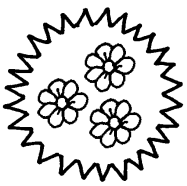

Napiš prvú slabiku názvov prvých troch obrázkov a poslednú slabiku ďalších troch.

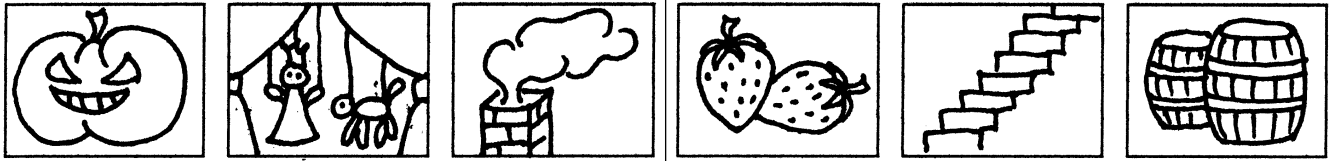

Doplň i, í, y, ý.

d__m	d__ch	d__miť	d__vadlo	d__chať
každ__	d__ka	hned__	d__ňa	d__vák
d__vina	schod__	schod__sko	hned__	sad__

Doplnené slová rozdeľ na slabiky a napíš do príslušného domčeka.

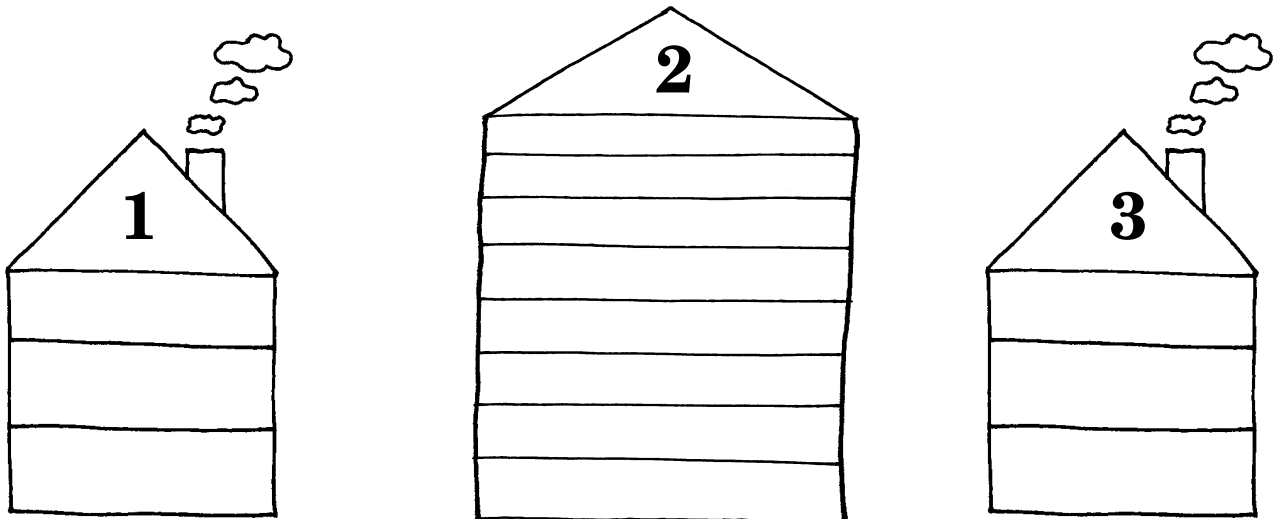

Vymeň poradie slabík a slová napíš.

dý hne	dý ble
dý kaž	ka dý
ňa dy	vák di

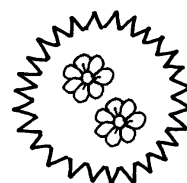

Doplň do slov y, ý. Slová napíš do kufríkov.

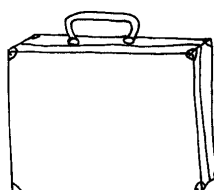
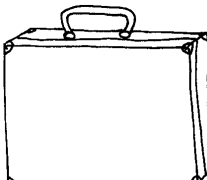
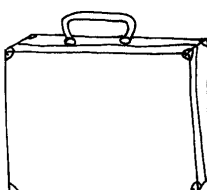
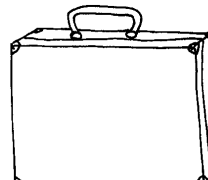
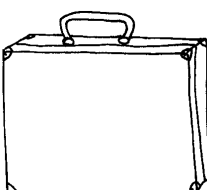
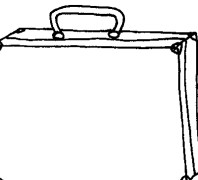
					
h__bať		d__chať		vln__	
	k__vať		l__ko		fig__

Utvor dvojice. Doplň slová v množnom čísle.

<i>noha</i>	<i>ruka</i>
<i>motyka</i>	<i>plot</i>
<i>kvet</i>	<i>figa</i>
<i>jahoda</i>	<i>lata</i>
<i>banán</i>	<i>kocka</i>

Podčiarkni slovo, ktoré je správne.

ujo školník — školník	kamarátka Sonička — Soňička
malý koňík — koník	dobry makovník — makovník
maškrtník — maškrtník Juro	naši chalaňi — chalani
zvonček zvoní — zvoní	stále chodí — chodí
sladký perník — perník	nová chladnička — chladnička
ňemáme — nemáme nič — nič	obrovský pen — peň

Teraz správne slová prepíš.

.....

.....

.....

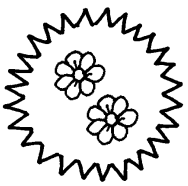



Vieš čo nasleduje ďalej? Dopln.

di dy dy di dy dy di _____

dym dych dym div _____

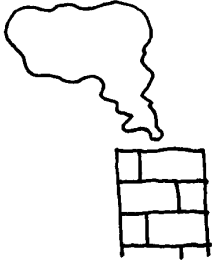
Dopln do slov chýbajúce slabiky. Slová napíš.

	di
_____ m	dy

	di
_____ ňa	dy

	dí
_____ ka	dý

Aké slovo je ukryté v obláčiku? Poskladaj z písmen slová a napíš ich. Vyznač mäkké slabiky žltou a tvrdé slabiky hnedou farbičkou.

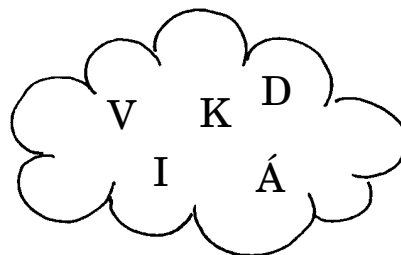
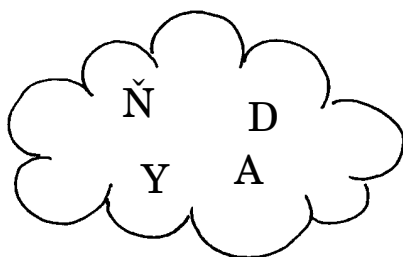
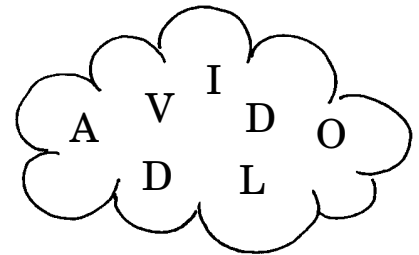
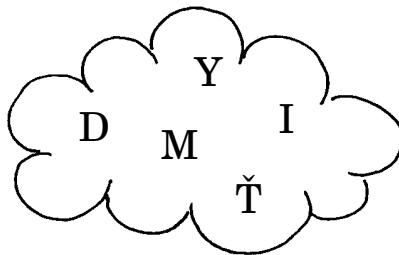
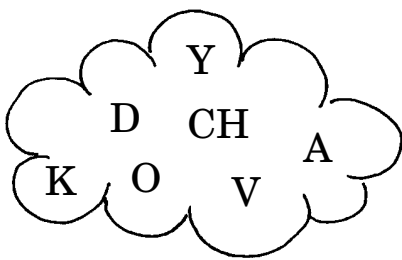

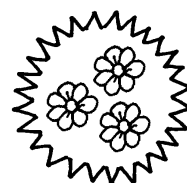

Zahraj sa na šikovného detektíva — rozlúšti a správne napíš zašifrované vety.

Pes bal — hra — vy na tis — ku — sme ti — kos.

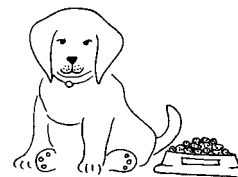

Od do — sti — ra ti — krú tí — chvos — kom.

.....

.....

Doplň vhodné slová do viet.

Na kvet si sadol farebný *kyticeň*

Chutí mi čokoládová *mošyka*

V pondelok sa začína nový *mošyľ*

Pri práci sa mu zlomila *kyčinka*

Utvor množné číslo podstatných mien podľa vzoru. Vzor: kvet — kvety.

nota — torta —

buchta — zošit —

plot — klát —

plagát — most —

kravata — cesta —

Pospájaj zo slabík vhodné slová.

oven

řů

šů

dřů

štrá

pu

řiv





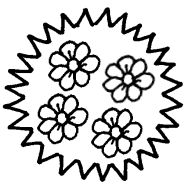

čů

ovi

be

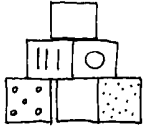

Vypíš iba tie slová, v ktorých sú mäkké slabiky.

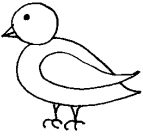
						
zajačík	auto	kocky	kočík	vláčik	macík	vtáčik

.....

.....

Doplň tabuľku: prečítaj a utvor množné číslo slov.

Tvrde slabiky		Mäkké slabiky	
tyč		tíš	
tyčinka		tisícka	
týči sa		tíši sa	
tykadlo		tískalo	
tylo		ticho	

Doplň správny výraz z tabuľky do viet.

Na plote sa uvoľnila železná _____ . Po polnoci sa na dom

rozprestrela _____ . Nad Bratislavou sa _____ hrad.

Hojdaním sa _____ plačúce bábätko. Motýľ má _____ .

Kokosová _____ je moja obľúbená pochúťka. Počas písomnej

práce bolo v triede _____ . Dieťa pred sebou _____

autíčko. Desiat stoviek tvorí jednu _____ . Janko si stiahol čiapku

do _____ .

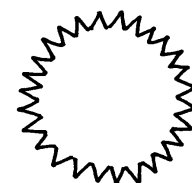

Mgr. Viktória Hlinková

Základná škola internátna pre žiakov s chybami reči, Vlastenecké námestie 1, Bratislava

Spoluhlásky podľa znelosti, spodobovanie

Pomôcky

Farbičky, písacie potreby.



Motivácia

Rozhovor o témach zakomponovaných v jednotlivých pracovných listoch.

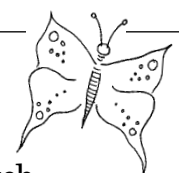

Cieľ

Rozvoj sluchového vnímania, sluchovej diferenciacie, osvojovanie gramatických zručností.

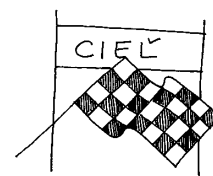

Metodické pokyny na prácu s materiálom

- ⊙ Gramatické učivo o spodobovaní spoluhlások realizujeme podľa pokynov. Pri výbere vhodnej spoluhlásky na konci slova žiak vysloví slovo v jednotnom čísle a následne v množnom čísle. Rozdiel zaznačí.
- ⊙ Žiak dopĺňa vhodné slabiky, spoluhlásky do slov.
- ⊙ Rieši výber vhodného slova do vety podľa významu, podľa prapopisu.
- ⊙ Hľadá a dopĺňa stratené písmená.

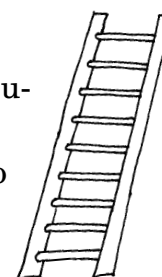

Odporúčania na domáce precvičovanie

S dieťaťom hádať **hádanky na hlásky**. Napr. Akú hlásku počuješ na konci, keď poviem slovo med? Aké písmeno napíšeš? Prečo?

Ďalšou hrou je **slovný futbal**. Rodič povie slovo a dieťa vymýšľa slovo podľa pravidiel: hľadá slovo,

ktoré sa začína rovnakou spoluhláskou akou sa končí predchádzajúce slovo alebo sa začína rovnakou slabikou. Napr. medveď — daťeľ — ľan...

Dieťa vymýšľa slová, v ktorých sa spodobujú spoluhlásky.



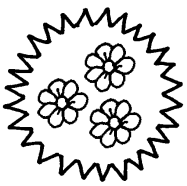

Vľavo sú názvy dvoch zvierat. Na pravú stranu pomenuj a zapíš jedno zviera. Akú hlásku počuješ na konci slova a čo píšeš na konci slova?

2
medvede

1
_____ / _____

hady

_____ / _____

holuby

_____ / _____

ježe

_____ / _____

Doplň správne slovo. Povedz si množné číslo.

chla____, chlie____, kr____, du____, me____, droz____, hra____, skla____,
výcho____, ria____, drô____, obe____, obcho____, skla____, ra____, chobo____,
hrú____, dáž____, strá____, ce____, hla____, hra____, rub____, dáž____.

Vyber vhodné slov a doplň vety.

Mám veľmi rozprávky.

/rad, rád/

Na lístky do kina stál dlhý

Do čaju si dám lipový

/meď, med/

..... sa ťaží aj na Slovensku.

Už mám veľký

/hľaď, hlad/

Pozorne na tento obrázok!

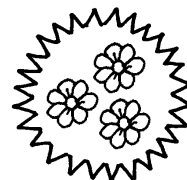

V rade spoluhlások vyhľadaj a zakrúžkuj ich párové neznelé spoluhlásky. Napíš dvojice. Príklad: b/p.

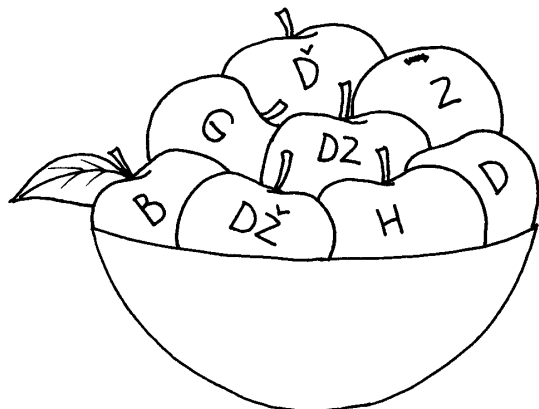

B D R T S V G P C K Ť K Č
S Ž V M R Č K L N
C H V A R D Y L
O H X E N U
I L B W Z

___/___ ___/___ ___/___ ___/___ ___/___ ___/___ ___/___ ___/___

Doplníš d alebo t ? Povedz si slovo v inom tvare. Napíš slovné spojenia.

uprený pohľa___ t/d
vojenský pochoo___ t/d
starostlivý susee___ t/d

Doplníš b alebo p? Povedz si slovo v inom tvare. Napíš slovné spojenia.

hokejový kluu___ b/p
rodinný kozuu___ b/p
zranený jastra___ b/p
boľavý zuu___ b/p

Doplníš ď alebo ť? Povedz si slovo v inom tvare. Napíš slovné spojenia.

silný dážž___ ď/ť
Za saa___ strom! ď/ť
Po saa___ sa! ď/ť

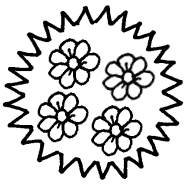

Pomenuj obrázky a napíš ich. Pomôžu ti začiatkové písmená.

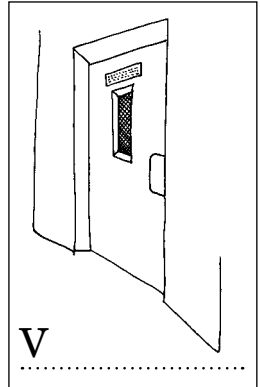
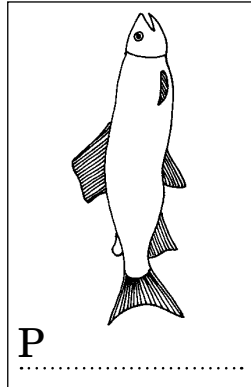
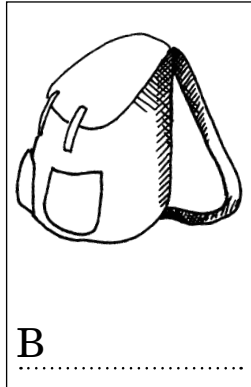
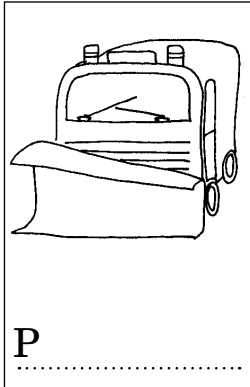
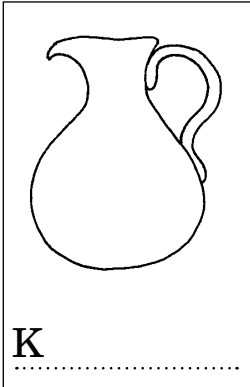

Do viet vyber vhodné slová.

Váh vrch krčah príbeh nočlah

Hrnčiar vymaľoval

Čítal som zaujímavý

Vystúpili sme na strmý

Hľadám si

Pozerali sme sa na rozvodnený

Doplň správnu spoluhlásku.

Navštívili sme starý hra ____. Pri vcho __e sme si kúpili lístky. Za bránou stál obrovský vypreparovaný medve ____. Na nádvorí poletoval holu ____.

Po schodoch sme vystúpili až na vežu. Odtiaľ bol prekrásny výhľa ____. Zadným scho __iskom sme sa dostali do galérie. Naše pohľa __y sa upierali na množstvo obra __ov. Sprievodkyňa nám porozprávala zaujímavý príbe ____.

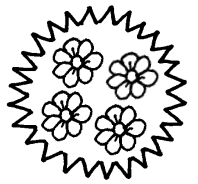

Stratené písmenká. Ktoré písmeno zo slova utieklo?

PO__KOVA

BLÚ__KA

PONO__KY

Ž	Ď
D	Z

FU__BAL

KL__KO

KNI__KA

D	T
Ž	B

Doplň znelé spoluhlásky a slová napíš.

ža__ka Ľu__ka Zu__ka ceru__ka Jo__ko

.....

kni__ka sla__ký Ťa__ký ľa__ký blý__ko

.....

Doplň vety.

Jo__ko má rád ro__ky. Bo__ka zasa sladké jaho__y. Zu__ka má rada čerstvý chlie__
 a Ľu__ka zasa zo záhra__ky mladý hra__. Deti sa rady hrajú. Jo__ko hrá fu__bal.
 Ivko chytá ry__ky a Zu__ka si rada prečíta kni__ku.

Vieš, čo má rada Ľubka? Napíš.

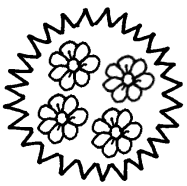

Zmeň spoluhlásku vo vnútri slova, vznikne nové slovo. Spoj ho s obrázkom.

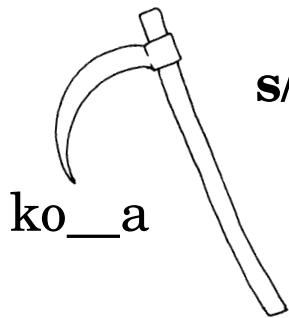

S/Z

ko__a

ko__a

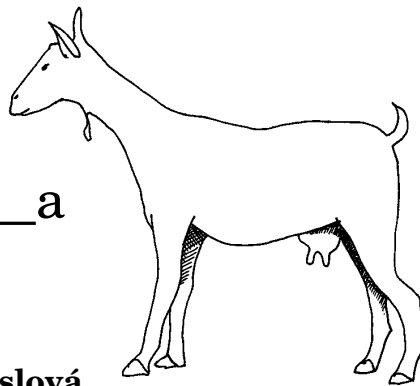

Utvor vetu.

.....
.....
.....

Doplň do viet vhodné slová.

Denne utierame.....

Jožko prekročil

Okolo domu je drevený.....

Jahoda je sladký.....

Žiaci sa išli na ihrisko

Na výlete sme navštívili.....

prah — prach

plod — plot

hrad — hrať

Vyber správnu slabiku, doplň ju do slova. Slovo napíš.

/Vlat — Vlad/ko

/drop — drob/ček.....

/váž — váš/ka.....

/svad — svat/ba

/roš — rož/ky.....

/hrud — hrut/ka

/vlh — vlch/ký.....

/níz — nís/ko

/chrp — chrb /tica

/liedž — lieč/ba

/ou — ov/ca.....

/nig — nik/de

/det — ded/ko.....

/pod' — poť/te

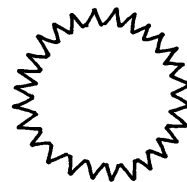

Mgr. Viktória Hlinková, Mgr. Tatiana Jánošíková

Základná škola pre žiakov s chybami reči, Vlastenecké námestie 1, Bratislava

Vybrané slová

Pomôcky

Farbičky, karty s obrázkami, pexesá.



Motivácia

Rozhovor o situáciách na obrázkoch.

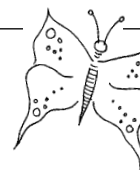

Cieľ

Precvičovanie písania i, y po obojakých spoluhláskach.

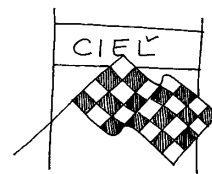

Metodické pokyny na prácu s materiálom

- ☉ **V pracovných listoch si žiak precvičuje písanie i, y po obojakých spoluhláskach.**
- ☉ **Dieťa pracuje samostatne, prečíta si text, píše pod obrázky, dokresľuje. Prepája tak čítanie s písaním a pravopisom.**
- ☉ Dopĺňa, vyhľadáva vhodnú samohlásku do slov, slovných spojení.
- ☉ Lúšti krížovky, osemsmernovky, pexesá, zašifrované odkazy a pod.



Odporúčania na domáce precvičovanie

Precvičovať aj doma písanie vybraných slov. Na kartičkách triediť slová na vybrané a tie, v ktorých nepíšeme ypsilon. Zahrať sa pexeso vybraných slov. Vyrobiť si puzzle vybraných slov. Dopĺňať kartičku s mäkkým i alebo ypsilonom do neúplných slov. V rozprávkach sluchovou cestou identifikovať vybrané slová.

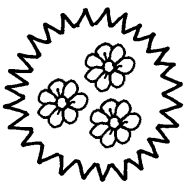

**Vybrané slová po „B“.****V texte vyhľadaj a vypíš vybrané slová.**

Naša babka je bylinkárka. Býva na okraji lesa. Obyčajne sa skoro zrána vytratí z domu. Na stráňach zbiera liečivé bylinky. Často stretáva pasúci sa dobytok. V horúcich dňoch sa osvieži vodou z lesnej bystriny. Domom sa šíri omamná vôňa sušených bylín. Z nich babička varí liečivý bylinný čaj. Je rada, že jej bylinky idú na odbyt.

.....

.....

.....

.....

Vybrané slová v prvej úlohe rozdeľ zvislou čiarou na slabiky, farebne vyznač dlhú slabiku.

Zviera, ktoré sa živí bylinami, sa nazýva

(Odpoveď je riešením osemsmierky.)

byť	bič	A	Č	T	Y	B	Y	T	B	vybil	
		O	B	Y	V	A	T	E	L		
bitka	oblie	Y	L	B	Y	S	T	R	Ý	byt	bije
		B	J	B	Ý	Č	Í	Í	O		
bývať	býčí	Y	N	A	O	K	Ť	Y	B	nábytok	
		D	E	Ž	Č	A	R	A	I		
bydlo	Bytča	L	J	V	V	Y	B	I	L	obyčaj	
		O	I	Ý	Č	I	B	E	I		
		C	B	I	T	K	A	O	E	bystrý	
		N	Á	B	Y	T	O	K	.		obyvateľ

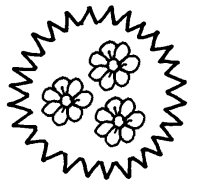

Vybrané slová po „B“. Dopln chýbajúce i/í či y/ý v slovných spojeniach.

b__linný likér

liečivé b__liny

b__linkový čaj

babka b__linkárka

b__linožravé zviera

tenké b__lky

Tri slovné spojenia použi vo vetách, urči počet slov vo vete (čísлом).

.....

.....

.....

Táto tajnička ukrýva slovenské mesto. Zisti, ktoré.

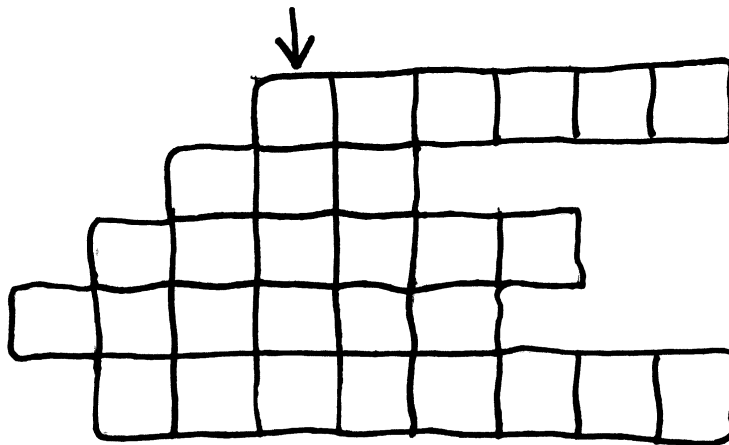

rastlina

jestvovať

živý človek

zvyk

bohatstvo, hojnosť

Utvor a napíš z písmen čo najviac vybraných slov po „B“.



.....

.....

.....

.....

.....

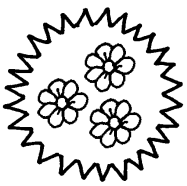

Vybrané slová po „M“.

Doplň v slovách chýbajúce y, ý a slová správne napíš.

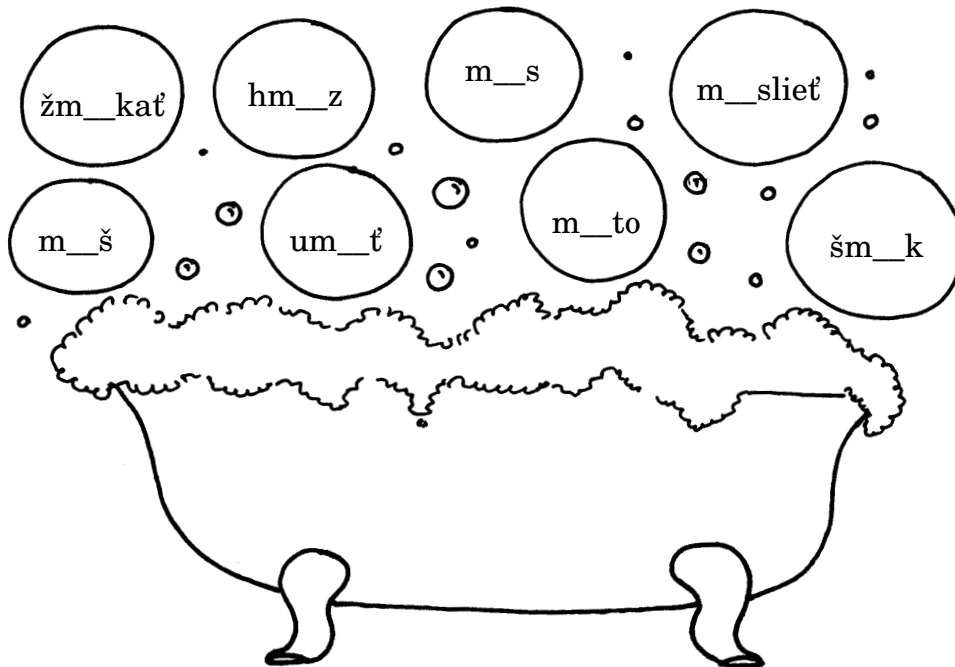

.....

.....

Podčiarkni správny význam slova.

priesmyk	nížina	hlboké, úzke údolie	vysoká hora
pomyje	zvyšky jedla	rýchle umytie	vlek pre lyžiarov
úmysel	nebezpečenstvo	zámer, cieľ	dobrý skutok
hmýriť sa	skákať	spievať	hemžiť sa

Slová doplň do viet.

Zlodej nemá dobrý Prasatá sa krmia

Cesta nás viedla cez úzky V jazere sa množstvo rýb.

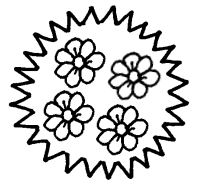

Vybrané slová po „M“.

Poprehadzované slabiky. Utvor slová, spoj slovo s obrázkom. Slová napíš.

MY PRIE SEL

KA ŠMY KĽAV

VAD U LO MÝ

KAŤ MY ZA

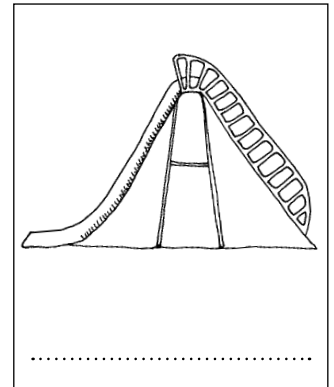
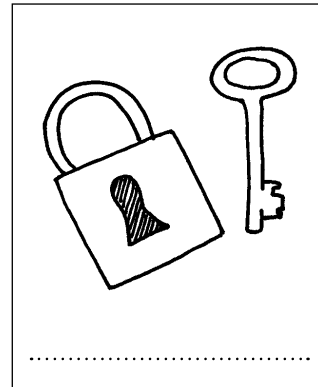
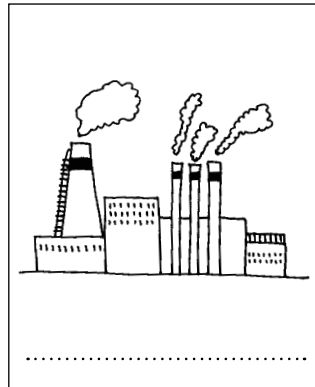
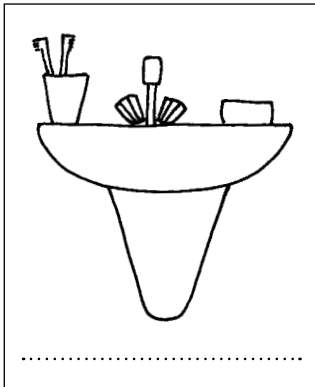

Doplň do viet slová podľa významu (*myšlienka, mýtnik, umývačka, pomýliť, Myjava*).

Pred hradnou bránou stojí je pekné mesto.

Každý sa môže Napadla mi vtipná

..... na riad je dobrý pomocník.

V tabuľke vyhľadaj správne napísané slová. Okienka vyfarbi, čaká ťa prekvapenie.

mynulo	omil	mýtnik	zamýkať	mišlienka
šmik	pomykov	mišiak	Myjava	hmyriť
milá	myláčik	priemysel	miš	hmyz
žmýka	míhalnica	mýlka	myska	zmija
miska	mynca	milosť	Mychal	minúta
mys	zmisel	miseľ	úmyť	výmysel
mydlo	Milka	pomyje	mihotať	smyk

Oprav nesprávne napísané slová.

.....

.....

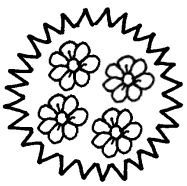

Vybrané slová po „P“.

Poskladaj z písmen v kruhu slovo. Slová prečítaj a napíš.

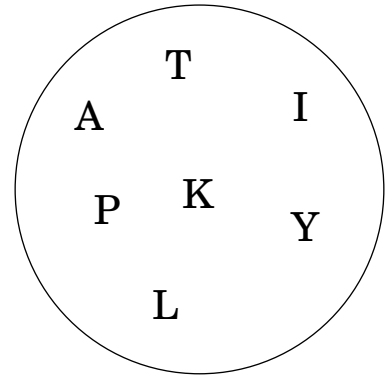
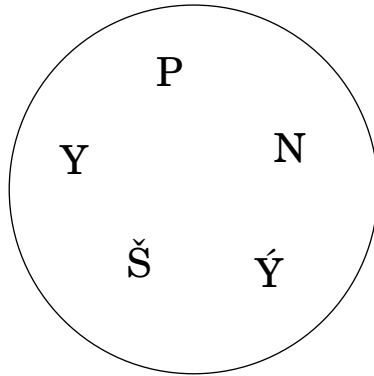
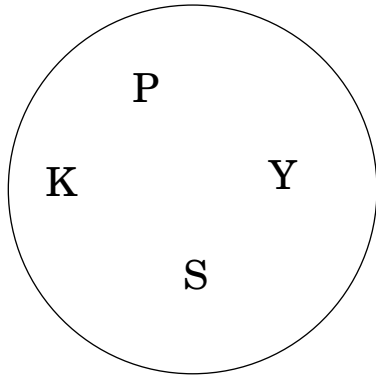

Doplň v slovách i, í alebo y, ý. Slová správne napíš na rebríky.

p__škóta, prep__ch, p__tač, p__cha, p__tliak, p__šťalka,

dop__t, p__skot, zap__riť, nap__ť, op__ca, kop__to

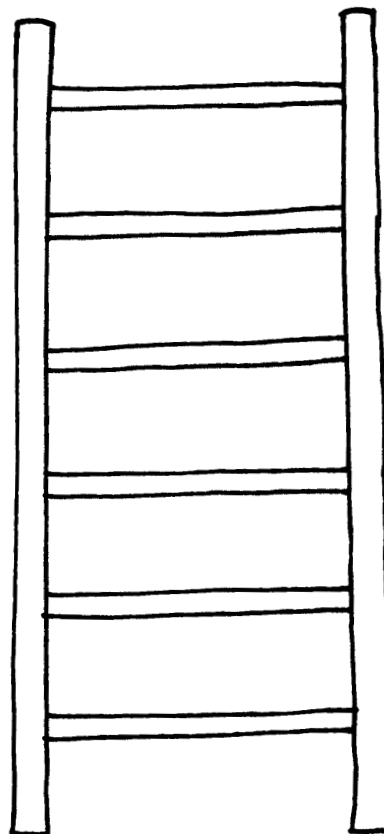
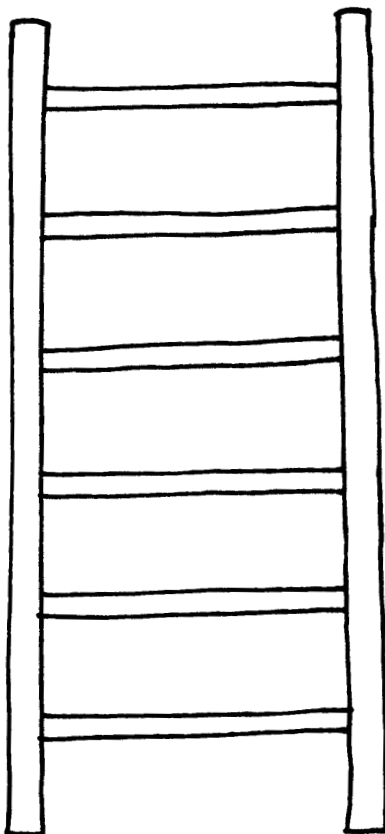
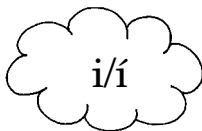

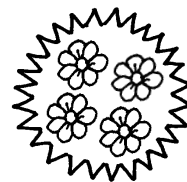

Vybrané slová po „P“.

Popletené vety. Zo slov poskladaj a napíš vety.

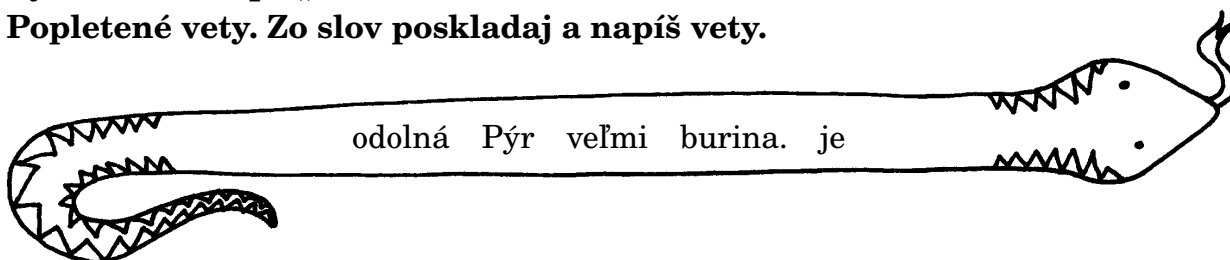

.....

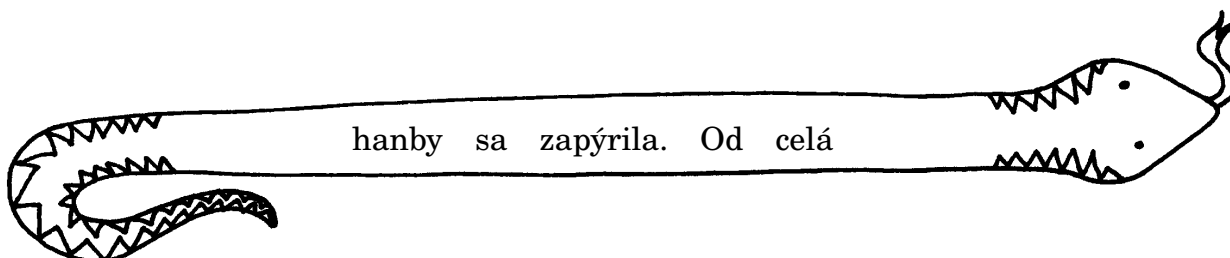

.....

Nahrad' vynechané slovo vo vete vybraným slovom po „P“.

Na kopci stojí vila. (luxusná)

V záhrade rastie veľa (buriny)

Eva je ako páv. (namyslená)

Na ruke som zacítil konský (papuľa)

Vieš, kto je pytač? Vyfarbi obláčik so správnou odpoveďou.

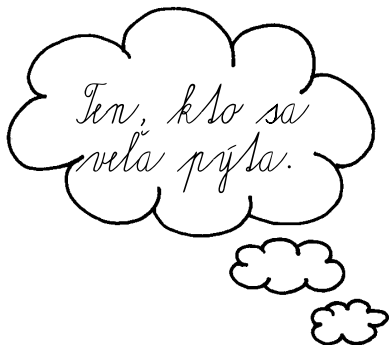

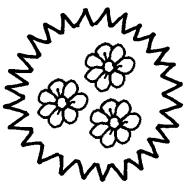

Vybrané slová po „R“.

Krátke slabiky vyfarbi zelenou a dlhé žltou farbičkou.

ú	kryt
---	------

ry	ža
----	----

rý	dzik
----	------

ry	ba
----	----

rých	lik
------	-----

kri	vý
-----	----

ry	pák
----	-----

kri	čať
-----	-----

Vypíš vybrané slová.

.....

.....

Priraď slová k obrázkom, slová napíš.

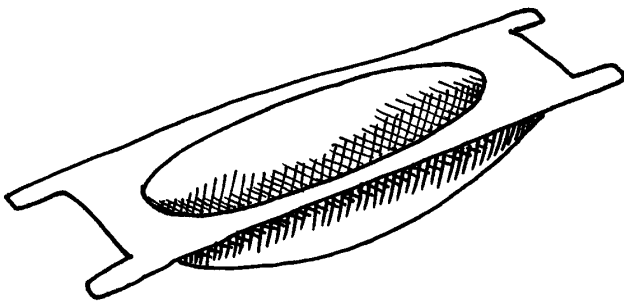

koryto

rybník

ryba

ohryzok

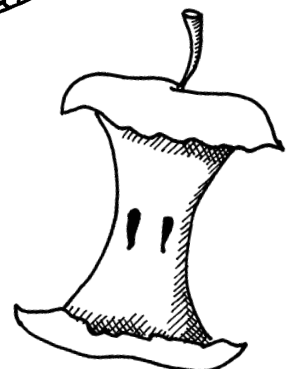
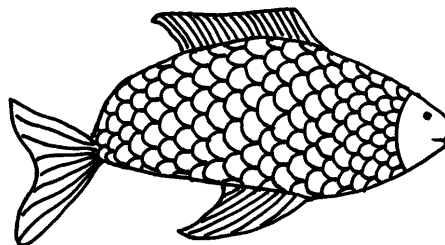
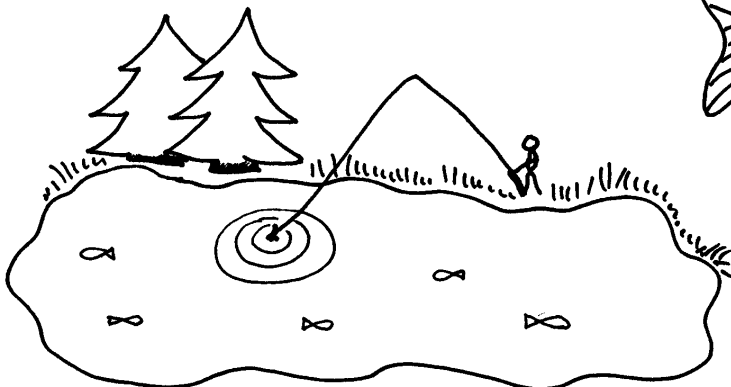

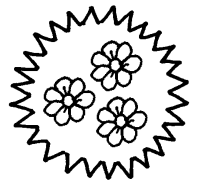

Vybrané slová po „R“.

V slovách doplň chýbajúce písmená i, í (rybky vyfarbi zelenou) a y, ý (rybky vyfarbi modrou).

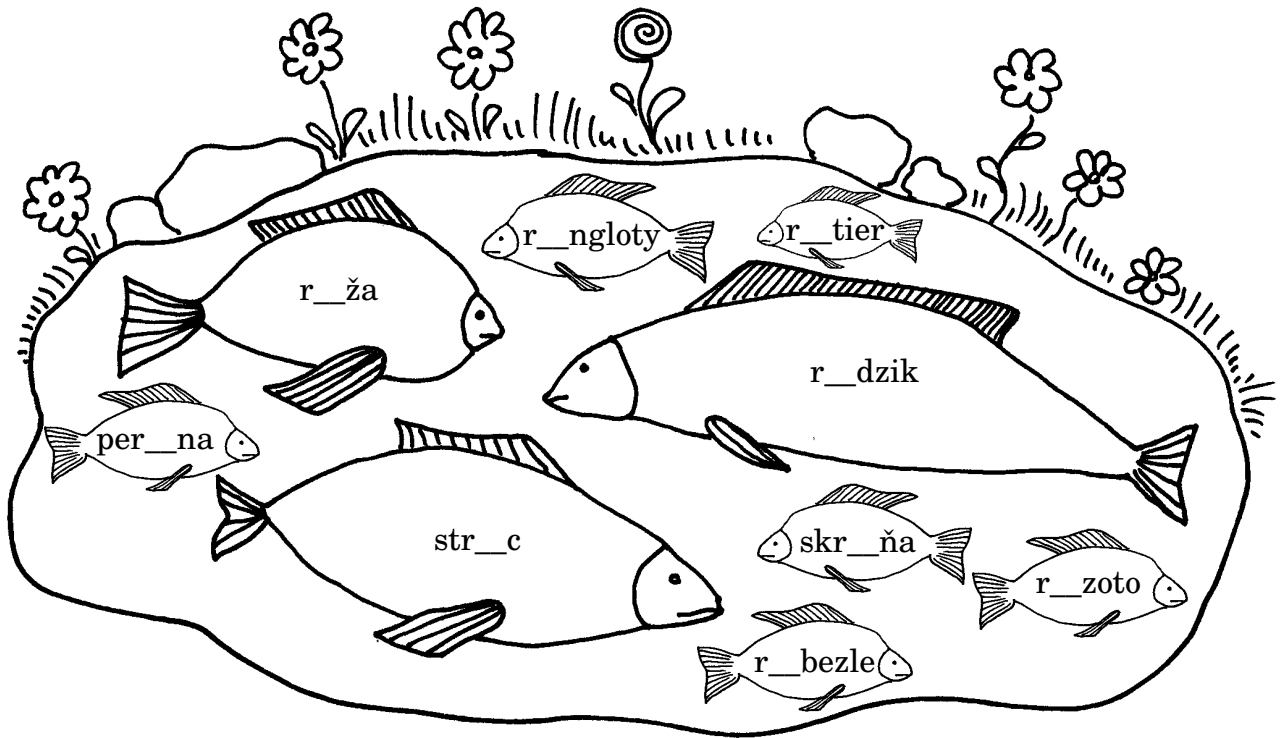

Vybrané slová vypíš a utvor vety.

.....

.....

.....

.....

.....

.....

.....

.....

.....

.....

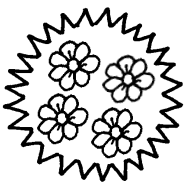

Vybrané slová po „R“.

Zahraj sa na detektíva. Podľa ukážky rozlúšti, aké písmeno patrí k znaku. Napíš ho za znamienko: sa rovná.

- | | | | | | |
|------|-----------|---|---|---|---|
| □□□□ | = ryba | □ | = | ✕ | = |
| □□□□ | = rybár | □ | = | → | = |
| □□□□ | = rybička | □ | = | & | = |
| | | □ | = | □ | = |

Aké slová sú zašifrované v rámčeku? Napíš ich.

□□□□→&	□□□□
□□□□□&	□□□□□&

Doplň vety.

Človek s udicou v ruke sa volá

Miesto s vodou v prírode, kde žijú vodné živočíchy je

Žije tam zviera s chvostom a plúškami, je to

Malá ryba sa volá

Doplň i, í, y, ý.

r_ba, r_bička, r_bárik, r_bník, r_bačka, r_bisko, r_bárka, r_bníček

Napíš slová ešte raz.

.....

.....

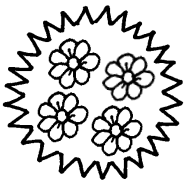
**Vybrané slová po „S“.****Doplň tabuľku písmenami a vyhľadaj vybrané slová po „S“. Je ich 9.**

1	2	3	2	17	5	2
3	6	2	4	7	8	3
2	3	7	8	4	2	11
3	2	9	6	2	3	10
11	4	2	10	12	13	14
14	19	3	8	17	14	1
15	3	16	14	18	15	4

V	1
S	2
Y	3
Ý	4
L	5
O	6
P	7
K	8
G	9
R	10
CH	11
J	12
Č	13
A	14
Ť	15
N	16
E	17
I	18
T	19

Slová napíš do riadkov podľa počtu slabík.**jednoslabičné****dvojslabičné****trojslabičné**

.....
.....
.....
	

Doplň vety.

Janko bol chorý, mal Mamička mu pripravila chlieb so

S chuťou vypil čaj a bábovku cukrom. Keď bol

čítal si knihu o

(osýpky, syr, posypaný, sýty, sýkorky)

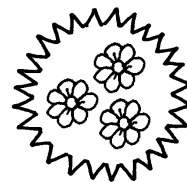

Vybrané slová po „V“.
Slová poskladaj, napíš a priraď k obrázkom.

d r a v y

.....

r v ý

.....

v ý j a ť z a

.....

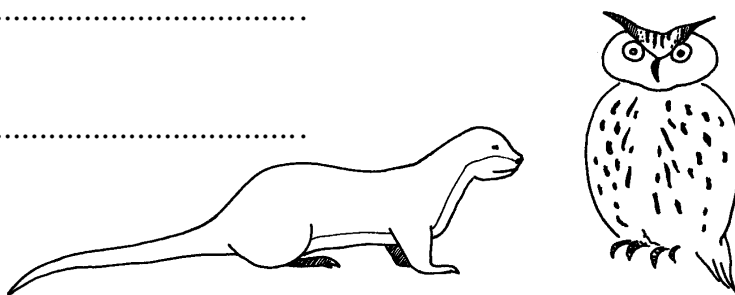
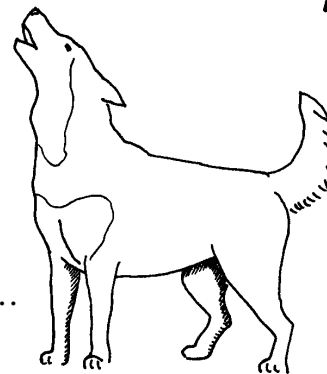

Utvor slová a napíš ich.

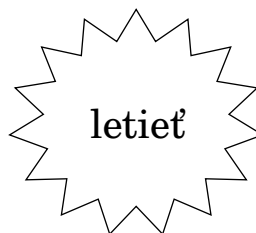

VÝ



VY



VY

VÝ

.....

.....

.....

.....

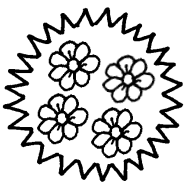

Vybrané slová po „V“.

Pomenuj obrázky.

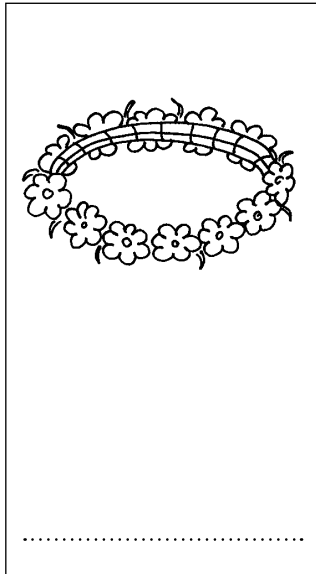
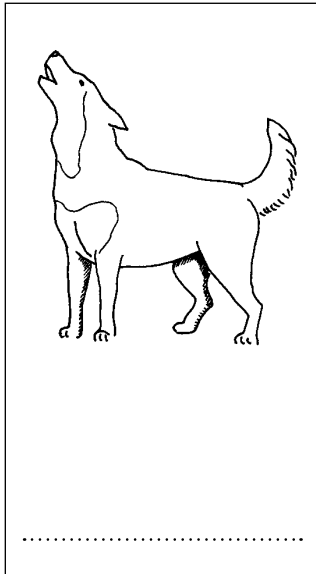
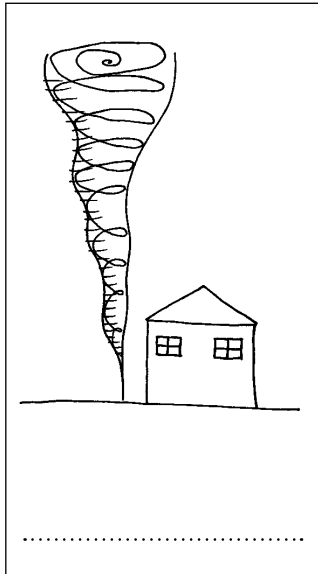
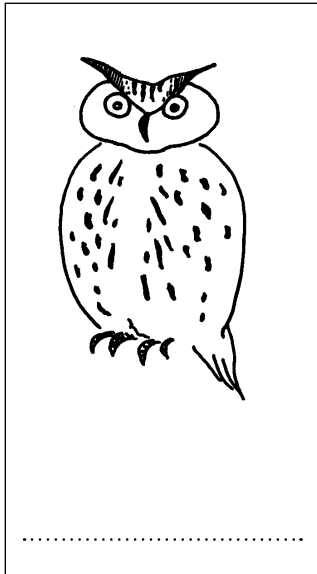

Vyhľadaj a roztrieď slová s i, y po obojakej spoluhláske „v“.

Vysoko v horách zavýja hladný vlk. Aj líšku počuť vyť. Susedov Dunčo sa pridal a zavýjal ostošešť. Zavýjanie zvierat bolo počuť široko-ďaleko.

Matka zavila dieťa do perinky. Dievčence si uvili vence z púpavy. Uvitými vencami si ozdobili hlavy. Najkrajšia vila je na konci ulice. Býva v nej teta Vilma.

VY/VÝ

VI/VÍ

.....

.....

.....

.....

.....

.....

.....

.....

.....

.....

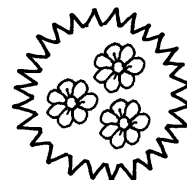

Vybrané slová po „Z“.

Doplň i, í, y, ý.

slovenský jaz_ k, z_ skal vltarstvo, z_ šli sa pred domom,
uz_ mený chlapec, mala z_ mnicu, oz_ vala sa hudba,
cudzozaz_ čné knihy, oz_ val sa smiech, mačacie jaz_ čky.

Napiš slovo, ktoré je prvé, tretie, piate a posledné v rade.

zima	zisk	uzimený	Zita	zimník	jazyk	oziminy	ozývať sa
------	------	---------	------	--------	-------	---------	-----------

.....

.....

Vyfarbi vybrané slová.

zima	jazyk	zimník	jazyčnica	ozýva
zips	jazykoveda	zimnica	zízať	jazyček

Utvor vety na tie slová z predchádzajúceho cvičenia, ktoré nie sú vybranými slovami.

.....

.....

.....

.....

.....

.....

.....

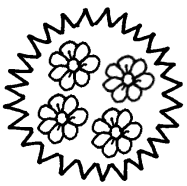

Vybrané slová po „Z“.

V týchto slovách sa nepíše y — nie sú vybrané slová.

Rozdeľ slová na slabiky. Krátku slabiku vyfarbi zelenou a dlhú žltou farbičkou.

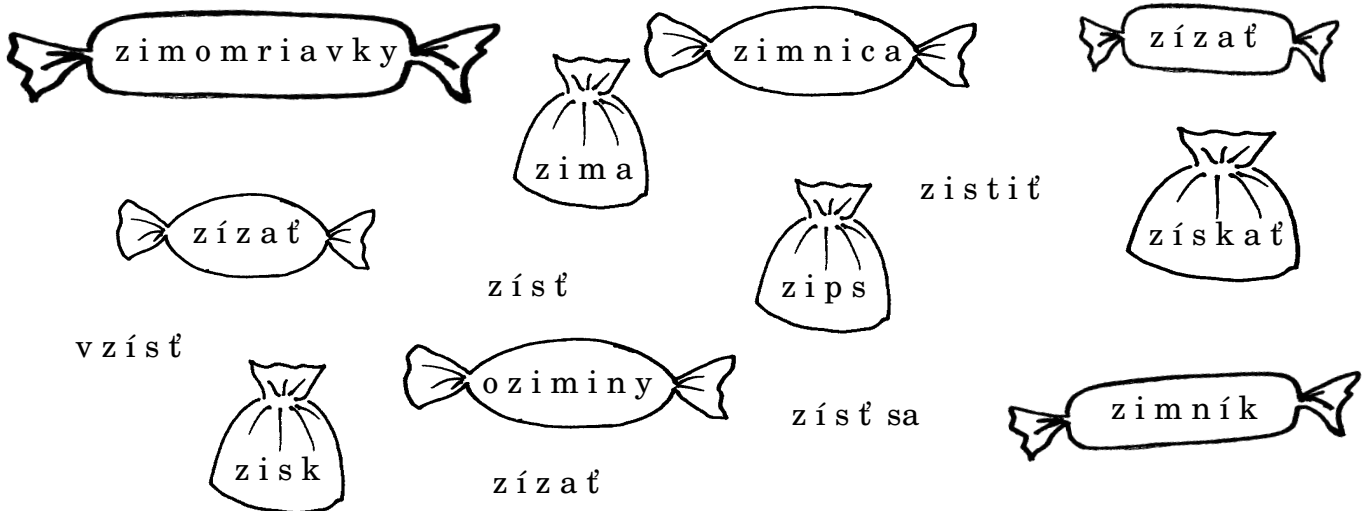

Doplň vhodné slová.

Kabát na zimnú sa volá

Som chorý – mám

Na nohaviciach mám pokazený

V krušej Arpia voľne žijúce zvieratá.

Pri pokladni som koľko stojí lístok do kina.

Vylúšti zlúčenky.

ZI + prvá slabika slova mama

JA + ZY + posledné 2 slabiky slova makový

PRE + ZÝ + posledná slabika slova káva

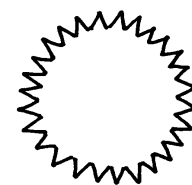

Mgr. Viktória Hlinková

Základná škola internátna pre žiakov s narušenou komunikačnou schopnosťou, Bratislava

Diferenciácia sykaviek

Pomôcky

Farbičky, písacie potreby, karty s písmenami, obrázky so slovami, ktoré obsahujú sykavky.



Motivácia

Rozhovor o obrázkoch. Báseň.

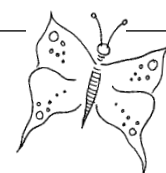

Cieľ

Rozvoj sluchovej diferenciácie sykaviek v slabikách a v slovách.

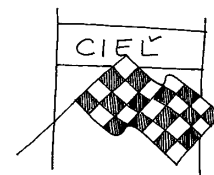

Metodické pokyny na prácu s materiálom

- ☉ Dieťa pomenuje obrázky. **Sluchovou cestou identifikuje slabiku/slovo so sykavkami**, ktoré sú buď vo forme obrázka, alebo na karte.
- ☉ V básni rozdeľuje slová na slabiky, vypíše slová, v ktorých sú sykavky, alebo vyhľadáva, zakrúžkuje uvedené sykavky v slovách.
- ☉ Identifikuje sluchovou cestou slová, v ktorých zmenená sykavka mení význam slova.
- ☉ Dopĺňa do viet vhodné slová.
- ☉ **Učí sa porozumieť zadanej úlohe a pracovať samostatne.**
- ☉ Cvičí sa v priestorovej orientácii.



Odporúčania na domáce precvičovanie

Doma môžeme využiť karty s obrázkami slov so sykavkami. Dieťa triedi slová na tie, ktoré majú v slove sykavku a ktoré ju nemajú. Rodič sa hrá s dieťaťom hru, v ktorej hovorí pomaly za sebou slová so sykavkami a slová bez sykavky, dieťa, keď počuje sykavku, zatlieska alebo ukáže príslušnú spoluhlásku na kartičke.



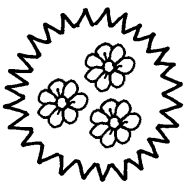

Pomenuj obrázky. Ktorú hlásku počuješ na začiatku slov? Spoj obrázok so správnym slniečkom.

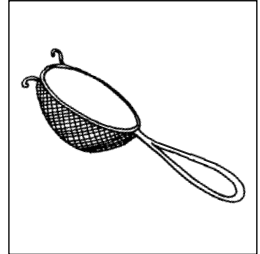
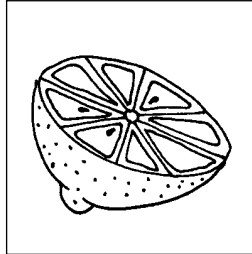
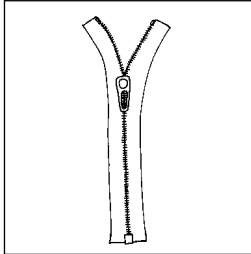
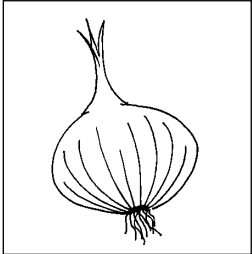

V slovách vyhľadaj a zakrúžkuj slabiky ci, sí, zi.

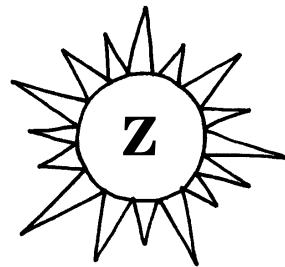
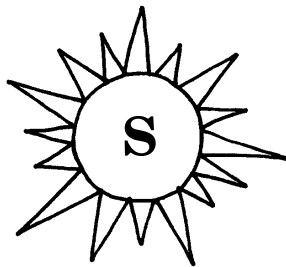
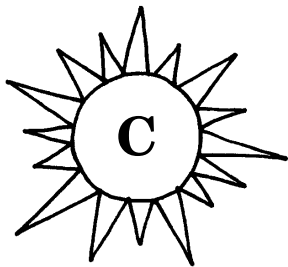

prevesí	zimník	hocičo	domáci	nanosí	kozička
---------	--------	--------	--------	--------	---------

Vypíš slová so sykavkami a rozdeľ slová na slabiky

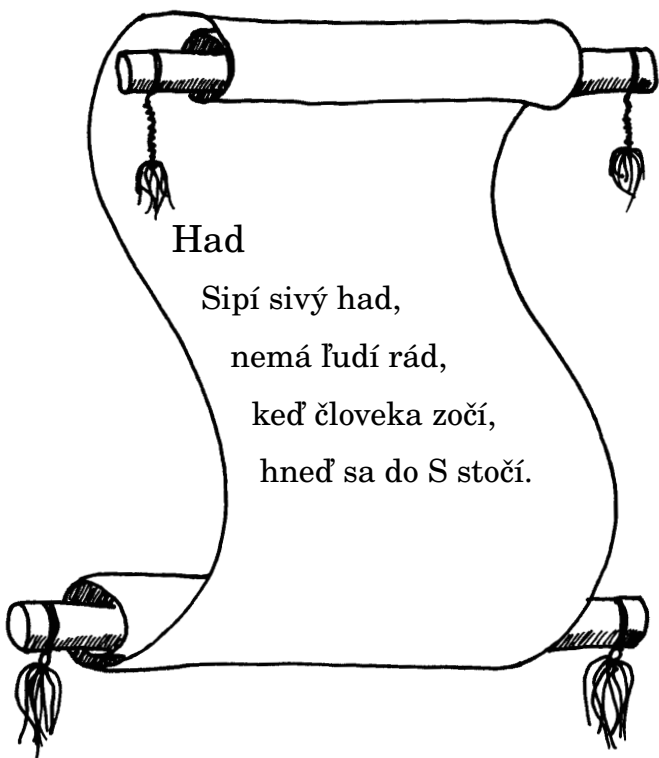

Had

Sipí sivý had,
nemá ľudí rád,
keď človeka zočí,
hneď sa do S stočí.

.....
.....
.....
.....

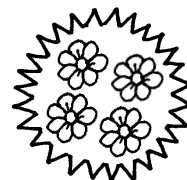

Spoj obrázok s písmenom, ktoré v slove počuješ.

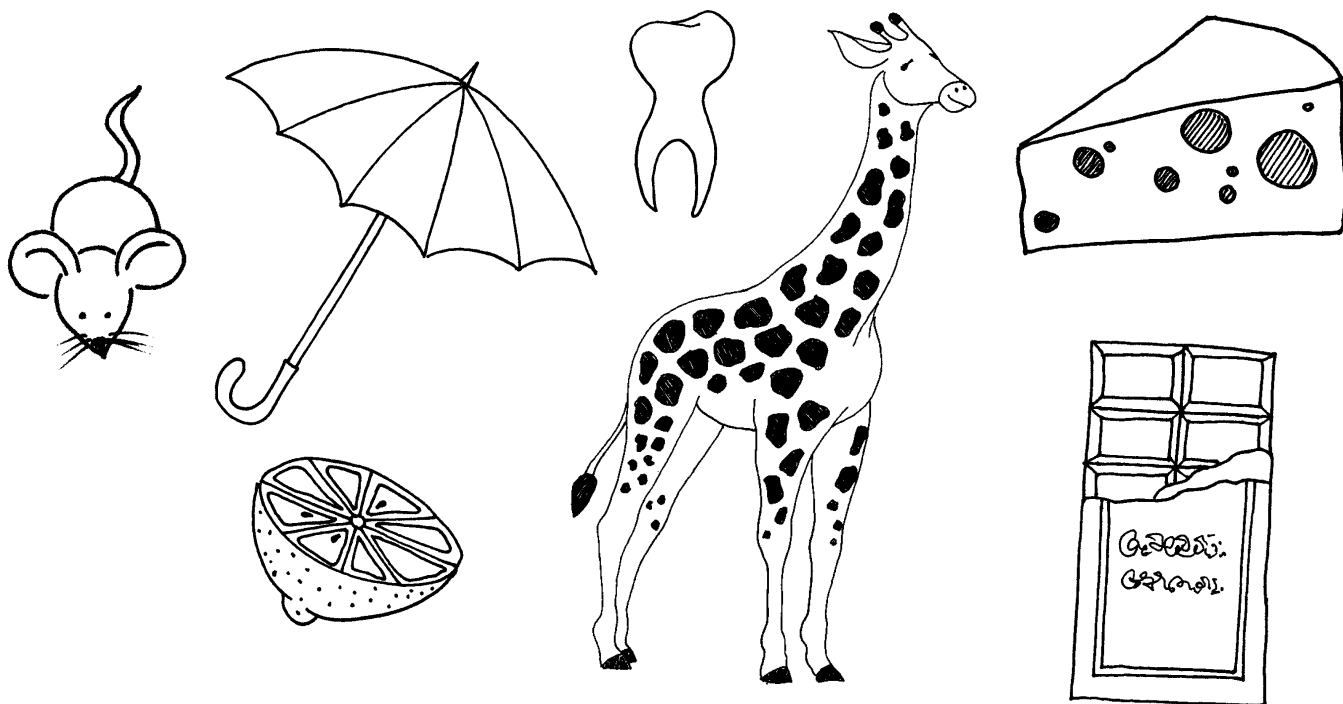
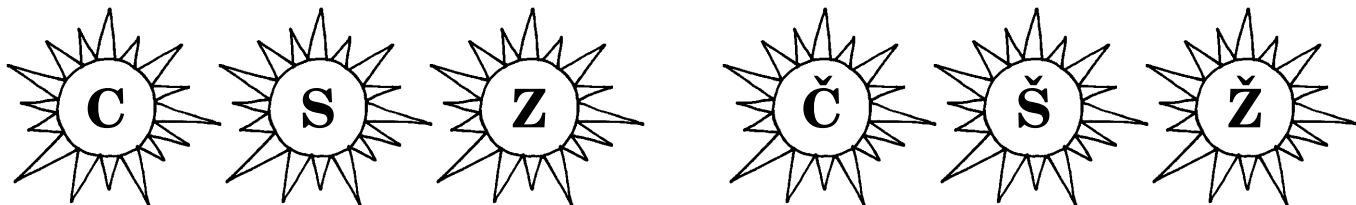

Ktorú hlásku treba doplniť na konci slov?

Do riadkov napíš všetky slová, v ktorých sa nachádzajú sykavky.

Je to žliabok pre vodi___ku,

sú to rohy pre kozi___ku,

je to háčik na rybi___ku,

je to motýľ na ruži___ke,

je to vtáča na vetvi___ke,

sú to uši zaja___ika,

čo vybehol tamto z krí___ka.

(Elena Štefanovičová)

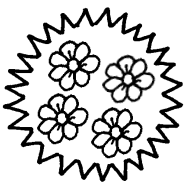
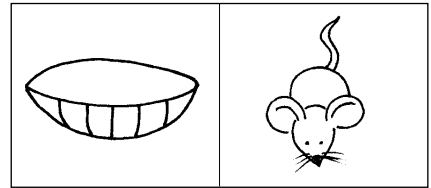
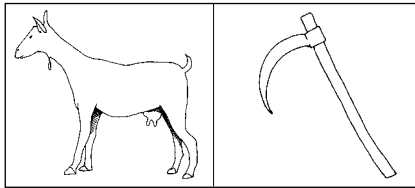
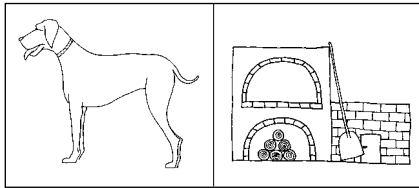
**Pomenuj obrázky a správne ich napíš.**

/

/

/

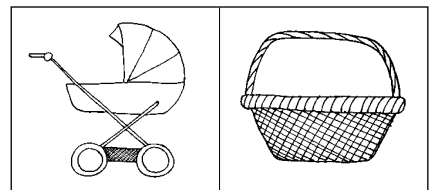
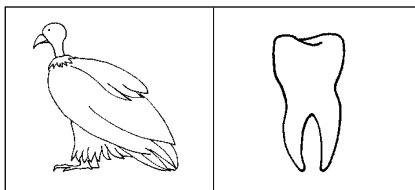
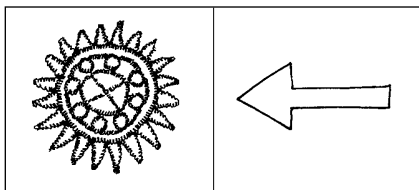

/

/

/

Doplň do viet vhodné slová.*noc nos*

V lese nás zastihla hlboká

Od zimy mu sčervenal

prášky práčky

Lekár predpísal babke na kašeľ.

Susedka a mama si kúpili nové

mýška miska

Na stole je plná ovocia.

V komore po polici prebehla malá

rem sem

Prines mi knihu

Jožko vozí

učí uši

Janko sa doma svedomito

Zajac má veľmi dlhé

košík kočik

Mamička tlačí s malým Miškom.

Katka niesla babičke s obedom.

Zakrúžkuj v slovách Č, Š, Ž zelenou farbičkou a C, S, Z žltou farbičkou.

*píše, donáša, kráča, zimný, zivot, citrón, vyčíta, široký, syrový,
 rapráši, koláče, vyšije, remný, počkať, sito, rima, ruby, pasiv,
 roztrhaný, naučený, poprásený, zhrozený, vystrašený, stálica*

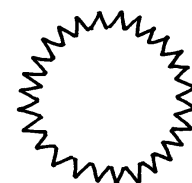

Mgr. Viktória Hlinková, Mgr. Tatiana Jánošíková

Základná škola internátna pre žiakov s narušenou komunikačnou schopnosťou, Bratislava

Vybrané slová — opakovanie

Pomôcky

Domino a pexeso
s vybranými slovami
(pozri prílohy, s. 8—10),
nožnice, písacie potreby.



Motivácia

Rozhovor o obrázkoch.
Vybrané slová v prísloviach
a porekadlách. Napr.: Zlé svedomie
najviac hryzie; Ryba sa chytá na udicu,
človek na slová; Mýliť sa je ľudské...

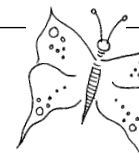

Cieľ

Precvičovanie i, y po obojakých spoluhláskach. Čítanie s porozumením
— pracovať podľa pokynov k úlohám a pracovať samostatne.

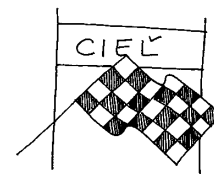

Metodické pokyny na prácu s materiálom

- ☉ Dieťa dopĺňa i/y do slov.
- ☉ Dopĺňa vhodné slová do viet a slovenských prísloví.
- ☉ Priraduje slová, ktoré k sebe významovo patria.
- ☉ Vyhľadáva v texte vybrané slová a tvorí vybrané slová na danú slabiku.
- ☉ Využívame hry PEXESO (s. 9—10) deti tvoria dvojice: obrázok — vybrané slovo a DOMINO (s. 8) deti prikladajú k obrázku príslušné slovo alebo obrázok tak, aby vytvorili z dvojíc rad.
- ☉ **Dôležité je prepájať čítanie s písaním a pravopisom.**



Odporúčania na domáce precvičovanie

Čítanie rozprávok, pranostiek, porekadiel, prísloví — vyhľadávanie vybraných slov v textoch. Prikladanie kariet s jotou alebo ypsilonom do neúplných slov. Hra s kockou — na kocke nalepené slabiky VY, MY, SY, BY, ZY, PY. Dieťa hádže kockou a na hodenú slabiku hovorí vybrané slová. Dieťa má na kartičkách dvoch „smajlíkov“ ☺ a ☹. Rodič predkladá dieťaťu karty so slovami a dieťa hodnotí pomocou „smajlíkov“ slová na správne napísané a nesprávne napísané.

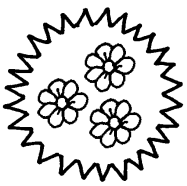

**Doplň y, ý, i, í.**

hr_ rš, r_ ŕa, r_ ba, r_ roto, br_ ndziareň, r_ šavý, r_ sk,
r_ padlo, r_ bezle, r_ dziky, r_ riko, Kov_ Anica, r_ nglota,
R_ suľa, str_ ná, var_ , r_ ŕiri, Tor_ sa, r_ pák, r_ chlost',
r_ m, R_ m, r_ dlo, kov_ ŕačka, skr_ vačka, skr_ ŕa

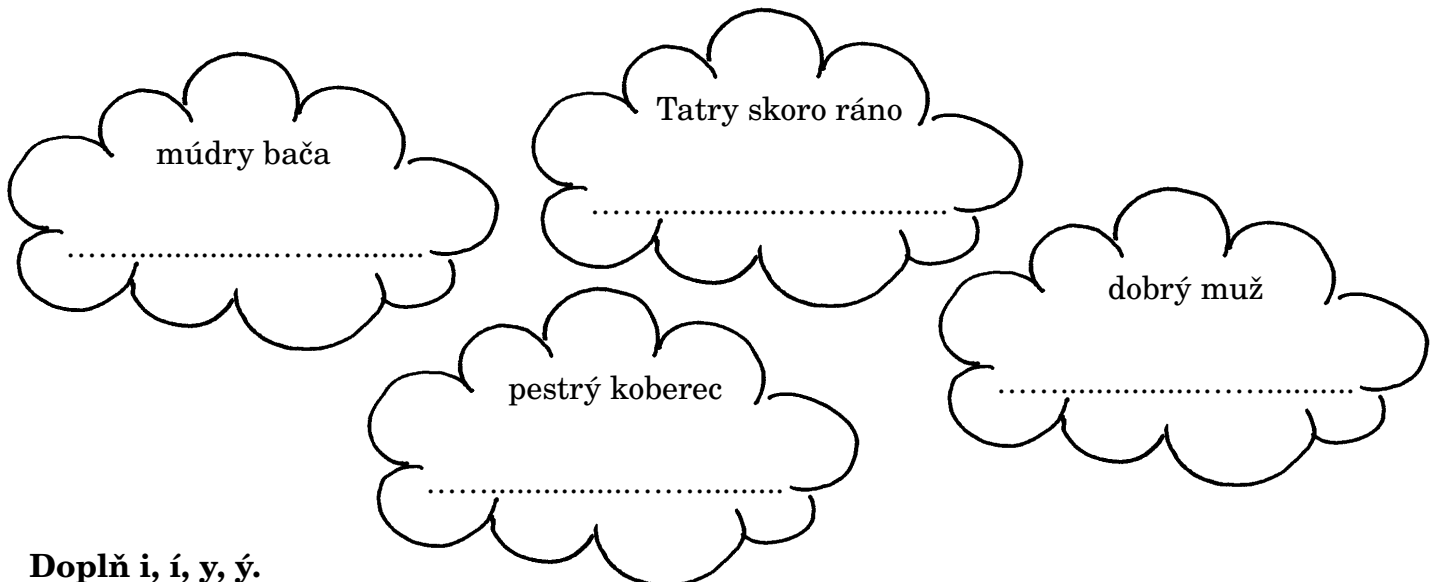
Nájdi, vyfarbi a napíš na riadok vybrané slovo ukryté v slovnom spojení.**Doplň i, í, y, ý.**

v_ soko, v_ kaš', v_ no, v_ skyt', v_ la, rv_ šok, rav_ ja,
v_ dieš', v_ ŕiva, v_ počít', v_ hadzovať', v_ sávať', v_ sieť',
v_ čítať', v_ sokrý, v_ dlička, v_ hodiť', v_ la, v_ na

Doplň vety vhodnými slovami. (víriť, vídať, vydať, visieť, vydávať)

Môžete mi drobné?

Viktória sa bude

Myšlienky mu v hlave.

Oblaky nad hladinou vody.

Často ho v parku.

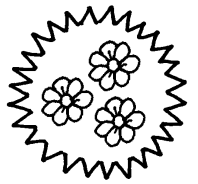

Prirad' šípkami slová, ktoré významovo k sebe patria, napíš ich.

<i>ostrý</i>	<i>miska</i>
<i>hrýzť</i>	<i>otárkou</i>
<i>prepychová</i>	<i>jazyky</i>
<i>uzimenné</i>	<i>vina</i>
<i>nepríjemné</i>	<i>vila</i>
<i>ristiť</i>	<i>sýkorky</i>
<i>skrytá</i>	<i>jazyk</i>
<i>vysoký</i>	<i>syr</i>
<i>umytá</i>	<i>rytier</i>

Nájdi ukryté vybrané slová. Slová vypíš.

SOBYLINAKY

EPYSKVAHRÝZŤLO

VYŽLACEPSYNEZVYŠOK

LIGKOPYTODAVMYJAVASRÝL

Vyhľadaj vybrané slová, podčiarkni ich.

Zita študuje jazykovedu. Číta dvojjazyčné knihy.

Rodičia ju neustále vyzývajú, aby skúsila jazykový pobyt v Anglicku.

Aj v Zite sa ozýva pocit, že by sa v jazyku zdokonalila.

Vedieť viac jazykov je dobré.

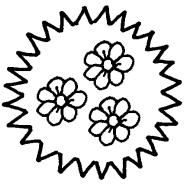

Čo môžeme kúpiť v obchode? Vyhľadaj a podčiarkni vhodné pomenovania.

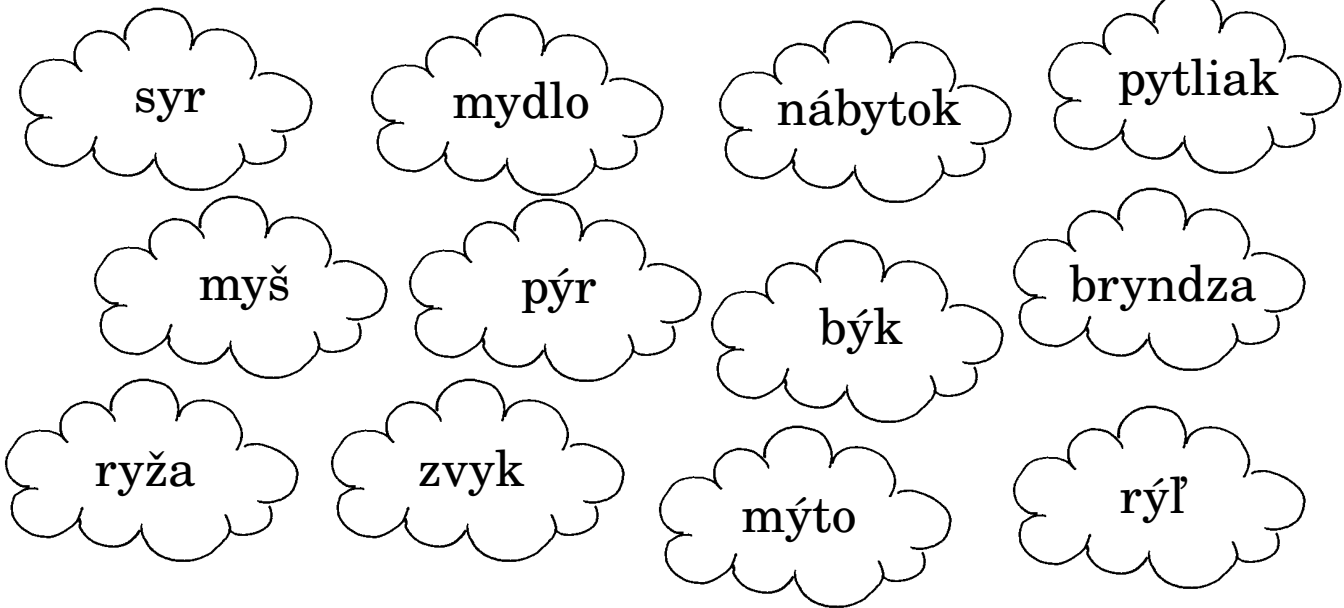

Doplň správne slovné spojenia a utvor vety.

mšacia diera, mamčkin sveter, spký piesok, ršavý chlapec,
zeleninové rzoto, ržový nákup, uzímené skorcky

.....

.....

.....

Utvor čo najviac slov, v ktorých budú tieto slabiky.

ry	vy	my	by	sy	zy	py
----	----	----	----	----	----	----

.....

.....

.....

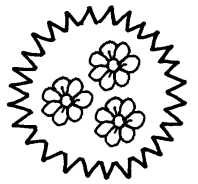

Doplň chýbajúce vybrané slovo v slovenských prísloviach a porekadlách.

U nás taká _____ , sekeru si požičaj.

_____ , železná košeľa.

_____ hladnému neverí.

Aký otec, taký _____ .

Čo na srdci, to na _____ .

_____ predchádza pád.

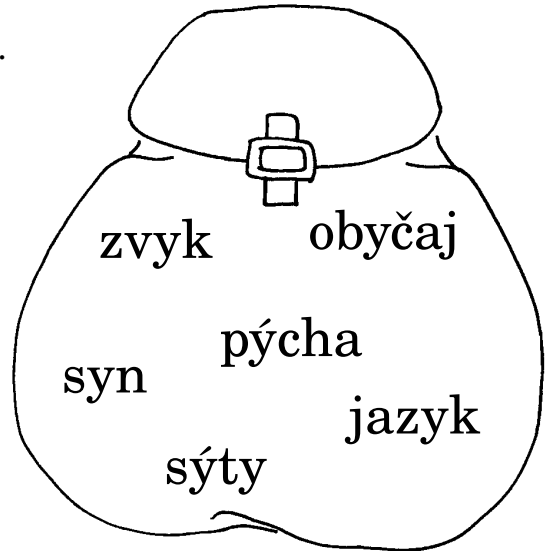

Popletené rozprávky. Vystrihni tehličky a poskladaj z nich názvy rozprávok. Potom správne názvy napíš.

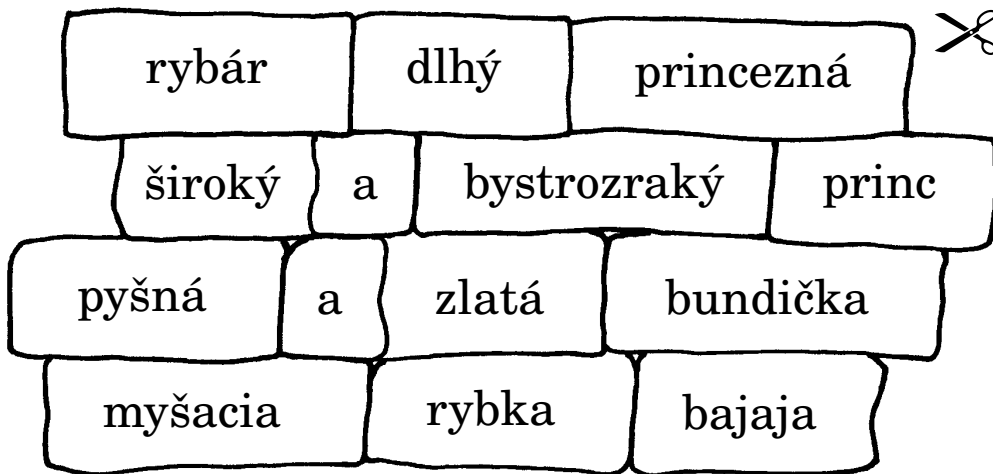

.....

.....

Uhádneš, ktorá rozprávka medzi ne nepatrí? Prečo?

.....

.....

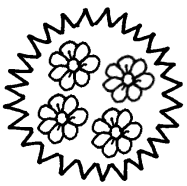

Doplň vhodnú dvojicu slov z mlyna.

V slávnom meste
napadol mi
Pod očkom
zjavila sa
Nemusíš tam
kde ťa chcú
Povedala
že to nie je
Keď začali vlci
prestali sme vence
Urazená
moje srdce

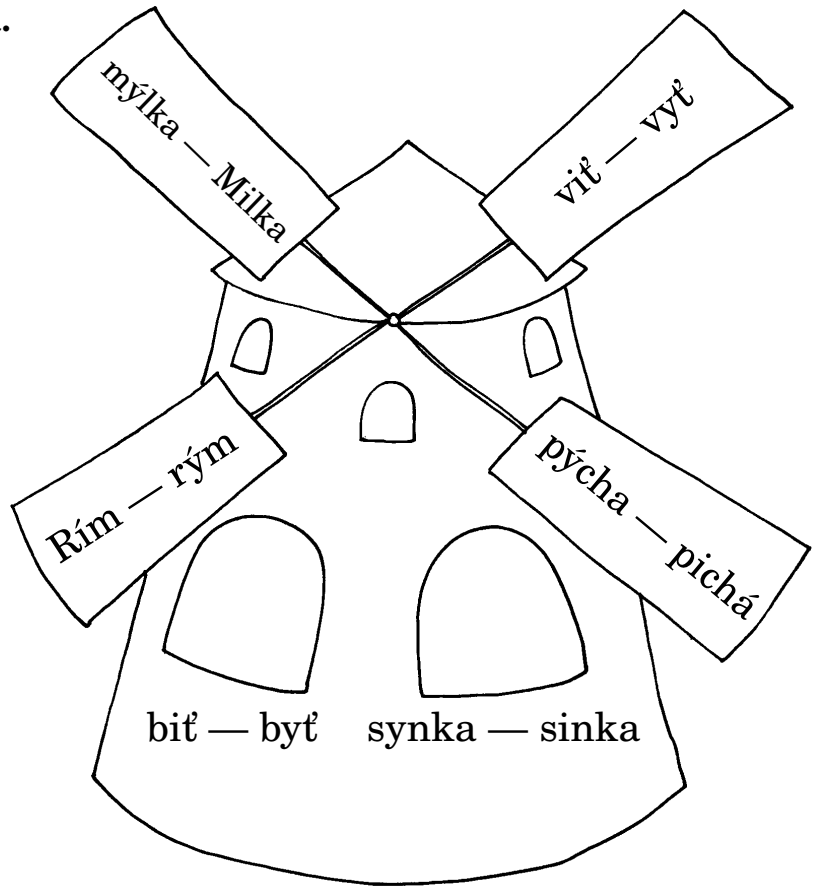

**Pod každý obrázok napíš jeho pomenovanie.
Pomôže ti počet čiarok (1 čiarka = 1 písmeno).**

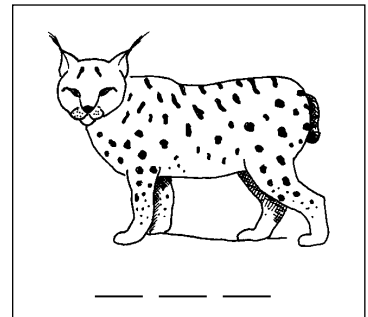
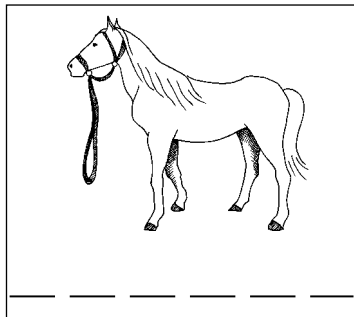
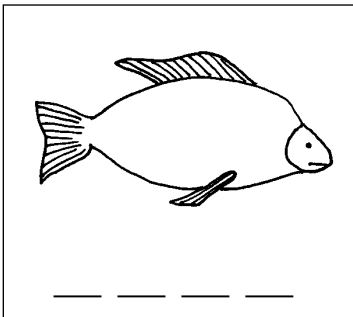
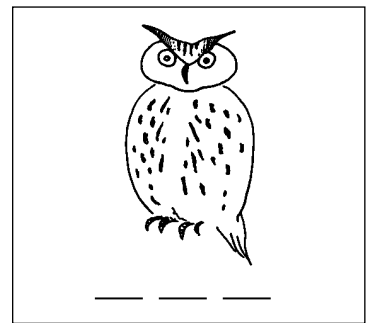
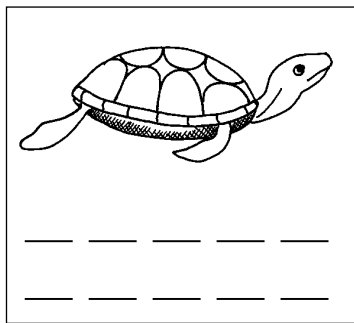
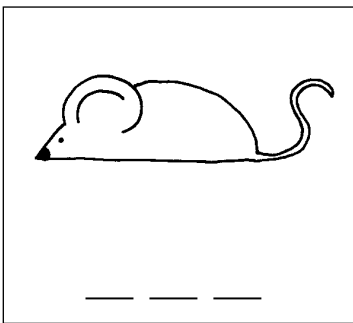

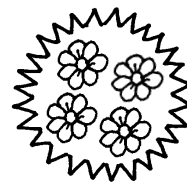

Vyhľadaj v rýmovačkách vybrané slová a podčiarkni ich. Napíš ich do ceruziek.

Strýko trýznil rybu
v koryte,



bryndzou ju krmil
nepretržite.

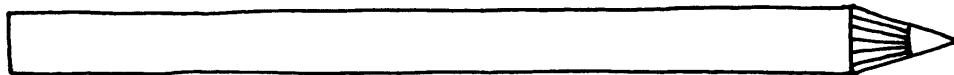

Ryšavý rys spustil
hneď ryk,

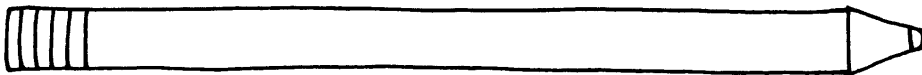

keď ho chcel ryžou
nakrmiť.

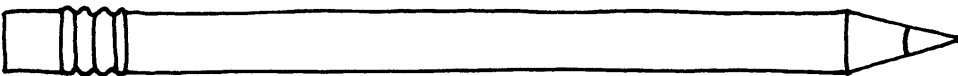

Statočný rytier v zemi
sa rýpal.

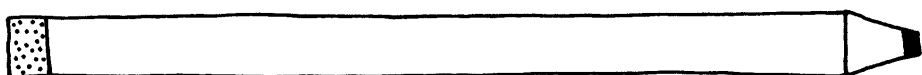

Až rýdze zlato
do vrecka sypal.

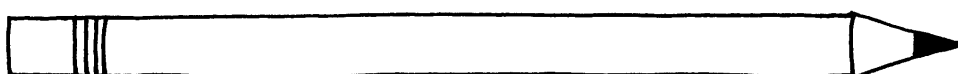

Na kryhe z ľadu rýchle
nám zmizol,



dolu Torysou jabĺčka
hrýzol.

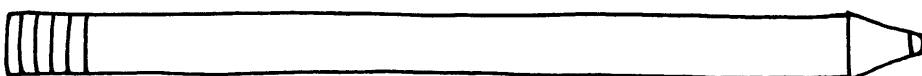

Krysa vyryla ryhy
na stole,

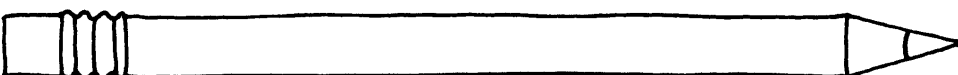

korytnačka sa ukryla
v stodole.

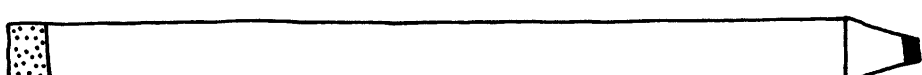

Dlhá báseň sa celá
rýmuje,

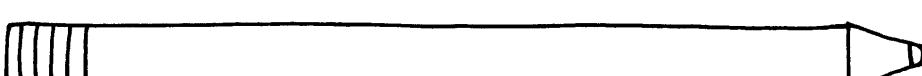

vybrané slová
po R ryžuje.



Pomenuj obrázky, vyhľadaj a podčiarkni tieto slová v rýmovačkách.

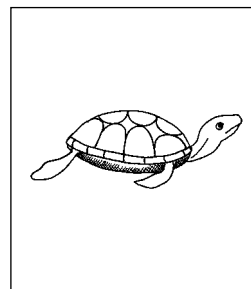
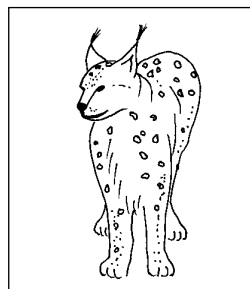
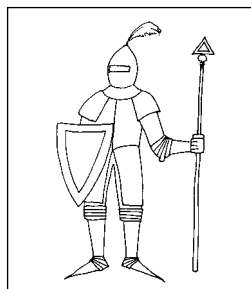
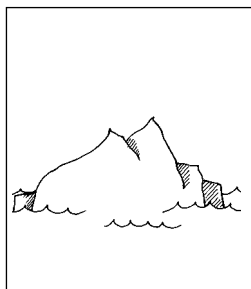
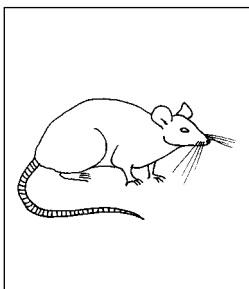

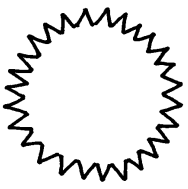
**Príloha č. 1: Domino s vybranými slovami**

- ☉ Hra sa začína písmenom Z = začiatok, končí sa písmenom K = koniec.
- ☉ Dieťa prikladá k obrázku príslušné slovo alebo obrázok tak, aby tvorili dvojicu.
- ☉ Aktivita je vhodná na domáce opakovanie a samostatnú prácu dieťaťa.



Z		<i>myšička</i>		<i>rybníček</i>	
<i>ryšer</i>		<i>hrzák</i>		<i>ryšla</i>	
<i>jazýček</i>		<i>koryto</i>		<i>korytnačka</i>	
<i>rybka</i>		<i>ohryzok</i>		<i>kryha</i>	
<i>rybár</i>		<i>nábytok</i>		<i>rys</i>	
<i>byvol</i>		<i>kobylka</i>		<i>mydlo</i>	
<i>umývadlo</i>		<i>mydlinky</i>		<i>rybník</i>	K

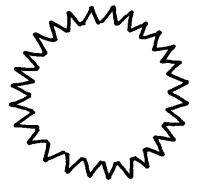

Príloha č. 2: Pexeso s vybranými slovami

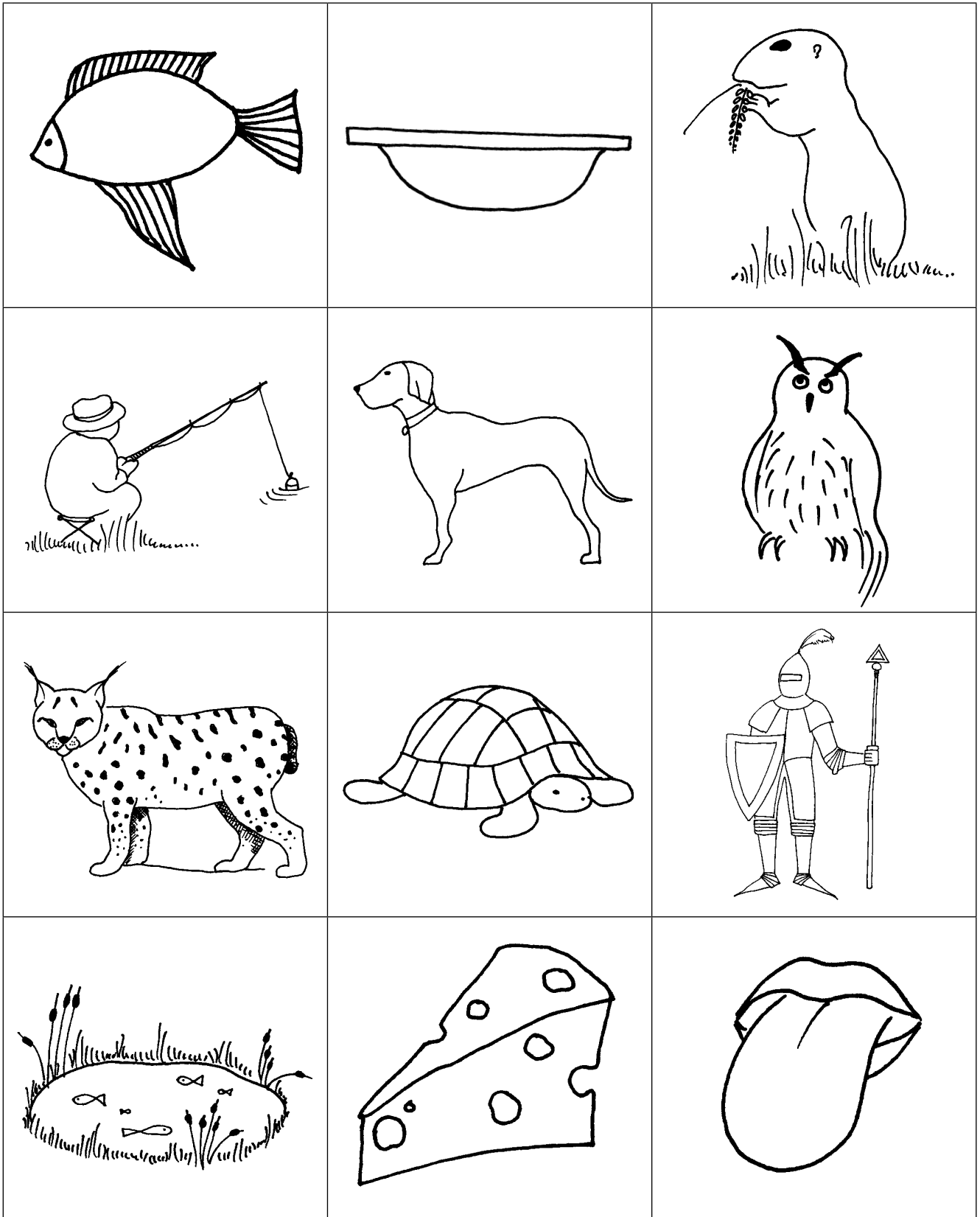

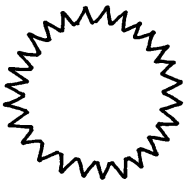

sysel'	koryto	ryba
výr	vyžla	rybár
rytier	korytnačka	rys
jazyk	syr	rybník

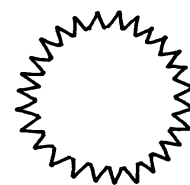

Mgr. Kvetoslava Kozárová

Základná škola, Benkova 34, Nitra

Gramatický slovníček

Pomôcky

Malý zošit A6 (ako „zrkadielko“, 40-listový), lepidlo, nožnice, zvýrazňovače (5—6 ks).



Motivácia

Pri písaní potrebuješ používať veľa gramatických pravidiel. Vyrobiš si teraz pomôcku, ktorá ti bude dobrým kamarátom.

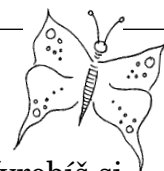

Cieľ

Vyrobiť si pomôcku na rýchlu orientáciu v gramatickom učive a pravopise. Naučiť sa samostatne ju používať.

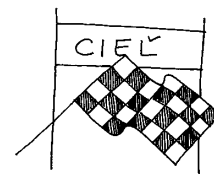

Metodické pokyny na prácu s materiálom

Hlavnou úlohou gramatického slovníčka je poskytnúť stručný **prehľad** gramatického učiva a rýchlu **orientáciu** v pravopise. Deti ho môžu používať pri práci na hodinách, diktátoch, doplňovačkách a písomných prácach, ako aj pri domácej príprave. Preto ho potrebujú dobre poznať.

1. Dôležitá je samotná „výroba“ slovníčka, odporúčame, aby pri nej dieťa spolupracovalo s učiteľom. Môže si do neho dopisovať aj ďalšie veci podľa vlastnej potreby.

2. Sústreďte sa aj na nácvik „narábania“ so slovníčkom — kde a čo dieťa nájde a ako to má využiť.

3. Hlavne zo začiatku buďte pripravení dieťaťu pomôcť pri používaní na vyučovacích hodinách, ale aj pri samostatnej práci.

4. Jednotlivé prehľady gramatiky vlepujte do slovníčka postupne, podľa preberaného učiva.

Poznámka: Niektoré prehľady gramatiky obsahujú aj učivo, ktoré deti ešte nepreberali — tieto časti nechajte nevyfarbené, deti ich využijú vo vyšších ročníkoch.



Odporúčania na domáce precvičovanie

Trénovať **orientáciu** v slovníčku. Napr.: Nájdi stránku, kde sú pády podstatných mien. **Opakovať** si učivo: dieťa odpovedá na otázky pomocou slovníčka. Napr.: Ako sa pýtame na prídavné mená? (Listuje, hľadá...) Vypracovávať so slovníčkom **domáce úlohy**.



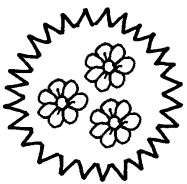

Teraz si vyrobíš prvú stránku gramatického slovníčka. Pozvi si na pomoc pani učiteľku, je to pre teba nová práca. Vezmi si zvýrazňovače a môžeš začať pracovať.



ROZDELENIE HLÁSOK

SAMOHLÁSKY

krátke: **a e i o u ä y**

dlhé: **á é í ó ú ý**

SPOLUHLÁSKY

tvrdé: **k g h ch d t n l**

mäkké: **č dž ž š ď ť ň ľ c dz j**

obojaké: **b m p r s v z f**

DVOJHLÁSKY

ia ie iu ô

Podľa znelosti:

ZNELE

b	d	ď	dz	dž	g	h	z	ž	v
----------	----------	----------	-----------	-----------	----------	----------	----------	----------	----------

NEZNELE

p	t	ť	c	č	k	ch	s	š	f
----------	----------	----------	----------	----------	----------	-----------	----------	----------	----------

NEPÁROVÉ ZNELE:

j	l	ľ	m	n	ň	r
----------	----------	----------	----------	----------	----------	----------

Hlavný nadpis si vyfarbi farbou, ktorá sa ti najviac páči. Vždy si ňou vyfarbíš hlavné nadpisy.

Slová SAMOHLÁSKY, SPOLUHLÁSKY, DVOJHLÁSKY si vyfarbi inou farbou.

Teraz budeš vyfarbovať písmenká.

- ☉ Krátke samohlásky a dlhé samohlásky si vyfarbi dvoma rozdielnymi farbami.
- ☉ Tvrdé spoluhlásky vyfarbi modrou, mäkké spoluhlásky ružovou a obojaké spoluhlásky zelenou farbou.

Vyfarbi si dvojhlásky.

- ☉ Znelé a neznelé spoluhlásky si vyfarbi rôznymi farbami.

Vystrihni si tabuľku a nalep ju na prvú stranu slovníčka.

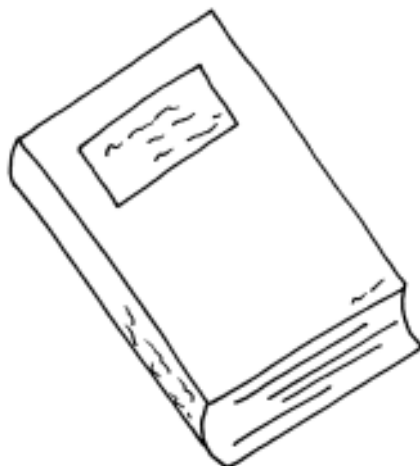

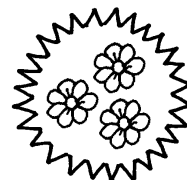

Tabuľky s vybranými slovami vystrihni a každú nalep na novú dvojstránku v slovníčku.

Utvor a zapíš si odvodené slová **od vybraných slov** (odvodené slová sa tvoria zo základného slova pridaním predpony, prípony...), napr. *bystrý* — *bystrina*, *bývať* — *prebývať*...
Napíš si aj rovnako znejúce slová s i, napr. *byť* — *biť*, *my* — *mi*.

Vybrané slová po B

by, aby	obyčaj
bylina	dobytok
bystrý <i>bystrina</i>	kobyľa.....
byť	býk
bývať <i>obývačka</i>	

Vybrané slová po M

my.....	hmýriť sa
umyť.....	mykať <i>odomykať</i>
mydlo..... <i>umývadlo</i>	žmýkať
mýliť sa	myslieť
šmýkať sa	myš.....
priemysel	hmyz.....

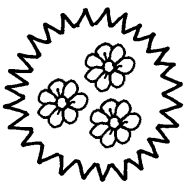

Tabuľky s vybranými slovami vystrihni a každú nalep na novú dvojstránku v slovníčku.

Utvor a zapíš si odvodené slová od vybraných slov.

Napiš si aj rovnako znejúce slová s *i*, napr. *pysk* — *pisk*, *ryža* — *rizoto*.



Vybrané slová po P

pýšný..... *prepych*

kopyto..... *párnokopytník*

pýtať sa

pykať

pýr

pysk

pytliak.....



Vybrané slová po R

ryba.....

ryža

rýchly

bryndza

rys

rýpať..... *rypáčik*

ryť.....

rytier

hrýzť..... *ohryzok*

koryto.....

kryť

korytnačka.....

strýc

ryšavý.....

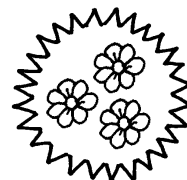

Tabuľky s vybranými slovami vystrihni a každú nalep na novú dvojstránku v slovníčku.

Utvor a zapíš si odvodené slová od vybraných slov. Napíš si aj rovnako znejúce slová s *i*, napr. *syř* — *sířa*, *výř* — *vír*, *vyř* — *viř*.

Vybrané slová po S

syn..... *synovec*

sýkorka

syř

syseľ

sýty..... *nasýtiť sa*

sychravý

sypať

syčať

sykať

Vybrané slová po V

vy.....

vyžla.....

vy..... *vymyslieť*

výř

vý-

výskať.....

vysoký

vyř

zvyk.....

vyhňa

vydra

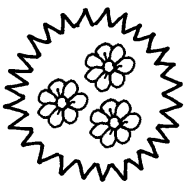

Tabuľky s vybranými slovami po z vystrihni a nalep na novú dvojstránku v slovníčku. Utvor a zapíš si odvodené slová od vybraného slova *jazyk*.

Každé ďalšie vybrané slovo použi v jednej vete, vetu zapíš. Do voľného riadka si napíš slovo *zívať*, použi ho vo vete a vetu zapíš.

**Z**jazyk..... *jazyčnica*

nazývať

ozývať.....

pozývať..... *Pozývame Vás na návštevu.*

prizývať.....

prezývať.....

vzývať.....

Vystrihni a nalep si aj spoločnú tabuľku vybraných slov. Možno ju budeš rád používať. Vezmi si zelený zvýrazňovač a vyfarbi nadpis a stĺpček s obojakými spoluhláskami. Čítaj slová a zelenou zvýrazni *y*.

**VYBRANÉ SLOVÁ**

b	by, bylina, bystrý, byť, bývať, obyčaj, býk, byvol, kobyla, Bytča
m	my, mykať (sa), mýliť (sa), myslieť, umyť, smyk, šmýkať (sa), myš, mýto, hmýriť sa, hmyz, žmýkať, mys
p	pyšný, pýtať sa, pýr, pysk (papuľa), pytliak, kopyto, pykať
r	ryba, rýchly, rys, ryť, hrýzť, kryť, strýc, ryža, bryndza, ryha, ryk, rýdзи, rýpať, rysavý, rytier, kryha, koryto, trýzniť, rým, Torysa
s	syn, syr, sýty, sypať, syčať, sýkorka, sysel, -sychať, sychravý
v	vy-, vý-, vysoký, zvyk, vy, vydra, vyhňa, výr (sova), výskať, vyžla, vyť
z	jazyk, nazývať, ozývať, prezývať, vzývať

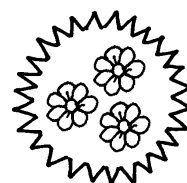

Tabuľku *Slovné druhy* si vystrihni a nalep na novú dvojstránku.

Postupne si vyfarbuj slovné druhy, ktoré sa práve učíte.

Jednou farbou si zvýrazni *názov* slovného druhu, inou farbou *otázky*, ktorými sa na slovný druh pýtame.

SLOVNÉ DRUHY

Podstatne mená	Kto je to? Čo je to? <i>pes, šofér, Jano, lopta, zábava...</i>
Prídavné mená	Aký? Aká? Aké? <i>veľký, zelený, drevená...</i> Čí? Čia? Čie? <i>Jankin, dedkova, mačací...</i>
Zámená	<i>ten, ja, tvoj, oni...</i>
Číslovky	Koľko? Koľký v poradí? <i>sedem, siedmy...</i>
Slovesá	Čo robí? <i>číta, cestujú, hráme sa...</i>
Príslovky	Kde? Kedy? Ako? Prečo? <i>vonku, včera, presne...</i>
Predložky	Stoja pred inými slovami; <i>na, za, v, od, pri...</i>
Spojky	Spájajú slová a vety; <i>a, ale, alebo, ani...</i>
Častice	Vyjadrujú postoj; <i>asi, len, áno, nie...</i>
Citoslovčia	<i>Uf! Joj! Hurá! Bř! Hav-hav...</i>

Spoj slová so správnym slovným druhom.

behá	spojka
pod	podstatné meno
aha	prídavné meno
moje	častica
pekné	sloveso
zebra	zámeno
možno	citoslovce
ktorý	predložka

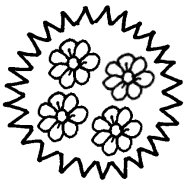

Teraz sa zoznámíš s tabuľkou *Podstatné mená*. Postupne si ju vyfarbiš a urobíš s jej pomocou niekoľko cvičení. Vystrihni si tabuľku *Podstatné mená* a nalep si ju do slovníčka.



PODSTATNÉ MENÁ

- ☉ sú slová, ktoré označujú **osoby, zvieratá a veci**
- ☉ ukazujeme: **ten, tá, to, tí, tie**
- ☉ pýtame sa: **Kto je to? Čo je to?**

RODY

- ☉ mužský — **m. r.** (ten)
- ☉ ženský — **ž. r.** (tá)
- ☉ stredný — **str. r.** (to)

ČÍSLA

- ☉ jednotné — **j. č. (sg.)**
- ☉ množné — **mn. č. (pl.)**

Určujeme gramatické kategórie:
rod, číslo, pád, vzor

Vezmi si všetky zvýrazňovače a môžeš začať s prácou.

Svojou obľúbenou farbou si vyfarbi hlavný nadpis.

Osoby, zvieratá a veci vyfarbi inou farbou.

- ☉ **Ten, tá, to, tí, tie** vyfarbi ďalšou farbou.
- ☉ **Kto je to? Čo je to?** vyfarbi ďalšou farbou.
- ☉ **Rody: m. r., ž. r., str. r.** vyfarbi ďalšou farbou.
- ☉ **Čísla: j. č., mn. č.** vyfarbi poslednou farbou.

Teraz vymysli a napíš:

2 osoby

2 zvieratá

2 veci

Urč podľa tabuľky rod a číslo podstatných mien. Napr. jahody — ž. r., mn. č.

pero

policajti

loď

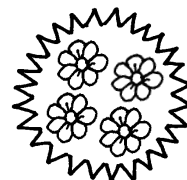

PÁDY

N	Kto? Čo?
G	(z) Koho? (z) Čoho?
D	Komu? Čomu?
A	Koho? Čo? (vidím)
L	O kom? O čom?
I	(s) Kým? (s) Čím?

Príklad:

N — nominatív Kto? Čo? *knižka*

G — genitív (z) Koho? (z) Čoho? *z knižky*

Vyfarbi si nadpis a skratky pádov:
N, G, D, A, L, I rovnakou farbou.

Zopakuj si podľa skratiek celé názvy pádov:
N — nominatív, G — genitív,
D — datív, A — akuzatív,
L — lokál, I — inštrumentál.

Otázky si vyfarbi inou farbou.

**Vystrihni si tabuľku pádov
podstatných mien a nalep ju
do slovníčka.**

Doplň začiatkové písmená pádov.

 ominatív, enitív, atív, kuzatív, okál, nštrumentál

Urč pád podstatného mena pomocou správnej pádovej otázky, zapíš ho skratkou. Napr. do pece — (Do koho? Do čoho?) G

v dome

psíka

komár

od babičky

hokejkou

Tomášovi

Vyskloňuj podľa tabuľky pádov podstatné meno *lopta*.

	j. č.	mn. č.
N		
G		
D	<i>lopte</i>	
A		
L		
I		

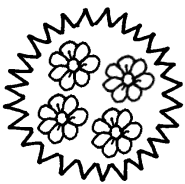

Teraz sa zoznámíš s tabuľkou vzorov mužského rodu. Postupne si ju vyfarbiš, zopakuješ si gramatiku a urobíš niekoľko cvičení, aby si sa tabuľku naučil používať. Tabuľku *Vzory mužskeho rodu* si vystrihni a nalep do slovníčka.



Vzory MUŽSKÉHO RODU (m. r.)

Ž I V O T N É	chlap -i (mn. č.) -spoluhláska -o (Jano, dedko)

N E Ž I V O T N É	hrdina -a (hokejista, rozhodca)

N E Ž I V O T N É	dub -y (mn. č.) tvrdá alebo obojaká spoluhláska

N E Ž I V O T N É	stroj -e (mn. č.) mäkká spoluhláska

Vyfarbi si nadpis tabuľky.

Inou farbou si vyfarbi slová ŽIVOTNÉ, NEŽIVOTNÉ v prvom stĺpčeku tabuľky.

Slová „chlap“, „hrdina“, „dub“, „stroj“ si vyfarbi ďalšou farbou.

Prípony vzorov v množnom čísle (pri vzoroch chlap-i, dub-y, stroj-e) si zvýrazni ďalšou, výraznou farbou. Tak ich budeš vedieť v tabuľke rýchlo nájsť.

Pod slovami chlap, hrdina, dub, stroj máš v tabuľke vypísané, ako sú zakončené. Pomôže ti to určovať vzory podstatných mien mužského rodu. Zopakuj si pravidlá určovania s pani učiteľkou. (Např.: Podľa vzoru hrdina skloňujeme životné podstatné mená mužského rodu zakončené na -a.)

Rozdeľ podstatné mená na životné a neživotné. Životné (pýtame sa *Kto?*) označujú živú osobu, neživotné (pýtame sa *Čo?*) označujú neživú vec.

policajt, dedko, mesiac, sudca, strom, huslista, lyžiar, môž, rebrík

životné.....

neživotné.....

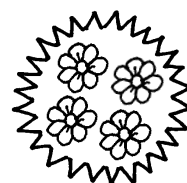

Podstatné mená, ktoré si roztriedil na životné a neživotné, teraz zapíš do tabuľky Vzory mužského rodu. Budeš vedieť, ktoré slovo kam patrí?

Napr.: *policajt* — životné, zakončené na spoluhlásku — podľa vzoru *chlap*
mesiac — neživotné, zakončené na mäkkú spoluhlásku — podľa vzoru *stroj*

Prečítaj si, čo hovorí Peter o svojich spolužiakoch.

V triede mám dvoch kamarátov hokejistov. Pred mesiacom vyhrali dôležitý zápas. Urobili radosť svojmu trénerovi.

Nájdí vo vetách podstatné mená mužského rodu a zapíš ich do tabuľky. Daj ich do základného tvaru a urči vzor. Použi tabuľku Vzory mužského rodu.

Podstatné meno	Základný tvar (Kto? Čo?)	Životné/Neživotné	Vzor
<i>kamarátov</i>	<i>kamarát</i>	<i>živ.</i>	<i>chlap</i>

Na ďalšiu stranu slovníčka si nalep tabuľku *Zvieracie podstatné mená*. O tom, ako sa zaraďujú do vzorov, sa budeš učiť až vo vyšších ročníkoch. Tabuľku nechaj nevyfarbenú.

Zvieracie podstatné mená m. r.:

j. č. — podľa životných vzorov
 napr. **lev** — *vzor chlap*
kôň — *vzor chlap*

mn. č. — podľa neživotných vzorov
 napr. **levy** — *vzor dub/duby*
kone — *stroj/stroje*

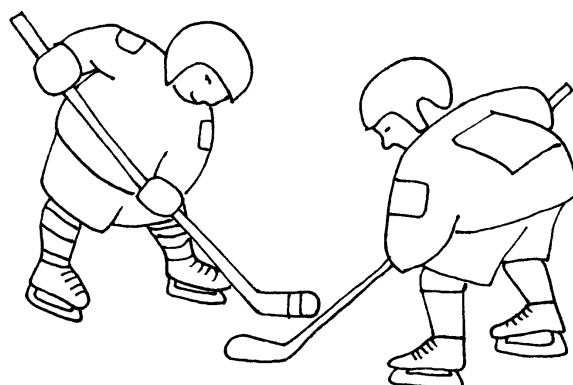

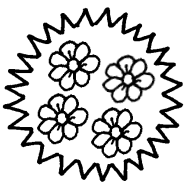

Teraz sa zoznámíš s tabuľkou vzorov ženského rodu. Postupne si ju vyfarbiš, zopakuješ si gramatiku a urobíš niekoľko cvičení, aby si sa tabuľku naučil používať.



Vzory ŽENSKÉHO RODU (ž. r.)

-a	žena -y (mn. č.) tvrdá alebo obojaká spoluhláska
	ulica -e (mn. č.) mäkká spoluhláska
s p o l u l.	dlaň -e (mn. č.)
	kosť -i (mn. č.)

Zopakuj si:

Podstatné mená ž. r. zakončené na -a sa skloňujú podľa vzoru *žena* alebo *ulica*. Tie, čo sa končia na spoluhlásku, sa skloňujú podľa vzoru *dlaň* alebo *kosť*.

Teraz si vyfarbi prvý stĺpček tabuľky — koncovku -a a spoluhl.

Slová „žena“, „ulica“, „dlaň“, „kosť“ si vyfarbi ďalšou farbou.

Prípony vzorov v množnom čísle (*žena -y*, *ulica -e*, *dlaň -e*, *kosť -i*) zvýrazni ďalšou, výraznou farbou. Tak ich budeš vedieť v tabuľke rýchlo nájsť.

Pod slovami *žena*, *ulica* máš v tabuľke vypísané, aká spoluhláska je pred koncovkou -a.

Zapiš do tabuľky podstatné mená, ich koncovky, množné číslo a vzor podľa príkladu v prvom riadku. Použi tabuľku *Vzory ženského rodu*.

Podstatné meno	Koncovka (-a/spoluhl.)	N mn. č. (Kto? Čo?)	Vzor
<i>hus</i>	<i>spoluhl.</i>	<i>husi</i>	<i>kosť</i>
<i>lodí</i>			
<i>tabuľa</i>			
<i>mys</i>			
<i>ruka</i>			

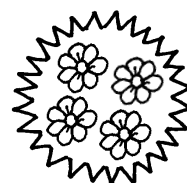

Teraz sa zoznámíš s tabuľkou vzorov stredného rodu. Postupne si ju vyfarbiš, zopakuješ si gramatiku a urobíš niekoľko cvičení, aby si sa tabuľku naučil používať.



Vzory STREDNÉHO RODU (str. r.)

mesto

.....

.....

srdce

.....

.....

vysvedčenie

.....

.....

dievča (-ä, napr. žriebä)

.....

.....

Vyfarbi si nadpis tabuľky.

Slová „mesto“, „srdce“, „vysvedčenie“, „dievča“ si vyfarbi ďalšou farbou.

Koncovky vzorov

(-o, -e, -ie, -a) si zakrúžkuj výraznou farbou.

Stačí, keď sa vždy pozrieš, ako je slovo v základnom tvare zakončené, a budeš vedieť určiť jeho vzor.

Doplň tabuľku podľa príkladu v prvom riadku. Použi tabuľku vzorov stredného rodu.

Podstatné meno	Základný tvar	Koncovka	Vzor
mačatu	<i>mača</i>	<i>a</i>	<i>dievča</i>
na poliach			
v listí			
pri okne			

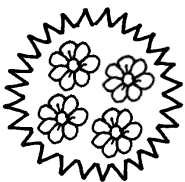

Teraz sa zoznámíš s tabuľkou *Prídavné mená*. Postupne si ju vyfarbíš a urobíš s jej pomocou niekoľko cvičení.



PRÍDAVNÉ MENÁ

☉ sú slová, ktoré označujú **vlastnosti osôb, zvierat a vecí**

☉ pýtame sa:

Aký? (m. r.)

Aká? (ž. r.)

Aké? (str. r.)

☉ s podstatným menom majú taký istý

rod (m. r., ž. r., str. r.)

číslo (j. č., mn.č.)

pád (N, G, D, A, L, I)

Svojou obľúbenou farbou si vyfarbi hlavný nadpis.

Slovo „*vlastnosti*“ vyfarbi inou farbou.

Otázky *Aký? Aká? Aké?* vyfarbi ďalšou farbou.

Dopíš do tabuľky k otázkam *Aká? Aké?* prídavné meno „*biely*“ v správnom tvare.

Slová *rod, číslo, pád* vyfarbi ďalšou farbou.

Tabuľku *Prídavné mená* si vystrihni a nalep do slovníčka.

Doplň do tabuľky rod, číslo a pád slovných spojení podľa príkladu v prvom riadku. Použi gramatický slovníček — tabuľku prídavných mien a tabuľku pádov, ktorú si si nalepil už skôr.

	Rod	Číslo	Pád
na bielych koňoch	<i>m. r.</i>	<i>mn. č.</i>	<i>L</i>
s dobrými kamarátmi			
červenú ružu			
rýchli bežci			
do veľkej skrine			
dobrym deťom			

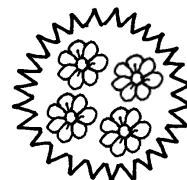

Teraz sa zoznámiš s tabuľkou *Skloňovanie prídavných mien*. Postupne si ju vyfarbiš a zopakuješ si písanie i/y v koncovkách prídavných mien. Potom urobíš niekoľko cvičení, aby si sa tabuľku naučil používať.



Skloňovanie prídavných mien

- ☉ Tvrdé skloňovanie
pekný — *vyšoký, slávny,*
múdr_, mil_
tvrdá alebo obojaká spol.
- ☉ Mäkké skloňovanie
cudzí — *svieži, horúci, krajš_,*
horš_
mäkká spol.

N mn. č. – vždy mäkké i

vyšokí muži, slávni bojovníci
múdr_ ľudia, mil_ rodičia

Vyfarbi si hlavný nadpis tabuľky a slová *pekný* a *cudzí* rovnakou farbou.

Nadpisy *Tvrdé skloňovanie* a *Mäkké skloňovanie* vyfarbi inou farbou.

V slove *pekný* zakrúžkuj výrazne *ý*, v slove *cudzí* *í*.

Doplň správne chýbajúce *y/ý, i/í* v príkladoch slov v tvrdom a mäkkom skloňovaní (v tabuľke).

Prečítaj nahlas zakrúžkovanú poučku: *Nominatív množného čísla – vždy mäkké i*. Vyfarbi si ju v tabuľke a doplň *i/í* v príkladoch slov.

Doplň chýbajúce *i/í, y/ý*. Pomôž si tabuľkou.

tučn_ ujo

tučn_ ujovia

rýchľ_ bežci

rýchľ_ bežec

šikovn_ žiaci

šikovn_ žiak

vyšok_ človek

vyšok_ ľudia

zl_ drak

zl_ draci



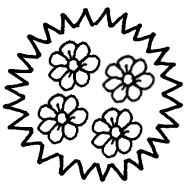

Teraz sa zoznámíš s tabuľkou *Slovesá*. Postupne si ju vyfarbiš a urobíš s jej pomocou niekoľko cvičení.



SLOVESÁ

- ⊙ označujú, čo osoby, zvieratá alebo veci **robia**
- ⊙ pýtame sa: **Čo robí?**
- ⊙ môžu mať rozličné **tvary**
.....
.....
- ⊙ základný tvar — **NEURČITOK** zakončený na **-ť**, napr. *sedieť, stáť*
- ⊙ ohýbanie slovies — **ČASOVANIE**

GRAMATICKÉ KATEGÓRIE:

OSOBA	ČÍSLO	ČAS
1.	j. č.	prítomný (prít. č.)
2.	mn. č.	minulý (min. č.)
3.		budúci (bud. č.)

Svojou obľúbenou farbou si vyfarbi hlavný nadpis.

Slovo „robia“ vyfarbi inou farbou.

Otázku „Čo robí?“ vyfarbi ďalšou farbou.

Vyfarbi slovo „NEURČITOK“ a koncovku „-ť“.

Slová OSOBA, ČÍSLO, ČAS vyfarbi ďalšou farbou.

Napiš neurčitok slovies. Pozri si tvar neurčitku v tabuľke.

plával som..... *plávať* zatvoríme

bývaš spadol.....

hrali sa čítali

Slovesá môžu mať rozličné tvary (napr. spať — spíš, budem spať, spali...). Nájdi všetky tvary slovesa stáť a zapíš ich do tabuľky na vyznačené miesto.

spí budete stáť stojím stáli sme bude spať postavil som stoja

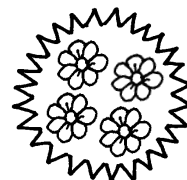

V tejto tabuľke sa bližšie zoznámiš s osobou sloviess v jednotnom a množnom čísle. Postupne si ju vyfarbiš a urobíš s jej pomocou niekoľko cvičení.



Osoba a číslo sloviess Jednotné číslo

1. osoba (ja)	sedím <i>plávať</i>
2. osoba (ty)	sedíš
3. osoba (on, ona, ono)	sedí θ

Množné číslo

1. osoba (my)	sedíme
2. osoba (vy)	sedíte
3. osoba (oni, ony)	sedia

Svojou obľúbenou farbou si vyfarbi hlavný nadpis.

Nadpisy „Jednotné číslo“, „Množné číslo“ vyfarbi inou farbou.

Zopakuj si:

Pri určovaní osoby sloviess si pomáhame zámenami, napr.

1. os. j. č. – *ja*;
2. os. mn. č. – *vy*.

Zámená *ja, ty, on, ona, ono, my, vy, oni, ony* vyfarbi ďalšou farbou.

Čítaj nahlas v tabuľke vyčasované sloveso *sedieť*. Všimaj si koncovky v jednotlivých osobách a vyfarbi ich (*-m, -š, -o, -me, -te*).

Vyčasuj sloveso *plávať* a postupne zapisuj do tabuľky. Pomôž si tvarmi slovesa *sedieť*, ktoré je v tabuľke vyčasované.

Čítaj slovesá, utvor otázku „*Kto...?*“ a odpovedz správnym zámenom (*ja, ty, on, ona, ono, my, vy, oni*). Pomôž si tabuľkou.

vyskočili sme..... *Kto vyskočil? On...* budeme jesť.....

lietala zaspievam

budú spať..... hrali ste sa

bežíš skákal.....

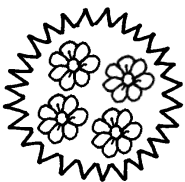

V tejto tabuľke sa zoznámíš bližšie s časovaním sloviess v prítomnom, minulom a budúcom čase. Postupne si ju vyfarbiš a urobíš s jej pomocou niekoľko cvičení.



Časovanie sloviess

Prítomný čas:

j. č.	mn. č.
1. (ja) píš em	1. (my) píš eme
2. (ty) píšeš	2. (vy) píš ete
3. (on) píše o	3. (oni) píš u

Minulý čas:

1. písal o	1. písali o
2. písal o	2. písali o
3. písal o	3. písali o

Budúci čas:

a) „**byť**“ v budúcom čase + neurčitok:

1. budem písať	1. budeme písať
2. budeš písať	2. budete písať
3. bude písať	3. budú písať

b) **prítomný čas + predpona:**

*napíš**em**, zaspiev**am***

Svojou obľúbenou farbou si vyfarbi hlavný nadpis. Nadpisy „Prítomný čas“, „Minulý čas“, „Budúci čas“ vyfarbi inou farbou.

Zopakuj si:

V prítomnom čase časujeme sloveso pomocou pridávania prípon **-m, -š, -me, -te**.

Prípony v prvej tabuľke si vyfarbi.

Minulý čas tvoríme príponami **-l, -li** a správnym tvarom pomocného slovesa „**byť**“ — **o, si, o, o**. Vyfarbi si ich v druhej tabuľke.

Budúci čas tvoríme dvoma spôsobmi:

a) „**byť**“ v budúcom čase + neurčitok;

(Tvary slovesa **byť**: **budem, budeš, bude, budeme, budete, budú** si vyfarbi v tretej tabuľke.)

b) prítomný čas + predpona. Vyfarbi si predpony **na, za**

Vyfarbi rovnakou farbou sloveso v obláčiku a správne určenú osobu a číslo a čas. Použi tabuľku. Napr. *zavoláš* — 2. os., j. č., bud. č.

Activity area with clouds containing words and grammatical information:

- čítam (1. os., j. č., min. č.)
- 3. os., j. č., bud. č.
- 1. os., j. č., min. č.
- bude stáť (3. os., mn. č., min. č.)
- 1. os., j. č. prít. č.
- 2. os., j. č., bud. č.
- videli ste (2. os., mn. č., min. č.)
- vybehol som
- skákali
- zavoláš
- 2. os., mn. č., min. č.

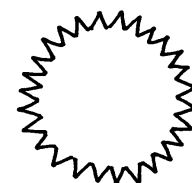

Mgr. Miriam Laušová

Centrum pedagogicko-psychologického poradenstva a prevencie, Bánovce nad Bebravou

Dodržiavanie hraníc slov

Pomôcky

Pero, pastelky, ceruzka.



Motivácia

Rozprávanie o témach, ktoré tvoria jednotlivé pracovné listy.

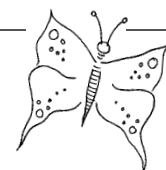

Cieľ

Eliminovať ťažkosti sluchovej analýzy a syntézy a problémy v chápaní obsahovej stránky slova.

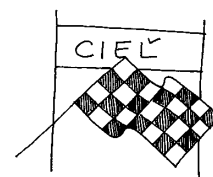

Metodické pokyny na prácu s materiálom

- ☉ Pracovné listy sú tvorené formou jednoduchých vyfarbovacích a doplňovačiek.
- ☉ Cvičenia je potrebné vykonávať dlhodobo, systematicky a pravidelne.
- ☉ Dieťa určuje počet slov vo vetách a slovných spojeniach. Vyfarbuje slabiky a spája ich do slov.
- ☉ Zo slov tvorí vety.
- ☉ Prečiarkuje slová napísané nesprávne.
- ☉ Stručne odpovedá na otázky.

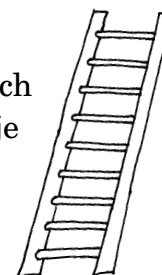

Odporúčania na domáce precvičovanie

Dieťa položí na stôl toľko predmetov, napr. skladačiek, koľko počuje vo vete slov. Mama varí. Na stôl položí dve skladačky. Dieťa zopakuje vetu, počíta slová vo vete a graficky ich znázorní napr. pomlčkami (Otec číta – –). Rodič ukáže dieťaťu obrázok, napr. domu, a dieťa spája obrázok s predložkami, napr. za domom, v dome, pred domom. Uvedomuje si, že slovo dom ostáva, menia sa iba predložky.



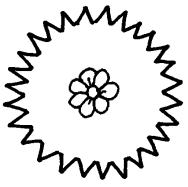

Pani učiteľka ti prečíta vety.

Zopakuj každú vetu a prečiarkni toľko hviezdíčiek, koľko slov vo vete počuješ.

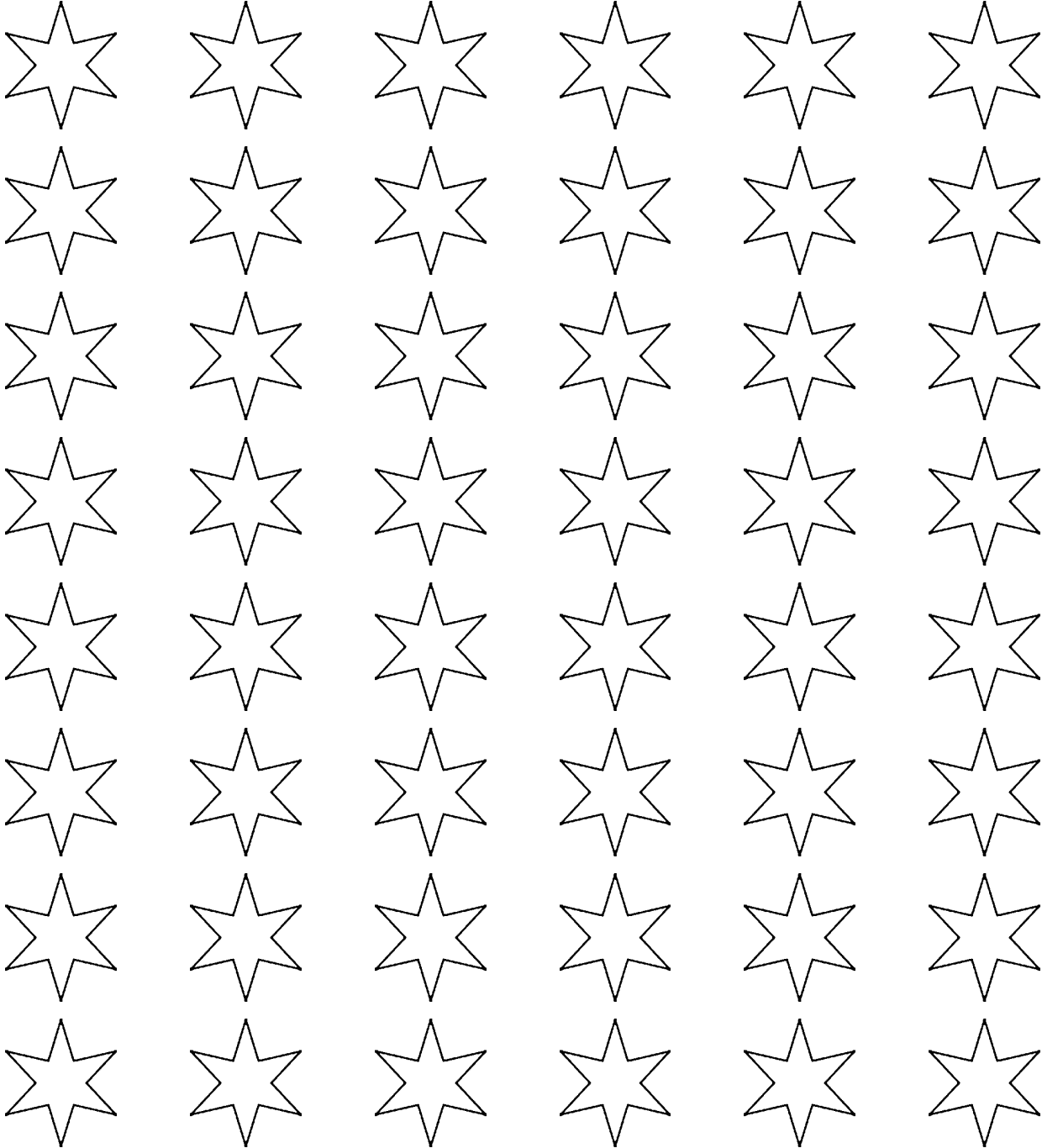

Mamička pečie buchty. Pes spí. Budík budí celú rodinu. Sestra číta rozprávkovú knihu. Otec opravuje lavičku. Vonku je príjemne teplo. Chlapci stavajú bunker. Vianoce mám rada. Uzimená sýkorka zobe zrno.

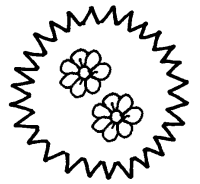

Pod čiarou sú napísané vety, ktoré ti prečíta pani učiteľka.

Zopakuj vetu a prečiarkni toľko hviezdíčiek, koľko slov vo vete počuješ.

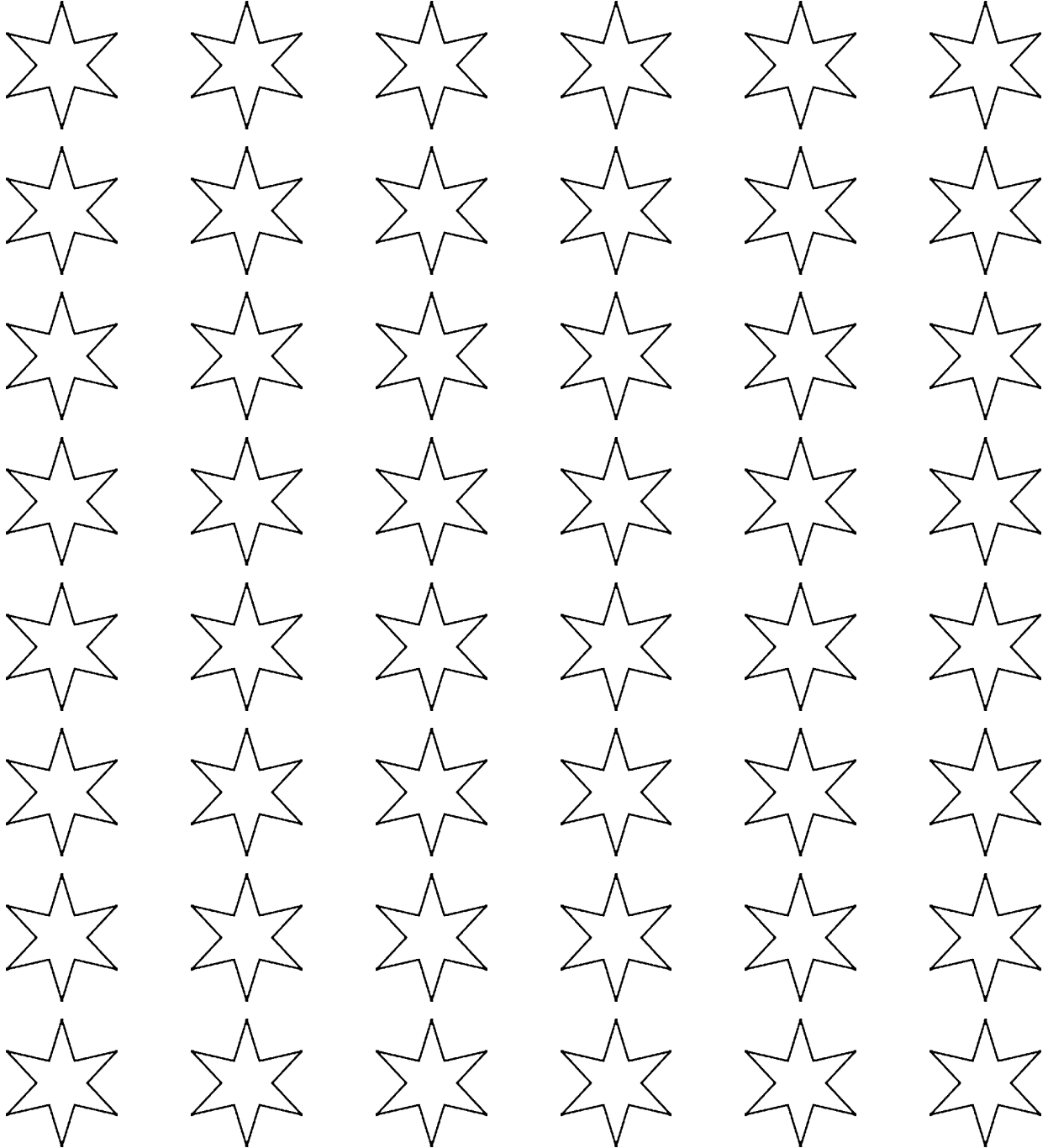

Rozprávka o Červenej čiapočke. Stáli sme pod čerešňou. V obchode nakupujú zákazníci. Dievčatá sa upravili. Oznamy visia na nástenke. Krt žije pod zemou. Fialka pekne vonia. Bylina je vybrané slovo. Máte domácu úlohu?

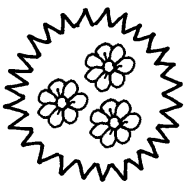

Pod čiarou sú napísané vety, ktoré ti prečíta pani učiteľka.

Zopakuj vetu a prečiarkni toľko hviezdíčiek, koľko slov vo vete počuješ.

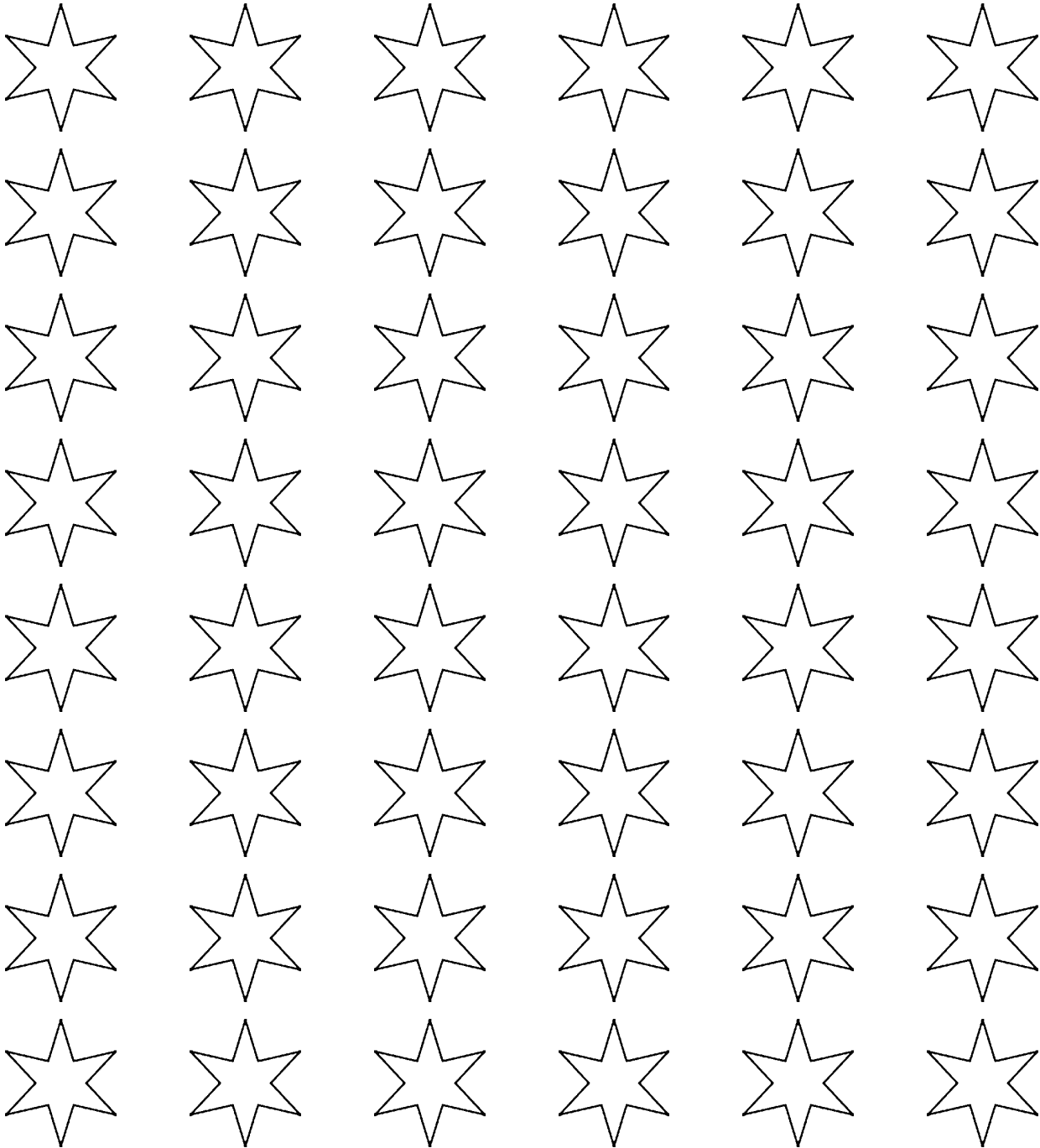

V dome bývali zbojníci. Chytro sa postavila za dvere. Od tých čias bolo všetkého dosť. Zbojníci chodili do lesa. Všetci vyskočili a bežali k studni. Deva chodila z domu do domu. Z ruk-saku mu vypadla baterka. Ich starký bol kedysi hudobník. Potom sme zas zdobili stromček.

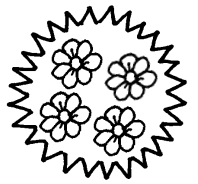

Pod čiarou sú napísané vety, ktoré ti prečíta pani učiteľka.

Zopakuj vetu a prečiarkni toľko hviezdíčiek, koľko slov vo vete počuješ.

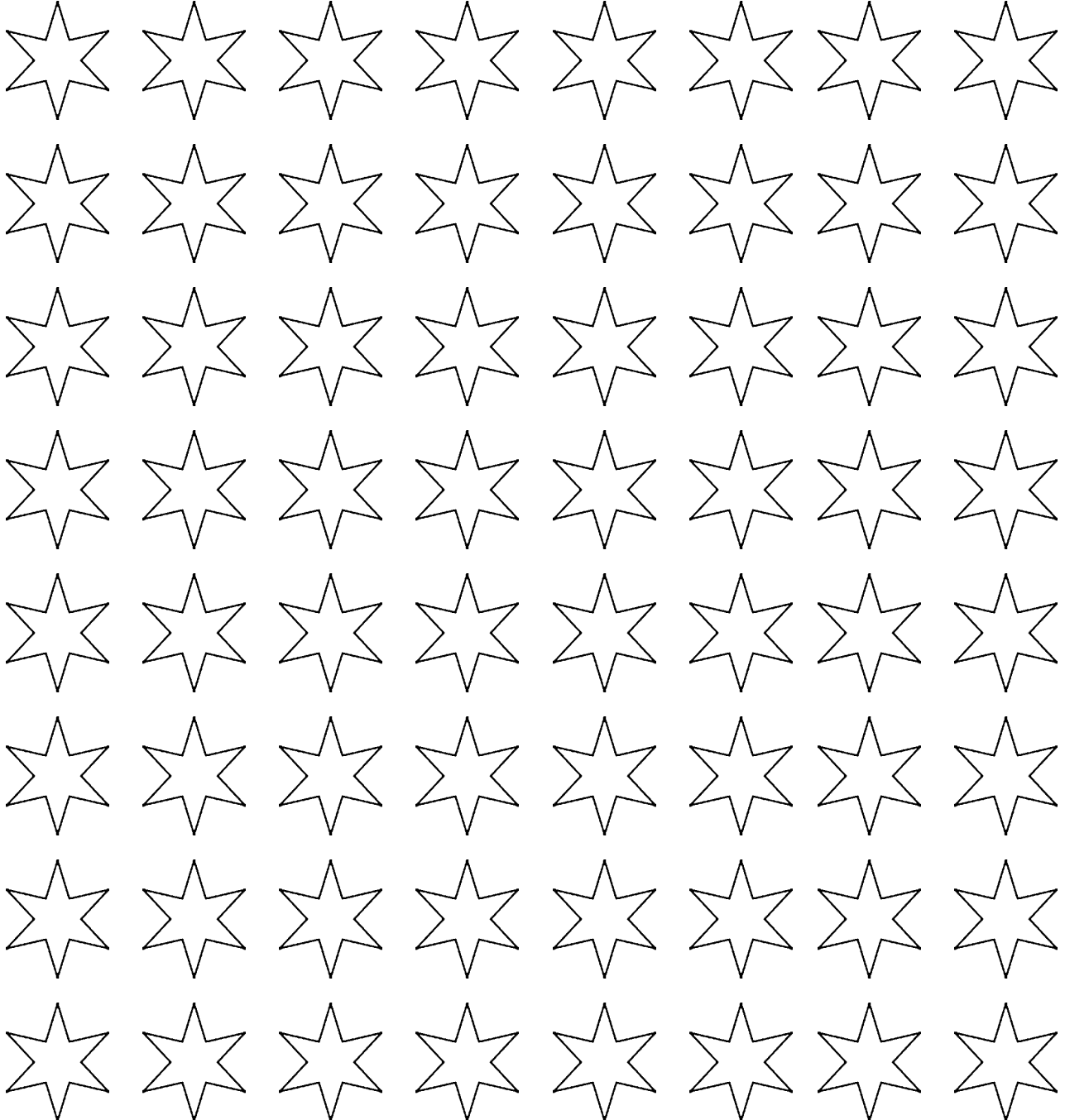

Dnes je streda, zajtra bude štvrtok. Na lúke sa pasie mama hus s húsatami. Marek a Soňa idú k jazeru. Čítal knihy o ľuďoch, ktorí hľadajú zlato. Nakoniec odletela aj posledná lastovička. O novom príbýtku nechceli ani len počuť. Bola to úžasná hra. Do izbičky vošiel posledný zbojník.

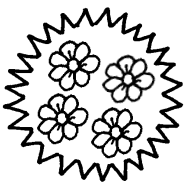

Pod čiarou sú napísané vety, ktoré ti prečíta pani učiteľka.

Zopakuj vetu a prečiarkni toľko hviezdičiek, koľko slov vo vete počuješ.

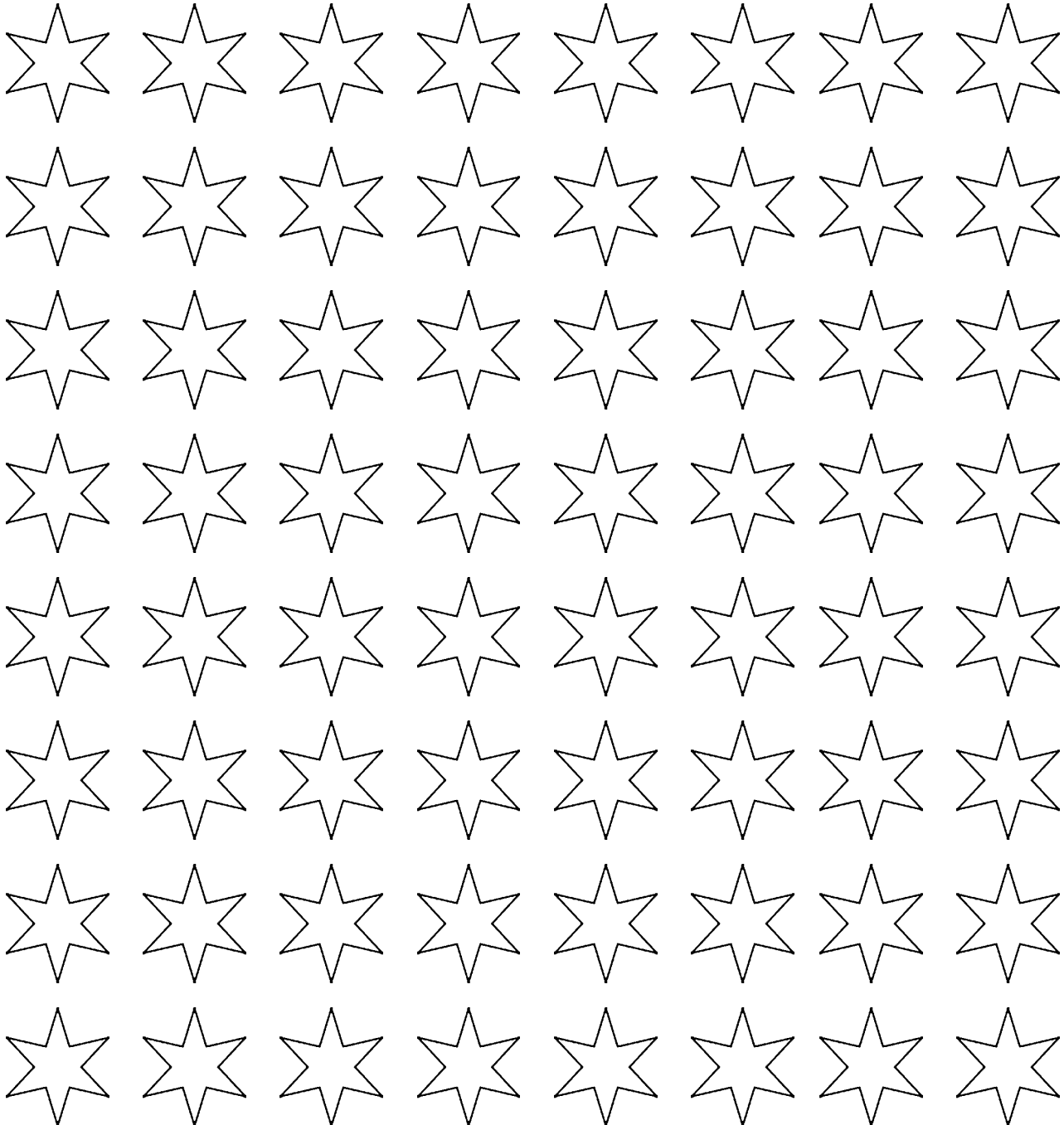

Motýle patria k najatraktívnejšiemu hmyzu. Na Norbertov oblok často prilieta vymrznutá sýkorka. Po trávniku v zoolgickej záhrade sa prechádza páv. Veselé dievčatá sa zhrčili okolo nás. Bývali sme v neveľkom dome s malými oblokmi. Júlia zaspievala ľudovú pesničku s citom. Spoza nízkyh kríkov sa vynorili napätí chlapci. Naučili ste sa napokon básničku naspamäť?

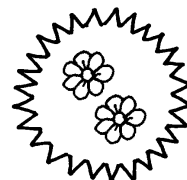

Oddeľ slová čiarou. Nakresli k nim obrázky.

auto|vlak

stromdom

jablkohruška

štvoreckruh

slnkomesiac

kvetinaváza

Oddeľ slová čiarou. Napíš ich správne.

ryb|amal|in|ysl|on

.....

šark|ankoš|ík|lietadlo

.....

nevesta|koná|rik|žihadlo

.....

ostrá|ah|ká|smelá

.....

hlboké|divné|široké

.....

kockový|riedky|vzácný

.....

počúva|tancovala|lyžovať

.....

spievalo|čítalo|točilo

.....

otvoril|abalil|zasadila

.....

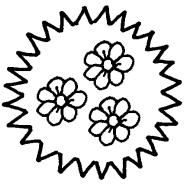

Oddeľ slová čiarou. Nakresli k nim obrázky.

slimák | had

rybakniha

hroznocibuľa

bodkapomlčka

tanierlyžica

prstyústa

Oddeľ slová čiarou. Napíš ich správne.

žirafajazeronožnice

počítačsveterkôš

palicaskriňanárámok

miernyobyčajnýslávny

žltýdlhýsvetlý

pyšnýchutnýnasýtený

účinkujepracujestrihá

maľujeprehľtatvaruje

upratujepočítagumuje

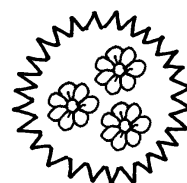

Oddeľ slová čiarou. Nakresli k nim obrázky.

motýl | stolica

bodkačiarka

hodinyokuliare

oblakhviezda

jahodapaprika

snehuliakhad

Oddeľ slová čiarou. Napíš ich správne.

raňajkachliebmlieko

písaťpísankaúlohy

futbalhokejtenisplávať

dievčatápúpavavence

zimastavajúsnehuliakdeti

šoférzastavilnazástavke

našielhríbdubový

lastovičkachytámotýle

všetcpripravujúsvadbu

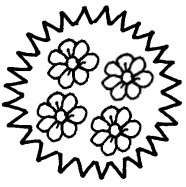

Oddeľ slová čiarou. Nakresli k nim obrázky.

košíkhuby

chlapecdievča

lodmedveď

rukanoha

plusmínus

sedemdesať

Oddeľ slová čiarou. Napíš ich správne.

Vonkujetuházima.

.....

Vletehrejlesnko.

.....

Babkapečiekoláče.

.....

Murárstaviadomy.

.....

Napolisútraktory.

.....

Autoparkujevgaráži.

.....

Tatkoodpílikonáriky.

.....

Žiacipočítalipríklady.

.....

Stromčekbolhustý.

.....

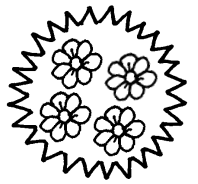

Oddeľ slová čiarou. Nakresli k nim obrázky.

korytnačka vták

bubonvidlička

osemnásťnula

pohárhodiny

otáznikvýkričník

šarkan zajač

Oddeľ slová čiarou. Napíš ich správne.

Natiahla štíhly krk.

.....

Pribráničke čakal chlapec.

.....

Lod pristála pri ostrove.

.....

Syr savyrábaz mlieka.

.....

Barborapozorne počúva.

.....

Banícipracujú v bani.

.....

Budíky zazvonilo šieste ráno.

.....

Naučil sme sa poslúchať.

.....

Starý vlk sibrúsi zuby.

.....

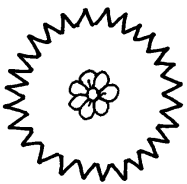

Autor sa pomýlil a napísal text nesprávne. Oddeľ zvislými čiarami slová v texte a prečítaj ho.

Sam o|j e|d o m a. B o l í h o n o h a. U ž í v a l i e k y l e b o j e p o r a n e n ý. M a m a m u
m a s í r u j e p o r a n e n ú n o h u. P o n ú k a m u o v o c i e. S a m o n i e j e v e s e l ý. L e ž í
n a p o s t e l i a n u d í s a. V o l á k a m a r á t o v i. P o z e r á t e l e v í z i u a p o č ú v a
h u m o r e s k y. S a m o r o b í m o d e l y l o d í. L e p í l o d e a r a k e t y. N a m a ŕ o v a n é
l o d e a r a k e t y s u š í n a p o l i c i. M o d e l y u k a z u j e m a m e a t a t o v i. U r o b
s i a j t y p a p i e r o v é m o d e l y.

L e t o t o j e m o j e. C h o d í m e n a v ý l e t y. T a t a m a m a S a m o a j a i d e m e
k m o r u. M á m e n o v é a u t o. J e c e l é z e l e n é. T a t o š o f é r u j e a m y s a p o z e r á m e
p o o k o l í. Č o j e t o? p ý t a s a S a m o. T o j e m o r e h o v o r í m a m a. N a m o r i s ú
l o d e. R y b á r i l o v i a r y b y. Ľ u d i a s a v m o r i k ú p u. I m y s a k ú p e m e.
P o t á p a m e s a l o v í m e m e d ú z y a l í ž e m e n a n u k y. N a v e č e r u b e ž í m e
d o n o v é h o h o t e l a. V a r i a t u v y n i k a j ú c o.

T a t a a S a m o s ú r y b á r i. L o v i a r y b y. S a m o c h y t á r a k y. C h y t í r a k a a j
p r e J e l u. B u d e v e s e l á. D á h o d o a k v á r i a. R a k y s ú c i t l i v é. T e p l o t a
v o d y m u s í b y ť i z b o v á. R a k p o t r e b u j e v e ŕ a ú k r y t o v a k a m e ň o v. M a l b y s a
c h o v a ť s á m. N e m á r á d r a k y r o v n a k é h o p o h l a v i a. Z a f a r b e n ý m ô ž e
b y ť o d l i š n e. P o h y b u j e s a p o m a l y. J e č i n o r o d ý n a j m ä v n o c i. R a k
z o ž e r i e v š e t k o č o j e n a d n e a k v á r i a. J e v š e ž r a v e c. M ô ž e j e s ť z e l e n i n u
m a l é r y b y č i k r m i v o p r e r a k y.

B e t a m á n a s e b e n o v é š a t y. S ú z e l e n é a v o ň a v é. K ú p i l i i c h v d o m e
m ó d y v P ú c h o v e. B e t a s a r a d a p a r á d i. D o m a n o s í m a m i n e t o p á n k y
n a v y s o k o m o p ä t k u c e š e s a a m a ŕ u j e. M a m a j u p o z o r u j e z k u c h y n e.
M a m a v a r í v e č e r u. Č o t o b u d e? B e t a a P a ŕ o m a j ú r a d i k a š u. T a t a
a m a m a n e m a j ú r a d i k a š u. R a d i j e d i a r y b y. P a ŕ o č í t a č a s o p i s y
o g i t a r e. N a n a r o d e n i n y d o s t a n e n o v ú b a s o v ú g i t a r u. N a r o d e n i n y
m á a ž v j ú l i. T o s a e š t e n a č a k á. N a m i n u l é n a r o d e n i n y s i p a m ä t á. B a b a
J o l a a d e d o J o j o m u d a r o v a l i r o h a t ú k o z u. T o b o l a z á b a v a. K o z a
m é k a l a a m é k a l a. V o l a l i j u k o z a M i l a.

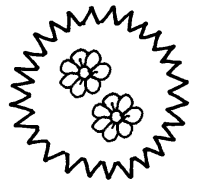

Autor sa pomýlil a napísal text nesprávne. Oddeľ zvislými čiarami slová v texte a prečítaj ho.

V|k a ž d o m|p o r i a d n o m|l e s e|b ý v a|b o s o r k a. Ž i j e č a r u j e a z b i e r a
l i e č i v é b y l i n y. V n a š e j h o r e m á c h a l u p u b o s o r k a Ž o f a. T á c h a l u p a
j e p l n á v ô n e. S u š e n é b y l i n y v o ň a j ú p r e k r á s n e. V i s i a v d l h ý c h r a d o c h
p o d p o v a l o u. L e ž i a n a u k l a d a n é n a t r u h l i c i. K e ď p r í d e m o d r a s t ý
j u h o z á p a d n ý v i e t o r Ž o f a o t v o r í d v e r e i m a l i c k é o k i e n k a. T r e b a
p r e v e t r a ť c h a l u p u. V i e t o r v o n i a s u š e n o u š a l v i o u. C í t i ť v ň o m a j
m a t e r i n u d ú š k u. T a k t o o v e n č e n ý p r e l e t í s v e t. Ľ u d i a s a n a d ý c h a j ú
a a k o o č a r e n í u t e k a j ú d o l e s o v. V t e d y s i Ž o f a s a d n e n a p r i e d o m i e.
O č i s a j e j l e s k n ú a k o s t u d n i c a. V z r u š e n e s i p o m y s l í ž e č a r y s a
p o d a r i l i.

K o n e č n e s m e z a č u l i a k o s a k u d v e r á m b l í ž i a p o m a l é k r o k y. D v e r e
s a p o t i c h u o t v o r i l i. S t á l a v n i c h v c e l e j s v o j e j k r á s e m l a d á
n e z b e d n i c a v e v e r i c a. V s t ú p i l a d o i z b i e t k y. B o l a v e ť m i u n a v e n á
a p o t r e b o v a l a s i o d p o č i n ú ť. P o h o d l n e s a u v e l e b i l a v s u c h o m l í s t í
a z a s p a l a. S n í v a l s a j e j k r á s n y s e n a k o s u š í h u b y n a s t r o m o c h a z h á ň a
s m r e k o v é s e m e n á. K o m ô r k u s i d o p l n i l a o r e c h m i a ž a l u ě m i. V s v o j
o m s n í c k u s a z a l i z u j e a t e š í s a n a t i e m a š k r t y.

J e t u h á z i m a. V o n k u t r e š t í m r á z. T e p l o m e r u k a z u j e u ž n i e k o ť k o
d n í m í n u s o v é h o d n o t y. I n a p r i e k v e ť k é m u m r a z u s l n i e c k o z o h r i e v a
z a m r z n u t ú k r a j i n u. S n e h p o k r ý v a j ú c i k r a j i n u v r z g a p o d n o h a m i
a c h r á n i t r á v u. C h r á n i a j i n é p o r a s t y p r e d v y m r z n u t í m. V o d a
v n i e k o ť k ý c h r i e k a c h z a m r z l a v y t v o r i l i s a n a n e j ť a d o v é k r y h y.
T i e t o m u s i a s t r o j e u r ý c h l e n e r o z b i ť a b y v o d a m a l a k a d i a ť t i e c ť.
Z k o m í n o v s a n e u s t á l e v a l í h u s t ý d y m. T e n m á z a b e z p e č i ť t e p l o
v Ľ u d s k ý c h p r í b y t k o c h. D o s p e l í i d e t i c h o d i a v o n k u z a b a b u š e n í.
N a h l a v á c h m a j ú č a p i c e o k o l o k r k u o m o t a n é š á l y. N a r u k á c h r u k a v i c e.
T a k ú t o t u h ú z i m u s i p a m ä t a j ú l e n n a š i d e d o v i a a s t a r é m a m y.

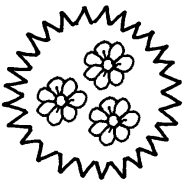

Autor sa pomýlil a napísal text nesprávne. Oddeľ zvislými čiarami slová v texte a prečítaj ho.

Dnes| má| Marcel| narodeniny. Pripravujem pre neho oslavu. Mama už včera večer naložila kuracie rezne do marinády. Pripravil sme piškóty z ovocnou tortu. Ja som ukladal piškóty do pripravenej tortovej formy. Piškóty som potreľ so vanilkovou vanilkovým cukrom. Potom som ukladala ovocie. Celý postup som znova opakovala. Otec zatiaľ pripravoval vonkudrevodokrbu. Pahrebavkrbemusí byť akurát aby sa kuracie mäso dobre pieklo a nezhořelo. Opekaniere zňovmá nastrotiotec. Smamou myjeme a očistíme zeleninu. Tú poukladáme na tácku. Oslava Marcelových narodenín samôže začať. Samozrejme zabudli sme na narodeninové darčeky. Marcel dostane to čo si želal. Čoto asi bude?

Je jeseň. Slnko už nehreje ako v lete. Dni sa už pomaly krátia. Ráno a večer sú už poriadne studené ale cez deň nám môže ešte slniečko poohrievať. Listy na stromoch sú sfarbené teplými jesennými farbami. Vetrík povieva a odnáša listy zo stromov. Lastovičky a iné vtáky už dávno odleteli do teplých krajín. Zostali tu len kačky plávajúce v rybníku. Zvieratká sa pripravujú na zimný spánok. V svojom komôrkach už majú dostatok zásob aby prežili zimu. Týmôže byť dlhá a tuhá a to je pre všetky zvieratá ťažké obdobie.

Som už tretiačka a v škole sme sa už toho naučili veľa. Tak napríklad takú malú násobilku. Najľahšie som sa naučila násobiť sčíslicami dva a päť. Ale číslo sedem a deväť to bolo ťažšie. Môj starší brat povedal že takú násobilku používa takmer denne. Napríklad keď chce v obchode kúpiť viac zošitov alebo cukríkov má mámu dá zopár centov. Musí si vypočítať koľko zošitov alebo cukríkov si môže kúpiť. Tretia cisaučia aj vybrané slová. To sú také slová ktorésme sa museli naučiť na spamäť aby sme vedeli bezchybne napísať slová ktorémajú obojakú spoluhlásku. Po obojakých spoluhláskach sa totižtorazpíšemeäkké, „i“ a raz tvrdé „y“. Slovenčina vôbec nie je ľahká vec. Ale naučil sme sa toho už dosť.

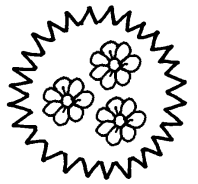

Autor sa pomýlil a napísal text nesprávne. Oddeľ zvislými čiarami slová v texte a prečítaj ho.

Kde|bolo|tam|bolo|bola|raz|jedna|cha|trč|a|v|nej|žil|rybár|a|jeho|žena.
Deň|čodeň|chytal|rybár|v|mor|ir|yby. Jedné|hodňa|ako|tak|sedel
a|hláde|doprie|zračnej|vody|začal|omu|ťaha|ťudicu. Hlbšie|a|hlbšie.
Ťa|hal|rybár|zovšet|kých|síl|ťaha|la|žvy|tia|hol|ryb|ku|ne|bola
to|obyč|ajná|rybka. Bola|to|zlatá|rybka. Rybár|má|šdobrú|srdce|akeď
m|a|pustí|špá|ťdo|mor|a|splní|mti|riž|elania. Rybár|na|to|ale
odpovedal:|Pris|vo|jej|prá|cisom|šťastný. Mám|všet|koč|o|potrebujem
nič|mine|chý|ba. A|j|tak|bysom|ťane|zjedol. Pustil|ryb|ku|špá|ťdo|mor|a
a|pobr|als|a|do|mov. Do|ma|v|šet|ko|roz|povedal|žene. Keď|si|žena
vypočul|a|celý|prí|beh|di|vo|d|hnev|u|ne|praskla. Začal|a|rybár|ovi
na|dá|va|ť|a|hreš|í|ť|ho. Poslal|a|ho|k|mor|u|a|na|ká|zala|mu|aby|opäť|chytil
zlatú|ryb|ku|a|pý|tal|si|no|vý|domec. Ako|mu|žena|roz|ká|zala|tak|aj
rybár|u|robil. Rybka|žena|in|o|pria|nie|splnila|a|žena|hou|ž|čaka|la
v|no|vom|do|mci. Do|br|e|sai|m|žilo|v|no|vom|ale|žene|sami|lo|ženemá
zá|hra|du|ne|má|s|ak|de|pre|chá|dza|ť. Za|ch|celo|s|aje|j|na|zám|ku|bý|va|ť.
Poslal|a|rybár|a|opäť|k|mor|u|pý|ta|ť|o|dzla|te|j|ryb|ky|zámok|sve|ľkými
zá|hra|dami. A|j|dru|hé|želanie|splnil|a|ryb|ka|rybár|ove|j|žene. Keď
s|a|vr|aca|l|rybár|do|mov|z|dia|ľky|vi|del|v|soké|vé|že|a|ná|d|hernú
vý|zdobu. Pre|d|brá|na|mi|stá|la|stráž. Žena|hou|ž|s|oslu|žob|níctvom
na|zám|ku|vítala. Dni|plynuli|ba|aj|me|si|ace|a|žena|sazámok|z|dal
malý|a|z|ach|celo|s|aje|j|vlá|dnu|ť|v|celo|mk|rá|ľov|stve. A|j|tentokrá|ť|sp
l|nil|zlatú|ryb|ku|a|rybár|ove|j|žene|pria|nie|a|tá|s|ak|rá|ľov|nou|ustala.
A|le|srdce|žena|nemá|lo|stá|le|do|stá|poslal|a|opäť|rybár|a|z|zlatou
ryb|kou. Z|uno|valo|s|aje|j|kra|ľo|vanie|ch|celo|vlá|dnu|ť|na|d|celý|msvetom.
To|s|au|ž|aj|rybár|ovi|z|dal|ove|ľa. Sna|žil|s|a|roz|ho|vori|ť|žena|in|o|pria|nie,
a|le|tá|ho|vy|hna|la|z|zlatou|ryb|kou|ďal|šie|želanie|pý|ta|ť. Srdce
mu|z|vier|ala|ú|z|ko|s|ť|keď|o|dzla|te|j|ryb|ky|žena|in|o|pria|nie|ži|adal.
Zlatú|ryb|ku|a|vy|šla|z|vody|a|rybár|vy|rie|kol|čo|mu|žena|na|ká|zala.
Ne|bo|jsa|do|sta|ne|t|vo|ja|žena|čo|s|izaslú|ži. O|d|to|ho|d|ň|a|se|dá|vali
rybár|a|jsos|vo|jou|ženou|pre|d|svo|jou|sta|rou|cha|trč|ou|a|mo|žno|sú|tam
do|dne|spok|ia|ľne|pom|reli.

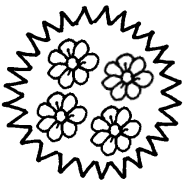

Autor sa pomýlil a napísal text nesprávne. Oddeľ zvislými čiarami slová v texte a prečítaj ho.

Krt|žije|na|lú|kach|a|v|zá|hradách. Je prispôsobený život upodzemou. Na povrch vychádza zriedka. Predným končatinami hrabe dlhé chodby. V podzemnom dome má komôrku na potravu. Vyhrabanú hlinu hádže za seba. Vyrytú zem vyhadzujú von. Mláďatá krtasú ponarodení veľké asi ako fazuľa. Živí sa živočíšnou potravou. Je hmyzožravec. Telomá pokryté krátkou srstou čiernej farby. Očím a zakrpatené. Čuchom má uložený vrypáčiku. Denne zožerie veľa škodlivého hmyzu. Považuje sa za užitočnú zvieru. Nebýva vítaný v záhradách.

Toto je Katka na izbe. Je priestraná a svetlá. Na stene visia obrázky ktorú maľovala sama. Otvoriac ich cení ajehrdá nane. Jej nezbedné hračky sú nie vždy uložené v modrej skatuli. Často stáva že hračky sú porozhadzované po izbe. Katka hovorí že sú to neposlušné hračky keď sa nevedia upratať samy tam kam patria. Tienajcennejšie hračky má ale Katka vystavené na policičke. Katka je už žiačka. Denne si píše domácu úlohu. Mamička a otecko jej pomáhajú. Do školy chodí rada. Vie že sa tam naučí čítať píše a aj počítať. A okrem toho má v triede veľakamarátov. Spolu so svojimi rodičmi a bratom býva v malej dedine. Do školy cestuje autobusom. Autobus stojí na zastávke. Šofér je presný ako švajčiarske hodinky.

Skúšal to všetko. Vyliezli obaja na somára. Otec sa vracal z mesta. Vlak prichádza zľava. Vajíčko som vymaľoval na žltú. Víťazstvom upomohlo kúspechu. Kocúr chodil po povraze. Cukríky vyhazoval do vzduchu. Pri cestovalizďaleka. Báseň sa naučili na pamäť. V košíku sú liečivé byliny. Vôkol nás je hustý les. Sprava sarútilo auto. Mäsoopiekolnatmavočerveno. Jemini nič. Hokejový zápas sledovali so záujmom v televízii. Starý pes bol bez zubov. Zovstupnej previerky dostal jednotku. Jakubišiel som nou.

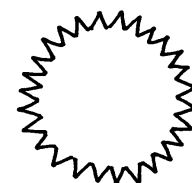

Mgr. Viktória Hlinková, Mgr. Tatiana Jánošíková

Základná škola internátna pre žiakov s chybami reči, Vlastenecké námestie 1, Bratislava

Podstatné mená

Pomôcky

Obrázky, pexesá, časopisy, farbičky, nožnice, počítač.



Motivácia

Rozhovor o témach zakomponovaných v jednotlivých pracovných listoch. *Napr.: O Červenej Čiapočke, O repe.*

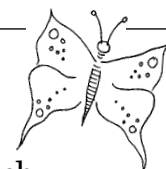

Cieľ

Precvičovanie a osvojovanie gramatických pravidiel pri ohýbaní, určovaní a písaní podstatných mien.

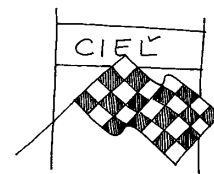

Metodické pokyny na prácu s materiálom

- ☉ Správne ohýbanie podstatných mien v jednotnom i množnom čísle.
- ☉ **Určovanie rodu podstatných mien.**
- ☉ Určovanie a triedenie podstatných mien podľa vzorov.
- ☉ **Doplňanie podstatných mien vo vhodnom tvare do viet.**
- ☉ **Použité skratky:**
 - označenie pádov podstatných mien: nominatív (N), genitív (G), datív (D), akuzatív (A), lokál (L), inštrumentál (I),
 - označenie jednotného čísla podstatných mien (j. č.),
 - označenie množného čísla podstatných mien (mn. č.).



Odporúčania na domáce precvičovanie

S dieťaťom precvičujeme triedenie obrázkov/slov podľa rodov alebo vzorov podstatných mien. Ako pomôcku použijeme karty s obrázkami, ktoré pomenúvame podstatnými menami v mužskom, ženskom, strednom rode — balík aspoň 24 kusov. Môžeme použiť pexesá z kapitoly *Vybrané slová — opakovanie C 2.2.5*. Karty so slovami, ktoré zaraďujeme medzi podstatné mená v mužskom, ženskom, strednom rode — balík aspoň 24 kusov. Karty so vzormi podstatných mien mužského, ženského a stredného rodu. Na prechádzke, ale i doma pomenúvame veci okolo seba, určujeme ich rod alebo vzor, podľa ktorého by sa skloňovali.



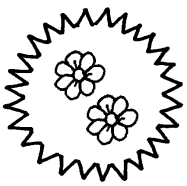

Prezri si obrázok a vypíš podľa neho slová označujúce osoby, zvieratá a veci.

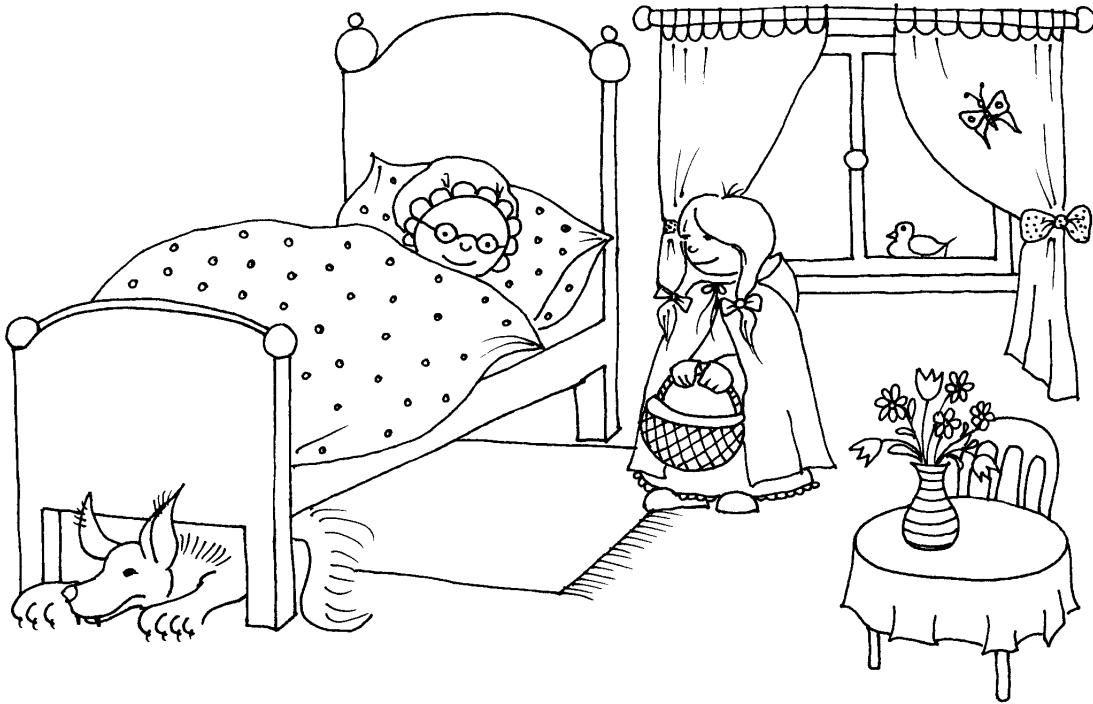

Osoby

Zvieratá

Veci

Čo mohla niesť Červená Čiapočka v košíku pre starú mamu? Vypíš čo najviac vecí.

.....
.....
.....



V názvoch rozprávok vyhľadaj a zakrúžkuj slová, ktoré označujú zvieratá.

Smelý Zajko. O neposlušných kozliatkach. Prorok rak.

Opice z našej police. Slncový kôň. Kocúr v čižmách.

Škaredé káčatko. O troch prasiatkach. Koza rohatá a jež.

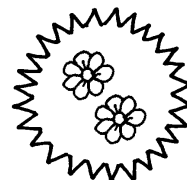

K osobe priradi veci, ktoré k nej patria. Obrázky pomenuj a vyfarbi.

kuchár

krajčírka

maliar

učiteľka

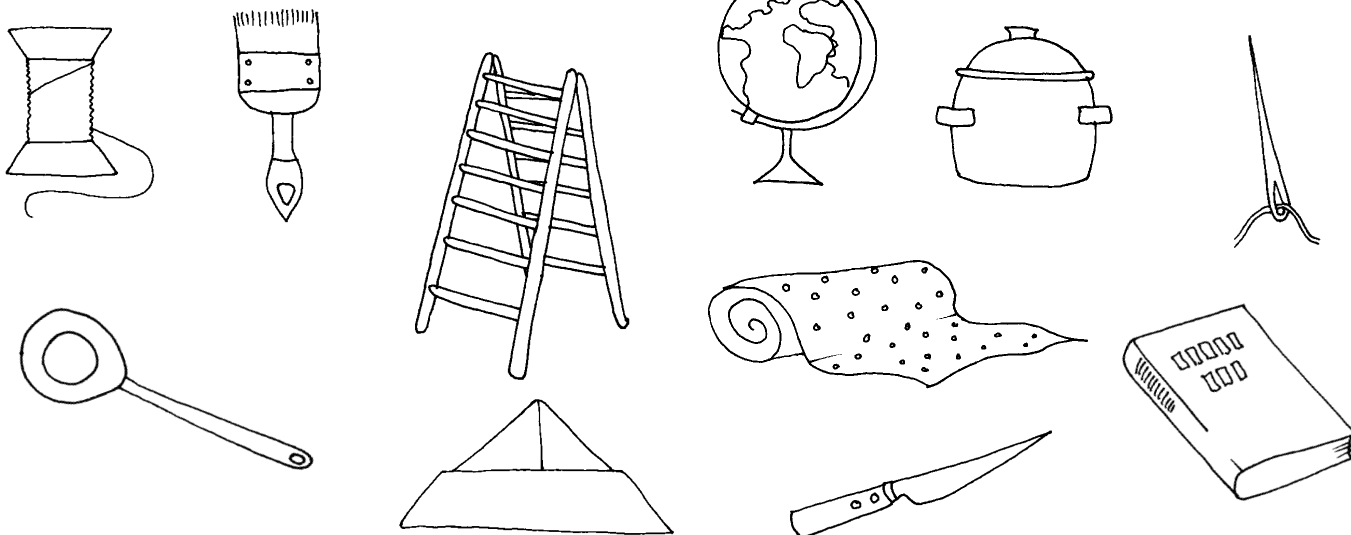

Doplň správne slovo do vety, povedz, či označuje osobu, zviera alebo vec:

Naša chytá myši. píše kriedou na tabuľu.

Janko dostal novú futbalovú Slivkový mi

veľmi chutí. číta noviny. má dlhý krk.

Slová označujúce osoby, zvieratá a veci voláme

**V básničke podčiarkni
podstatné mená.**

Skákal psík cez ovsík,
cez zelenú lúku.
Šiel za ním poľovník,
pierko na klobúku.

**Na klobúk nakresli toľko pierok, koľko si
našiel podstatných mien v básničke.**

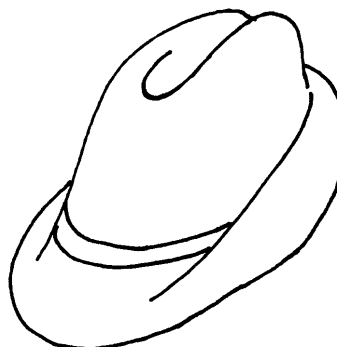

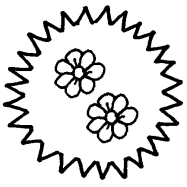

**Ukazuj na jednotlivé podstatné mená správnym ukazovacím slovom.
Slová roztried' a zapíš do príslušného stĺpca.**

darček, mačka, okno, auto, ruka, medveď, dom, kosť, oheň,
Janka, strýko, vajce, bábätko, kaderníčka

TEN**TÁ****TO**

.....

.....

.....

.....

Čo do radu nepatrí? Prečiarkni nesprávne slovo, ostatné slová vyfarbi rovnakou farbičkou.

lekár	pes	žemľa	pohár	otec
hlava	zem	kačka	srdce	letuška
autobus	dievča	pole	vysvedčenie	mydlo

**Ukáž správne na dané slová ukazovacími slovami tí – tie.
Ku každému menu zapíš vhodný tvar ukazovacieho slova.**

deti chlapci cesty kuchári umelci

herečky kuriatka piloti kvety mačiatka

mamy otcovia domy páni nohy

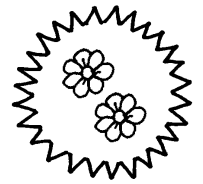

Doplň správny tvar slova *stolička* do viet.

Pri stole stála vysoká

Na sedelo malé dievčatko.

Kúpili sme nové

Polámanú opraví stolár.

Sedíme na drevených

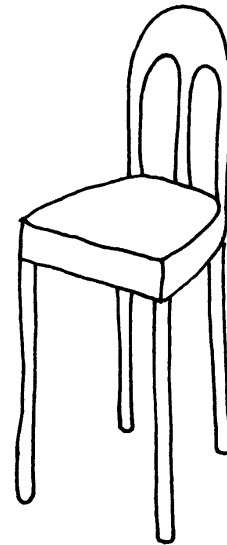

Vyhľadaj rozličné tvary toho istého slova, vyfarbi ich rovnakou farbičkou.

tehla	murára	domu	stene	s maltou
malta	v dome	steny	murár	k tehle
so stenami	tehly	o malte	murárom	dom
s domom	murárovi	stena	o tehlách	s maltou

Doplň správny tvar slova.

1 kocka	3 <i>kocky</i>	5 <i>kociek</i>
1 dievča	2	6
1 mačka	4	7
1 vajce	2	8
1 kôň	3	5
1 muž	4	7

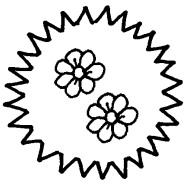

Vieš, kto sa čím živí? Dopln správnu osobu do viet.

Chlieb pečie Komíny čistí

Listy roznáša Chorých lieči

Domy stavia Po mori sa plaví

Na osoby sa pýtame otázkou

Podčiarkni v texte podstatné mená označujúce zvieratá.

Slimák Samko chodí bosý, na chrbte si domček nosí.

Žabka tá má z lekna dom, dobre sa jej býva v ňom.

Psíček Bodrík spoza búdy, šteká vždy na cudzích ľuďi.

Myšku zasa chytila Cila, mačka lenivá.

Za plotom je veľké pole, najedol sa zajko z vôle.

Líška naňho pozerá, na kapustu chuť nemá.

Na zvieratá sa pýtame otázkou

V rade slov vyhľadaj a zakrúžkuj slová označujúce osoby.

KAMARÁT DOM LEV POLICAJT MAMA RUŽA

PEKÁRKA AUTO KOPEC PALICA KÚZELNÍK

SESTRA UJO MAČKA BÁBIKA DIEŤA

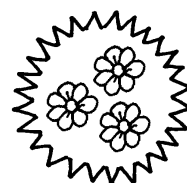

Prezri si obrázok a vypíš podľa neho slová označujúce osoby, zvieratá a veci.



osoby

zvieratá

veci

.....

.....

.....

Zakrúžkuj slovo, ktoré do radu nepatrí. Rozdeľ ho na slabiky. Zapiš počet slabík slova.

sál, čiapka, mačka, nohavice, tričko

zemľa, psíček, rožok, chlebík, buchta

bulipán, sneženka, ruža, kráľ

Pomenuj jedným slovom podčiarknuté slová

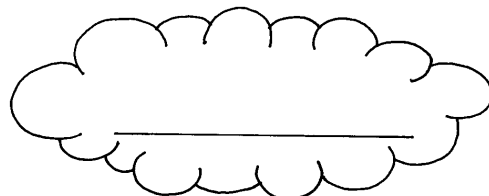

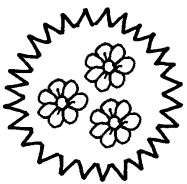

Doplň chýbajúce hlásky. Obláčiky dymu s podstatnými menami vyfarbi.

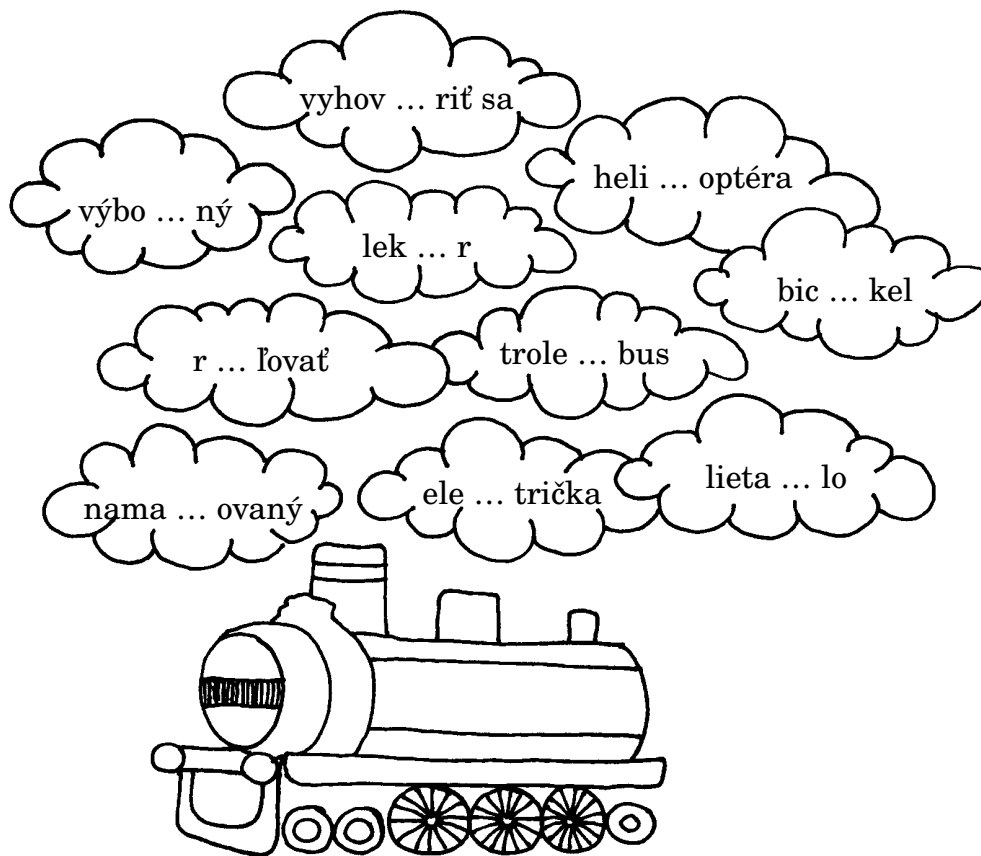

Napiš podstatné mená v množnom čísle.

oko ruka noha

hlava krk vlasy

Napiš podstatné mená v jednotnom čísle.

slony jaguáre tigre

jelene kozy mačky

Pani učiteľky zorganizovali pre deti výlet. Ktoré mestá s deťmi navštívili?

NICA ŠŤAVIBANSKÁ

EŽO RUMBORKE

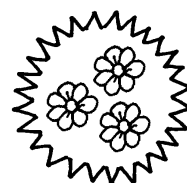

Urči rod podstatných mien.

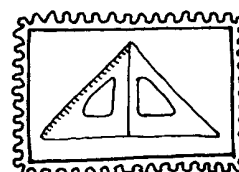
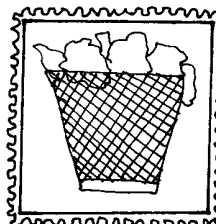
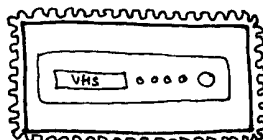
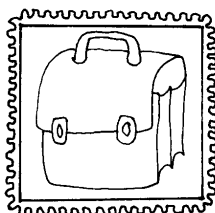
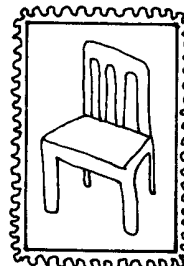
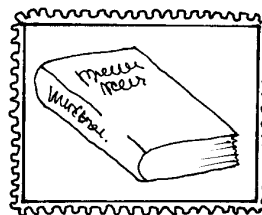
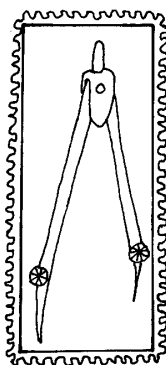
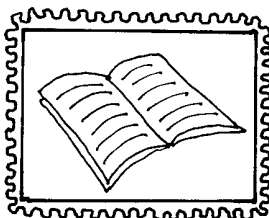
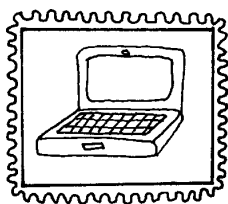

mužský rod

ženský rod

stredný rod

.....

.....

.....

Doplň vhodné podstatné mená.

Keď začne zo stromov padať, každý vie, že prišla



Všetko pomaľuje pestrými Na dozrievajú

..... a Na elektrických drôtoch sedia

Spolu s bocianmi sa chystajú odletieť do teplých

Aj deťom je veselo. Púšťajú si

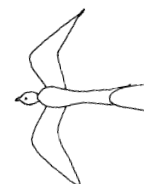
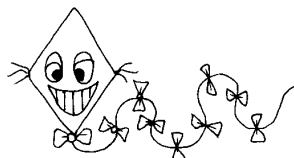

Uhádneš meno speváčky, speváka?

Rolincová

Nagy

Paštéková

Smatanová

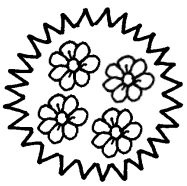

Vyfarbi životné a neživotné podstatné mená rôznymi farbičkami.

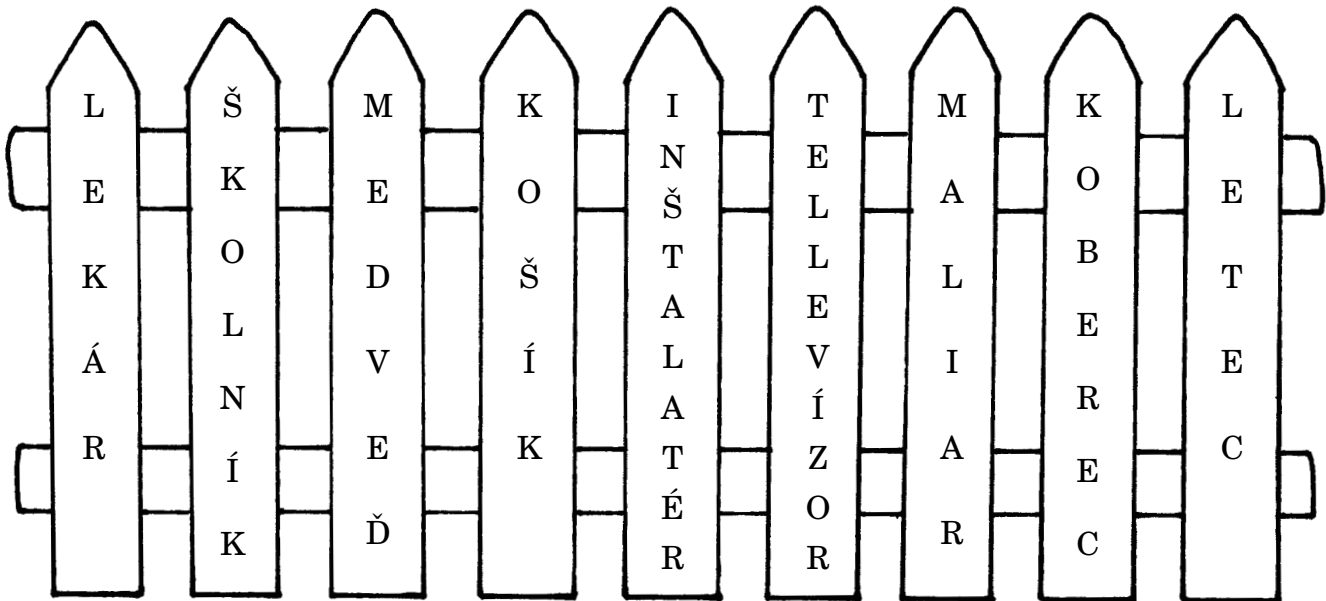

Napiš podstatné mená v tvare uvedenom v tabuľke.

	G j. č.	I j. č.	N mn. č.	D mn. č.
učiteľ				
kuchár				
vodič				
kaderník				
optik				
bankár				

Podčiarkni podstatné mená.

Vlk obyčajný

Najznámejším zástupcom čeľade psovitých šeliem je vlk. Pôvodne žil v každom type krajiny. Človek ho však považoval za nepriateľa lovnej zveri a vôbec za škodcu, ktorého treba nemilosrdne ničiť. Dnes už vieme, že vlci zastávajú dôležité miesto pri udržiavaní prírodnej rovnováhy.

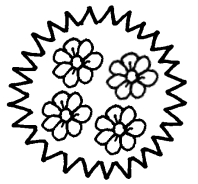

Napíš osobné mená niekoľkých svojich spolužiakov a spolužiačok.

Tie isté mená napíš ako zdrobnené.

Aké osobné mená sú ukryté v týchto vetách? Vyfarbi ich a napíš.

BABIČKA TKALA PLÁTNO. AKÉ TO MÁŠ ŠATY?

UROB MI ŠOŠOVICOVÚ POLIEVKU.

TU STOJA NOVÉ HODINY. ODLOMILA NA PLOTE LATU.

.....

.....

.....

Napíš tri osobné mená, ktoré sú odvodené od názvov kvetov.

.....

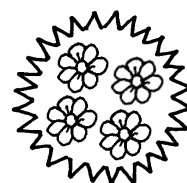

Pomenuj obrázky a slová napíš v N množného čísla.

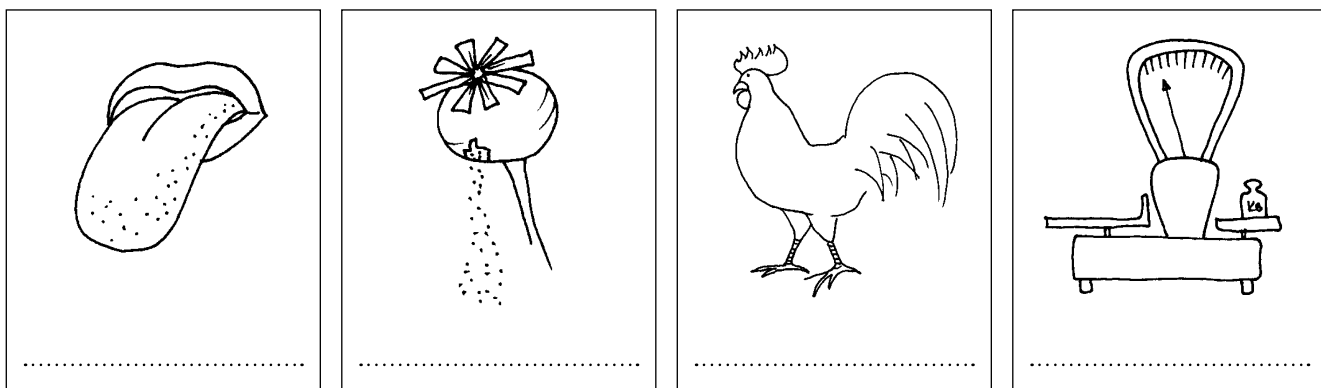

Napíš podstatné mená v N množného čísla a roztried' ich do vzorov.

*vlk, pes, kohút, vrabec, holub, zajac, motýľ, medveď, drozd, komár,
had, bažant, sokol, jeleň, sluha, otec, dedko, gitarista, klavirista, pán,
lekár, spisovateľ, murár, sprievodca, Mišo, gazda, strýko, bagrista, predseda*

chlap	hrdina	dub	stroj

Doplň príponu N množného čísla a prečiarkni slová, ktoré nepatria do radu.

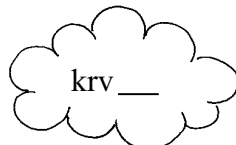
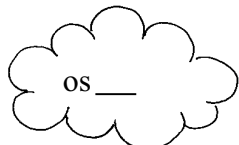
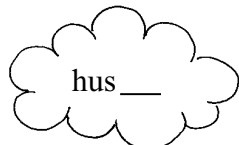
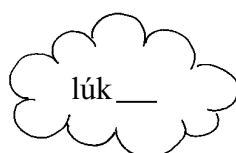
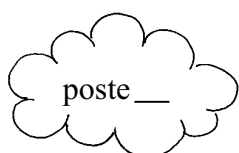
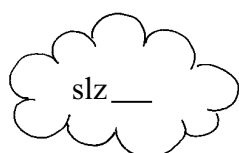

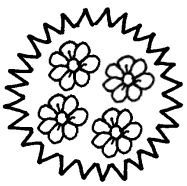
**Vyhľadaj a vyfarbi podstatné mená stredného rodu.**

T	I	G	E	R	C	E	S	T	O	M	A	N	Ž	E	L	K	A	C	E	S	T	O
I	H	R	I	S	K	O	R	O	D	I	Č	V	Ý	R	O	Č	I	E	P	A	L	O
Z	R	N	O	V	O	D	A	H	U	S	A	O	V	C	A	V	L	K	M	O	R	E

Napiš podstatné mená v určenom páde.

G j. č. *cesta, pole, údolie*

G mn. č. *lýtka, plece, prútie*

L mn. č. *bludisko, máča, šťastie*

I mn. č. *vajce, húsa, listie*

Doplň do slov vhodné hlásky. Do cukríkov zapíš vzor podstatného mena.

Mal šťastie v nešťast 

Stratí sa z očí,  stratí sa zo srdca 

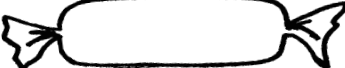
V dobrom zdrav  býva dobrá nálada.

S dobrým svedom m  sa dobre spí.

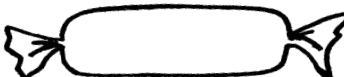
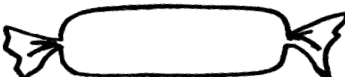
V hustom list  málo slnka  býva.

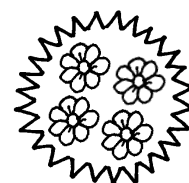

Pomenuj obrázky. Z podstatných mien utvor G množného čísla.

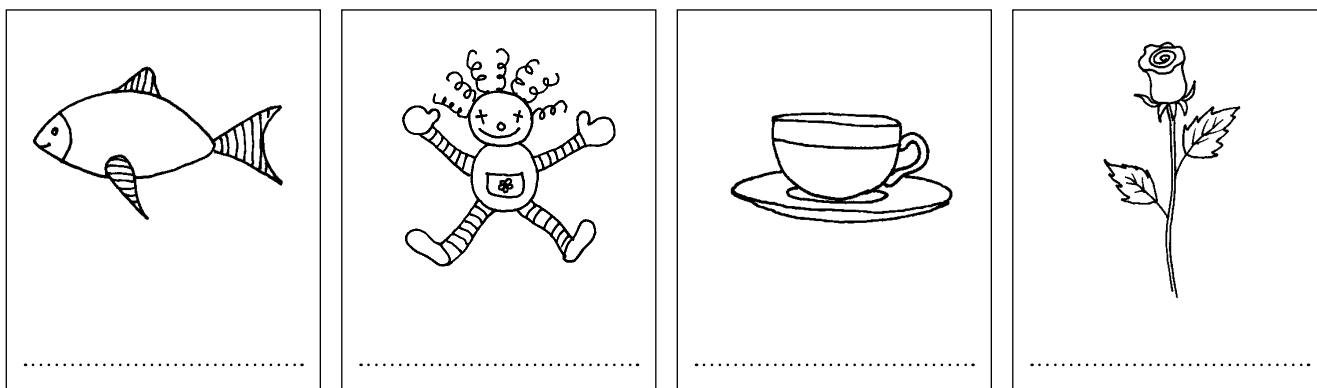

Urči vzor podstatných mien.

vrana Anna stanica

schôdza labuť step

krv masť obuv

Stupava mačka Viedeň

Prirad' podstatné mená k vzoru dlaň. Vyfarbi správnu odpoveď buď „palec hore“ pre vzor dlaň, alebo „palec dole“ pre iný vzor.

báseň			daň			vlasť			čepeľ			púšť		
-------	--	--	-----	--	--	-------	--	--	-------	--	--	------	--	--

masť			krv			garáž			vec			os		
------	--	--	-----	--	--	-------	--	--	-----	--	--	----	--	--

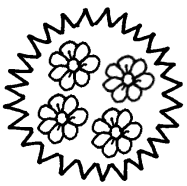

Doplň podstatné mená ženského rodu.

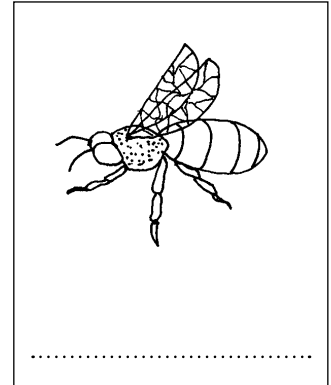
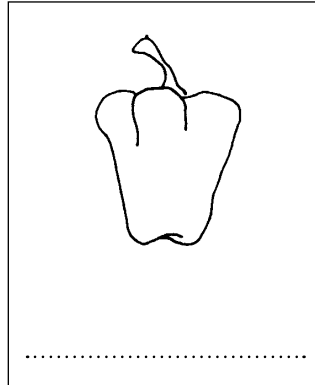
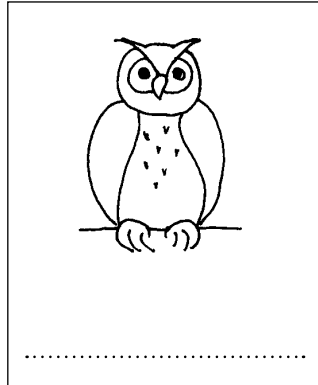
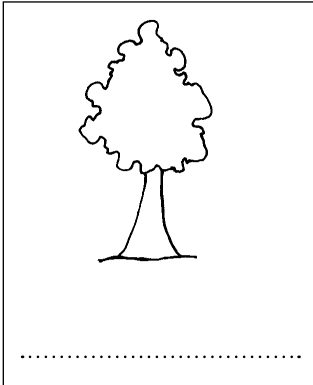

urastený ako

červený ako

múdry ako

usilovný ako

Podstatné mená majú podobné zakončenia, a predsa majú iné rody. Urči ich rody. Označ mužský rod modrou, ženský rod oranžovou a stredný rod žltou farbičkou.

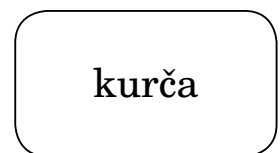
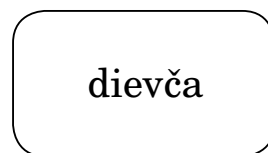
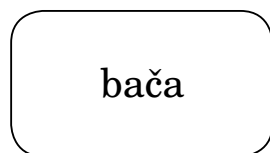
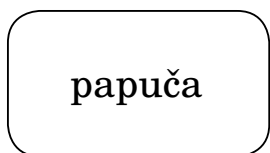
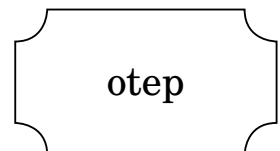
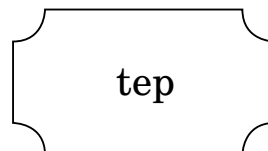
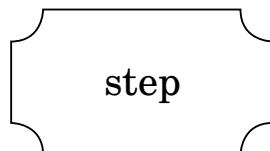
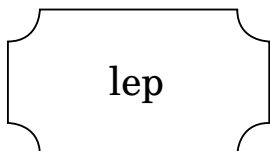
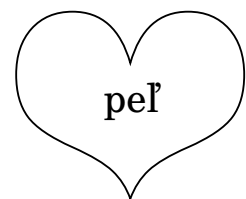
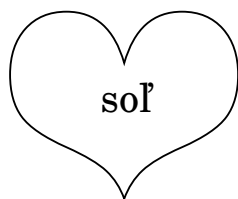
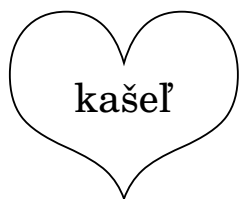

Napiš k zamestnaniam žien to isté zamestnanie pre muža.

lekárka

kuchárka

poštárka

záhradníčka

holička

predavačka

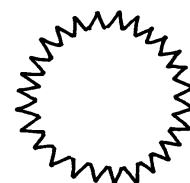

Mgr. Viktória Hlinková, Mgr. Tatiana Jánošíková

Základná škola internátna pre žiakov s chybami reči, Vlastenecké námestie 1, Bratislava

Prídavné mená

Pomôcky

Obrázky, rôzne texty, farbičky, fixky, nožnice, počítač.



Motivácia

Rozhovor o témach zakomponovaných v jednotlivých pracovných listoch. *Napr.: v reštaurácii, rozprávky, šport...*

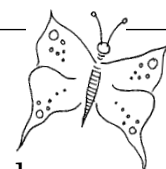

Cieľ

Precvičovanie a osvojovanie gramatických pravidiel pri určovaní, ohýbaní a písaní prídavných mien.

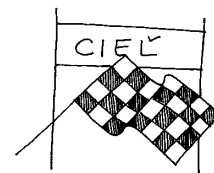

Metodické pokyny na prácu s materiálom

- ☉ Gramatické učivo o prídavných menách sa realizuje podľa pokynov.
- ☉ **Vyhľadávanie prídavných mien v texte.**
- ☉ Riešenie výberu vhodného slova do vety podľa významu, podľa pravopisu.
- ☉ **Tvorba slovných spojení podstatného a prídavného mena.**
- ☉ Správne ohýbanie prídavných mien v jednotnom i množnom čísle.
- ☉ **Určovanie rodu, čísla a pádu prídavných mien.**
- ☉ Hľadanie prídavných mien v rébusoch.
- ☉ **Stupňovanie prídavných mien.**
- ☉ Antonymá.
- ☉ **Odvodzovanie prídavných mien zo základových slov.**



Odporúčania na domáce precvičovanie

S dieťaťom pomenúvame veci okolo seba, určujeme ich vlastnosti, napr. citrón je kyslý, cukor sladký, skriňa drevená a pod. Vystrihujeme obrázky z časopisov a tvoríme dvojice opačného významu. Triedenie kariet so slovami: vyberáme len prídavné mena, určujeme rody, číslo. Pri práci s rôznymi textami vyhľadávame, podčiarkujeme prídavné mená. Precvičujeme pravopis, písanie prídavných mien podľa vzorov, koncovky farebne označujeme.



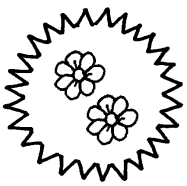

V slovných spojeniach farebne označ prídavné mená.

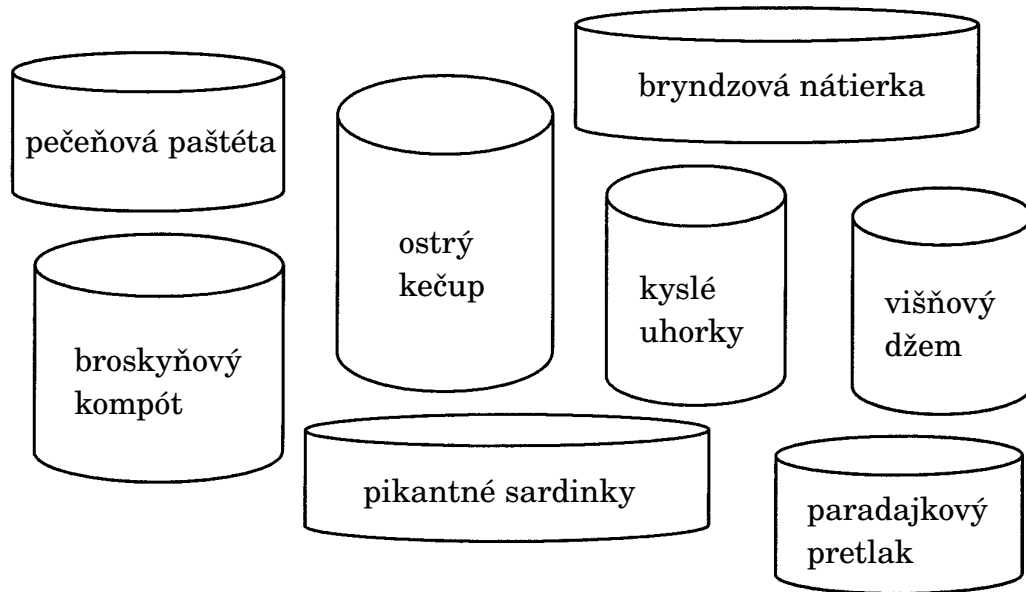

Doplň prídavné meno v prirovnaniach.

..... ako jedľa. ako sova.
..... ako sneh. ako líška.
..... ako včela. ako noc.

Napíš prídavným menom, čo vyjadrujú jednotlivé tváričky.

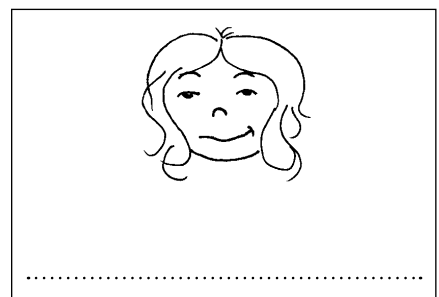
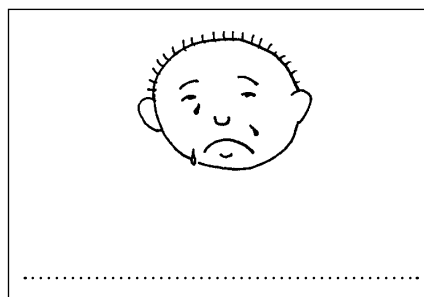
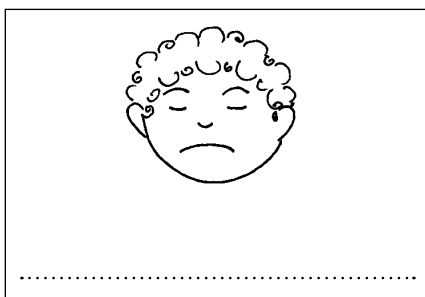
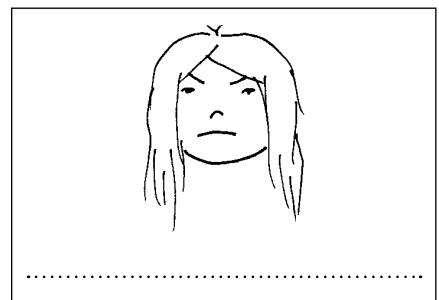
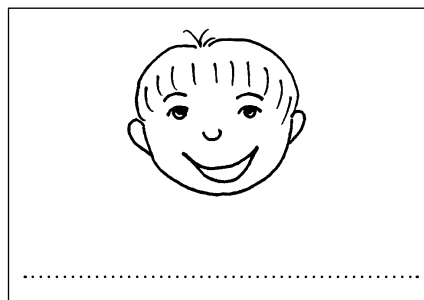
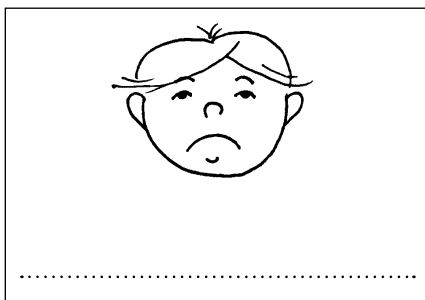

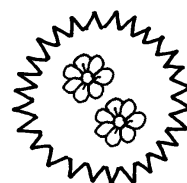

Roztried' prídavné mená podľa opytovacích otázok aký?, aká?, aké?

nová moderné rýchly zelená nízky pracovitá vysoké
široký voňavé dobrý sladká biele

Aký?

Aká?

Aké?

.....
.....
.....
.....

Popletené rozprávky. Utvor a vyfarbi rovnakou farbičkou správne názvy rozprávok. Potom vypíš prídavné mená.

Medovníkový princ

Červená priadka

Zlatá Čiapočka

Šípková princezná

Pyšná Ruženka

Žabí domček

.....

.....

.....

Vyfarbi okienko so slovom, ktoré k ostatným nepatrí.

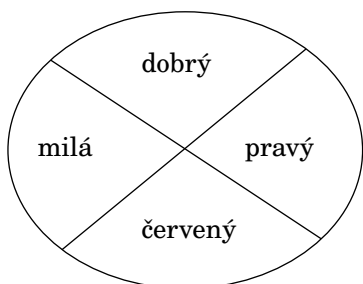

Aký?

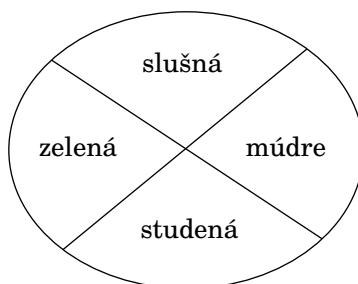

Aká?

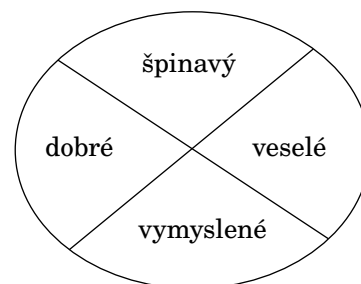

Aké?

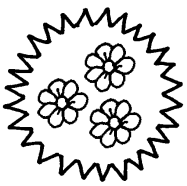

Utvor z podstatných mien prídavné mená.

malina mačka

úsmev gaštan

železo mlieko

voda počítač

Vytvorené prídavné mená použi vo vetách. Tri vety napíš.

.....

.....

.....

Utvor slovné spojenia prídavného a podstatného mena, dvojicu slov vyfarbi rovnakou farbou.

rýchly pokazené dievča

 sova dom múdra

 hodiny rovna cesta

 veselé čln vysoký

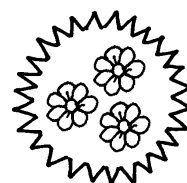

V texte vyhľadaj a farebne označ všetky prídavné mená, urči ich rod a číslo.

Má najdlhšie uši zo všetkých zvierat. Má tiež veľké a bystré oči. Okrem toho má jemný a citlivý ňucháč. A čo ešte? Má predsa veľmi rýchle nohy a len tak ho nikto nedobehne. Z jedál, ktoré ponúka príroda, mu najviac chutí šťavnatá tráva, mladé výhonky obilia a všetky poľné bylinky. Stále neviete, kto to je? Volá sa zajac poľný.

Doplň jedálny lístok, použi opytovacie otázky aký?, aká?, aké? Potom vymysli vlastný jedálny lístok, použi spojenie prídavného a podstatného mena.

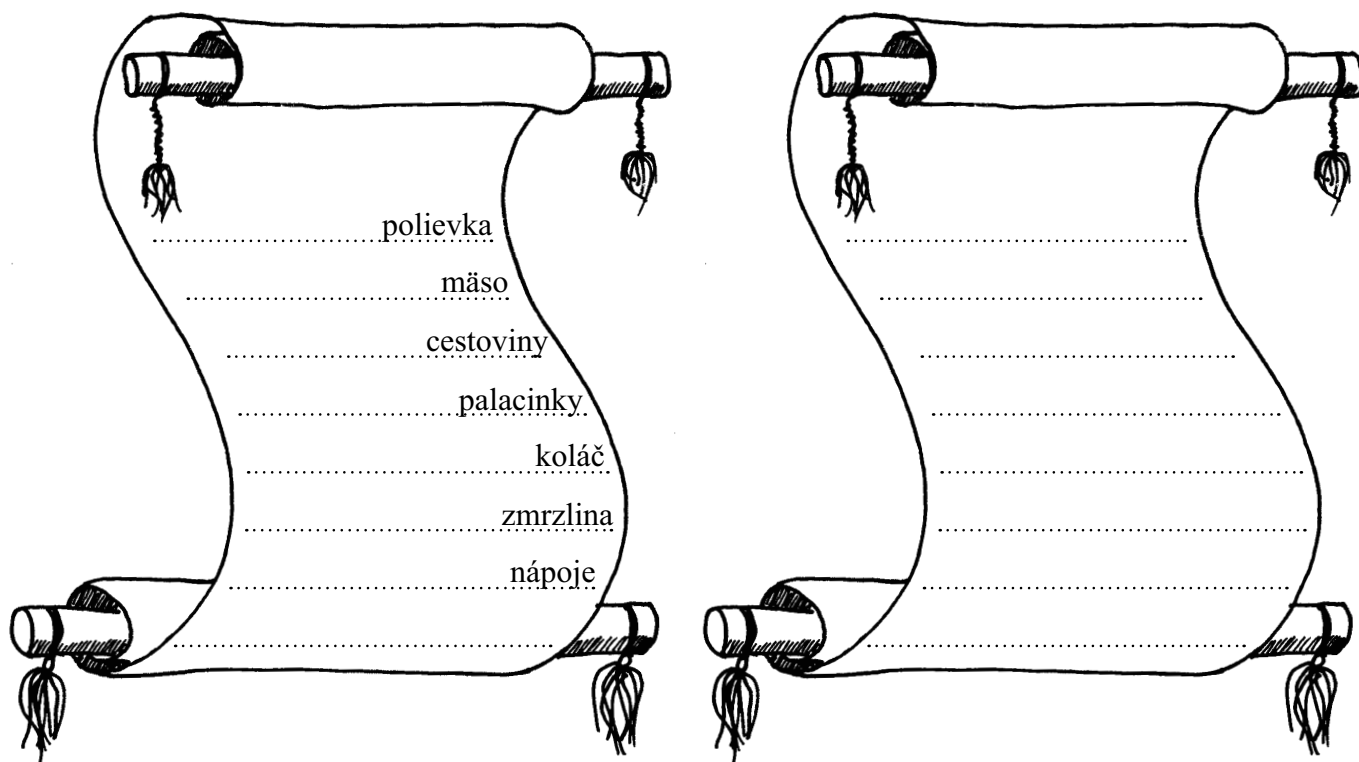

Utvor množné číslo.

pekný sveter

dobrá mama

veľké mesto

kovová tyč

milé dievča

vysoký strom

zúrivý lev

morský jež

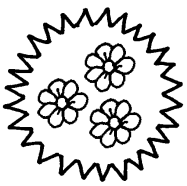

Vymysli k obrázku čo najviac odpovedí: Aké to je?

Ku každému obrázku napíš aspoň dve slová. Urči rod prídavného mena.

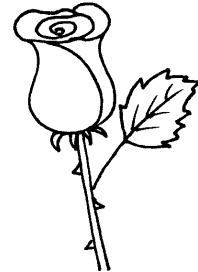
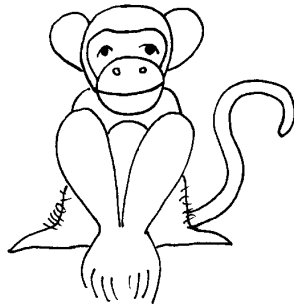
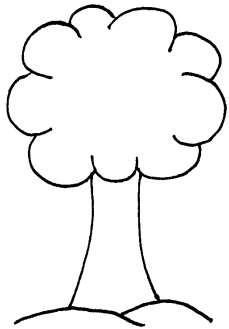

.....

.....

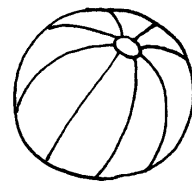
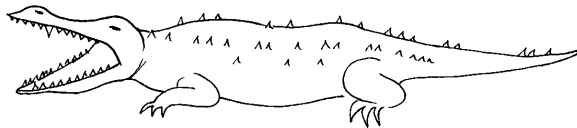
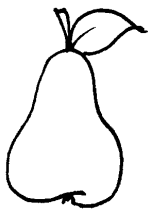

.....

.....

Vo vetách doplň prídavné meno „červená“ v správnom tvare.

Mamičke som daroval ružu.

Bez farbičky srdiečko nevyfarbíš.

Čítali sme rozprávku o Čiapočke.

Anička má sukňu. Dozretá jahoda je

Maliar maľuje farbou.

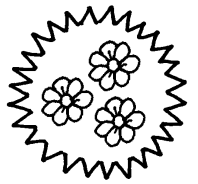

Vystupňuj prídavné mená.

sladké	dobrý	čistá	zlý
<div style="border: 1px solid black; width: 100%; height: 20px; margin-bottom: 5px;"></div> <div style="border: 1px solid black; width: 100%; height: 20px;"></div>	<div style="border: 1px solid black; width: 100%; height: 20px; margin-bottom: 5px;"></div> <div style="border: 1px solid black; width: 100%; height: 20px;"></div>	<div style="border: 1px solid black; width: 100%; height: 20px; margin-bottom: 5px;"></div> <div style="border: 1px solid black; width: 100%; height: 20px;"></div>	<div style="border: 1px solid black; width: 100%; height: 20px; margin-bottom: 5px;"></div> <div style="border: 1px solid black; width: 100%; height: 20px;"></div>

Vyfarbi správne spojenie prídavného a podstatného mena.

futbalová	raketa	volejbalová	korčule
okuliare	jazdecké	bicykel	palica
horský	lyžiarska	lopta	tenisová
plavecké	sieť	kolieskové	čížmy

Vypíš prídavné mená z predchádzajúceho cvičenia, urči ich rod.

.....

.....

.....

.....

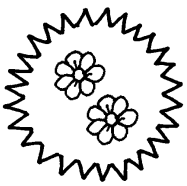

Protiklady (dvojice slov) vyfarbi rovnakou farbou.

dlhý	čistá	hladné	chudý
dobré	tučný	krátky	zlé
vysoká		nízka	
sýte		špinavá	

Dvojice slov z prvého cvičenia napíš, urči rod prídavných mien.

.....

.....

.....

Do viet doplň chýbajúce slová v správnom tvare (usilovný, chutný, hustý, zelená, stará).

Dobré výsledky dosiahnu len žiaci.

Stará mama nás ponúkla koláčmi.

Predierali sme sa lesom.

Trasa bola vyznačená farbou.

V knihách je veľa múdrosti.

Do viet sme doplnili mená.

Označujú

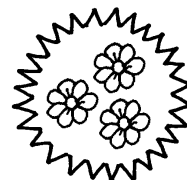

Aký poklad (prídavné meno) skrýva otvorená schránka?

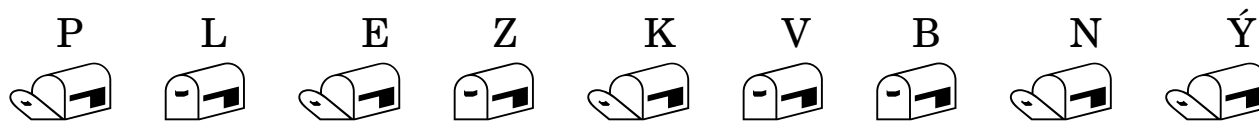

Aké slovo priniesla snehová vločka?

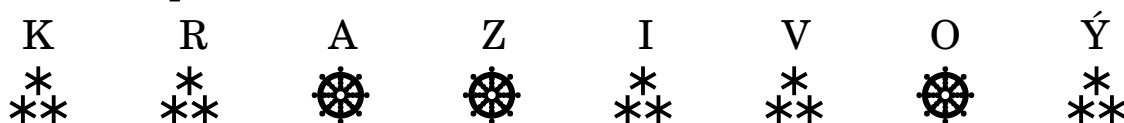

Len jeden druh lístočka skrýva vlastnosť šelmy.

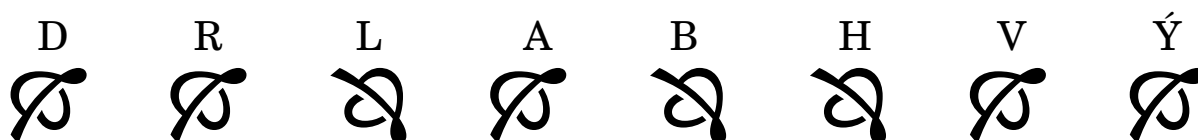

Ukryté slovo odhalí srdiečko.

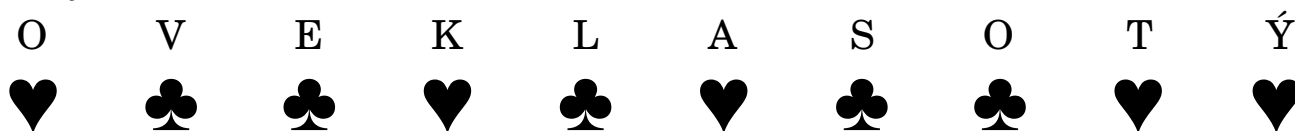

Na uhádnuté slová vymysli vety.

.....

.....

.....

.....

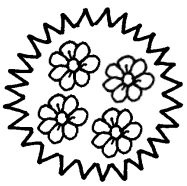

Zo slov v stromčeku tvor prídavné mená a napíš ich. Za slovom napíš počet slabík.

záhrada	<input type="text"/>
papier	<input type="text"/>
železo	<input type="text"/>
kniha	<input type="text"/>
kakao	<input type="text"/>

Napíš prídavné mená vo všetkých troch rodoch:

	mužský rod (ten)	ženský rod (tá)	stredný rod (to)
vysoký			
nízky			
starý			
sladký			
veselý			

Vyhľadaj a vypíš z textu prídavné mená.

Bolo raz dvadsaťpäť cínových vojačikov. Všetci boli bratia. Vyrobili ich zo starej cínovej lyžice. Malý chlapec ich dostal na narodeniny. Na sebe mali krásne červeno-belasé rovnšaty. Zaujal ho aj pekný papierový zámok. Najkrajšia bola bábika v zámockých dverách. Sukienku mala z jemnej látky, na hrudi mala úzku belasú stužku.

(Podľa H. Ch. Andersena)

.....

.....

.....

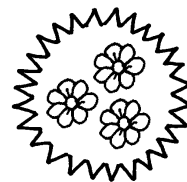

Napíš opačný význam prídavných mien.

veľký		špinavý	
horúci		usilovný	
široký		biely	
dobry		krátky	

Vyhľadaj a vypíš z textu prídavné mená.

To je drahý vianočný dar. Z pozlátenej trúbky zaznela veselá pesnička. V izbe sa hrá môj malý brat. Sú s ním aj jeho verní kamaráti. Prišli naši starí priatelia. Ľadový medveď je celý biely. Vôkol nás je zimná krajina.

.....

.....

.....

Doplň dlhé -ý alebo krátke -y.

drieň__ mládenec

vesel__ chlapec

múdr__ muž

sladk__ sirup

marhuľov__ džem

ovocn__ džús

pánsk__ klobúk

športov__ dres

bled__ oblek

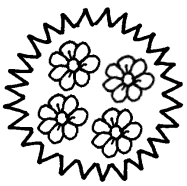
**Porovnaj a rozlíš. Piš podľa vzoru.**

dobry	syn	dobry	synovia
smel-	vojak	smel-	vojaci
blizk-	priatel	blizk-	priatelvia
uplakan-	chlapec	uplakan-	chlapci
nadan-	umelec	nadan-	umelci

Doplň vhodné prídavné meno. Vyber si z ponuky.

Žil raz jeden kráľ. Mal a dcéru.

..... dievča sa zapáčilo kráľovi. Onedlho bola

..... svadba. manželvia žili šťastne, až kým nepomreli.

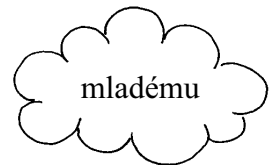
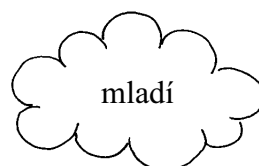
**Podčiarkni prídavné mená v priezviskách ľudí.**

JURAJ MOKRÝ FRANTIŠEK VESELÝ ANDREA KRÁTKA

ALEXANDRA SUCHÁ JÁN TICHÝ LEA HRUBÁ

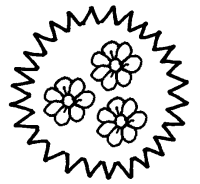

Čia je taška? Tvor podľa vzoru: Katka — Katkina.



Eva		Zora	
Gabika		Mária	
Helena		Jana	
Petra		Magda	

Čí je kabát? Tvor podľa vzoru: Jano — Janov.



Jožko		Marek	
Juraj		Milan	
Kubko		Zolo	
Miško		Martin	

Napíš, ako voláme koláč.

Napíš počet slabík slova.

s ovocím

s jablkom

s makom

s čokoládou

s tvarohom

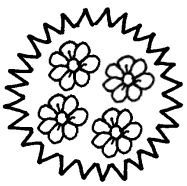
**Od základových slov utvor prídavné mená.**

železo		zlato	
piesok		sklo	
stužka		guľa	
hudba		lúka	
slnko		oko	
priateľ		ucho	
Bratislava		Zvolen	

Vyhľadaj prídavné mená a odpovedz na otázky.

Jurko a jeho dobrí kamaráti išli na detské ihrisko. Chceli si vyskúšať novú kĺzačku, horolezeckú stenu, visiace lano a plastovú hojdačku. Kĺzačka bola naozaj vynikajúca. Hladká, lesklá a červená. Stena bola náročná, výborná na cvičenie, lano i hojdačka voňali novotou a lákali aj nesmelé deti.

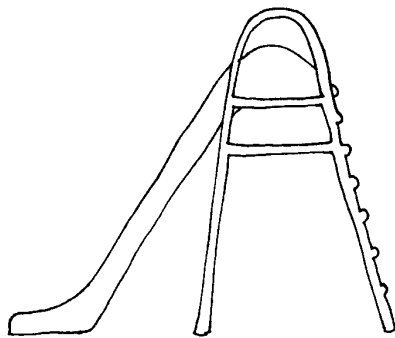
Aká je

?

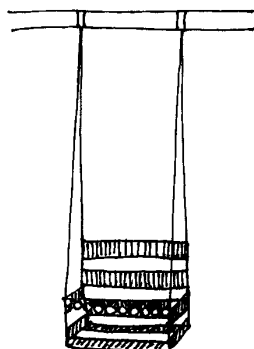
Aká je

?

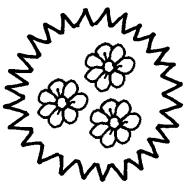

Odpovedaj jedným slovom.

Človek s veľkými očami je

Človek s veľkými rukami je

Človek s veľkými ušami je

Človek s veľkými zubami je

Dajú sa tieto prídavné mená stupňovať? Zakrúžkuj správnu odpoveď: áno/nie.

Pridaj k podstatnému menu vhodné prídavné meno v správnom tvare.

..... *roštily, v* *peračniku, s* *perom,*
a *mačke, bez* *čiapky, v* *dome,*
na *stole,* *lúka*

Doplň vety.

Napiš počet slov vo vete.

Cukríky sú

Citróny sú

Mlieko je

Melóny sú

Ocot je

Zmrzlina je

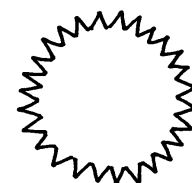

Mgr. Viktória Hlinková

Základná škola internátna pre žiakov s narušenou komunikačnou schopnosťou, Bratislava

Zámená

Pomôcky

Obrázky, rôzne texty, farbičky, fixky, počítač.



Motivácia

Rozhovor o témach zakomponovaných v jednotlivých pracovných listoch. Napr.: *prázdniny, rozprávky, šport, rodina.*

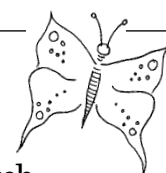

Cieľ

Precvičovanie a osvojovanie gramatických pravidiel pri určovaní, ohýbaní a písaní zámen.

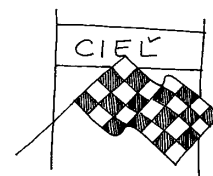

Metodické pokyny na prácu s materiálom

- ☉ Gramatické učivo o zámenách sa realizuje podľa pokynov v jednotlivých pracovných listoch.
- ☉ **Vyhľadávanie zámen v texte.**
- ☉ Riešenie výberu vhodného slova do vety podľa významu, podľa pravopisu.
- ☉ **Doplňanie vhodných zámen do viet.**
- ☉ **Nahrádzanie podstatného a prídavného mena za vhodné zámeno.**
- ☉ Správne ohýbanie zámen.
- ☉ Tvorenie otázok, ukazovanie pomocou zámen.
- ☉ **Hľadanie zámen v rébusoch.**
- ☉ Lúštenie zašifrovaných odkazov.



Odporúčania na domáce precvičovanie

S dieťaťom pomenúvame veci okolo seba, nahrádzame konkrétne pomenovania zámenami. Pri práci s rôznymi textami vyhľadávame, podčiarkujeme zámená. Tvoríme otázky na predmety, osoby okolo seba. Vedeť dieťa k uvedomeniu, že otázka je opytovacie zámeno. Triedime karty so slovami: vyberáme len zámená a určujeme druhy. Precvičujeme pravopis, písanie zámen, koncovky farebne označujeme. Využívanie práce s počítačom.

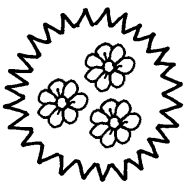

**Okná so zámenami vyfarbite.**

ja	on	ku	ty	vy	zo	ono	od	my	za
oni	zo	ony	po	on	vo	do	ja	vy	ty
pod	ono	vy	oni	my	ony	ty	ku	po	on

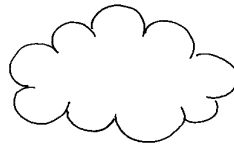
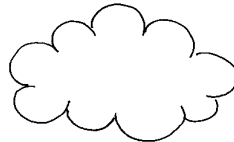
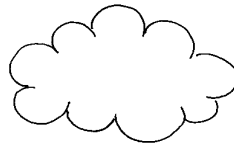
Doplňte zámeno. Napríklad *ty, on, ja...***maľujem****maľujeme****maľuješ****maľujete****maľuje****maľujú****Doplňte do viet zámená *ja, ty* atď.**

..... som člen futbalového klubu.

..... sme vyhrali zápas.

..... si dnes hral výborne.

..... ste zostali až do konca?

..... trénoval.

..... sa tešili.

Do okienok za podstatné mená napíš zámená, ktorými ich môžeme nahradiť (on, oni, ona...).

Ivo navštevuje 3. A triedu. Jožo a Eva sedia spolu v jednej lavici. Tono odpovedal. Lurka a Jožko si zabudli napísať domácu úlohu. Pani učiteľka vysvetľovala novú látku. Chlapci sa zabávali. Jano nakreslil bicykel. Jana má rada hudobnú výchovu.

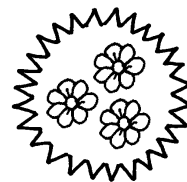

**Keď ukazujeme na niekoho alebo na niečo, používame zámená TEN, TÁ, TO, TIE.
Ukážte na obrázky.**

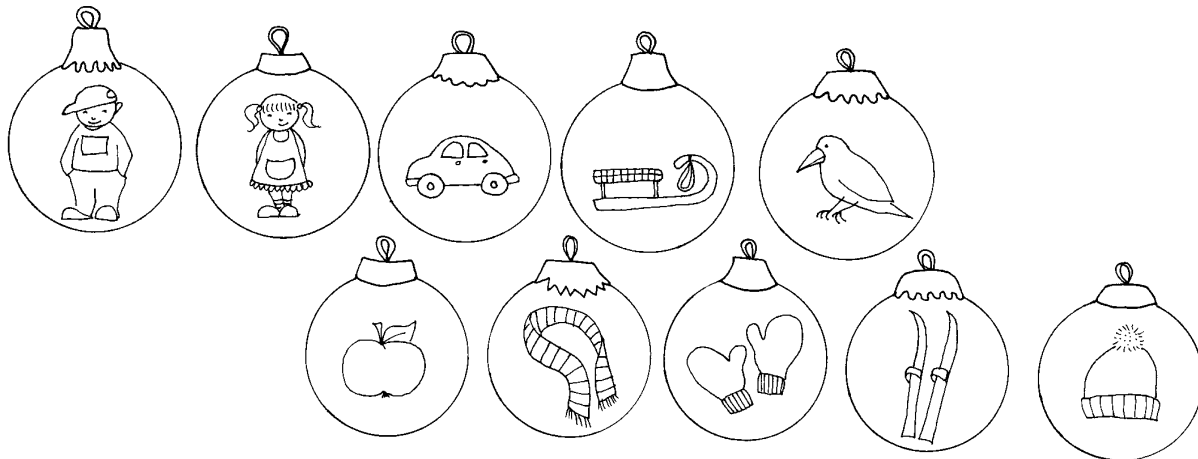

Podčiarknite ukazovacie zámená.

Krátka rozprávka

*Bol raz jeden oráč a ten vyoral truhličku. V tej truhličke bol
sajačik. Ten sajačik mal krátky chvostík.*

A potom? Jáj, to je krátka rozprávka!

*Veď keby ten sajačik mal taký dlhší chvostík, nuž by aj tá
rozprávka o ňom bola dlhšia. Ale keď je ten takýto krátky,
nuž i táto rozprávka je len takáto krátka.*

(Pavol Dobšínský)

Podčiarknuté slová vypíšte a nahradte ich ukazovacími zámenami v správnom páde (tie, z tej, toho, tie, ten, z toho, ten, toho, ten, z tých, tie, ten, v tej, tú).

Keď sa schladí a začne mrznúť, z oblohy tichučko padajú snehové vločky. Keď deti zbadajú krásny bielučký sneh, ponáhľajú sa von. Zo snehu postaví snehuliaka. Každý snehuliak má riadny klobúk, oči z uhlíkov a nos. V ruke drží metlu.

.....

.....

.....

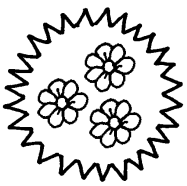

Zapamätaj si: ti = tebe ty = ty sám mi = mne my = my všetci

Doplňte písmená.

Naozaj sa m___ páčiš. T___ si bol včera v kine? M___ sme boli v telocvični.

Podaj m___ loptu! Požičaj m___ ceruzku. Dal si m___ novú knižku. T___ si už jedol?

M___ sme vystupovali na besiedke. Priniesol si m___ nový časopis? Nalej m___ malinovku.

M___ sa s nimi poznáme už dávno.

**Vyberte vhodné prívlastňovacie zámená a priradte ich k jednotlivým obrázkom.
(moje, môj, moja, moje, môj, moje, moja, moje, môj, moje, môj, moja).**

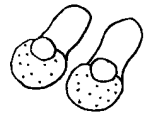
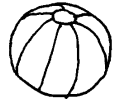

prívlastni (sebe)

prívlastni (tebe)

prívlastni (vám)

..... kniha

..... kniha

..... kniha

..... zošit

..... zošit

..... zošit

..... pero

..... pero

..... pero

..... taška

..... taška

..... taška

..... paračník

..... paračník

..... paračník

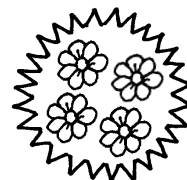

Vyhľadajte a podčiarknite zámená.

Jožo a ja sme spolužiaci. On je môj sused. Naši rodičia sú priatelia. My sme veselí, oni zasa vážni. Jeho prezývajú Jojo a mňa Pipo. Na našich prechádzkach stretávame najčastejšie vás. Vy kráčate rýchlejšie, my zaostávame. Nás zaujalo kvetenstvo, oni pozorovali zvieratá.

Zámená z predchádzajúcej úlohy rozdeľte na slová jednoslabičné a dvojslabičné.

●
●

●
●
●
●

Do viet doplňte vhodné zámeno z ponúknutých možností.

..... som čítala rozprávku. sme smelí horolezci. **(my — ja)**

..... si pozeral von oknom. ste pochodovali. **(ty — vy)**

..... je žiak tretej triedy. sú naši priatelia. **(oni — on)**

Pridajte vhodný tvar zámena „svoj“.

predložka	zámeno	podstatné meno
do		tašky
v		peračníku
ku		spolužiačke
so		bratom
od		mamky
nad		knihou

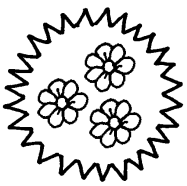
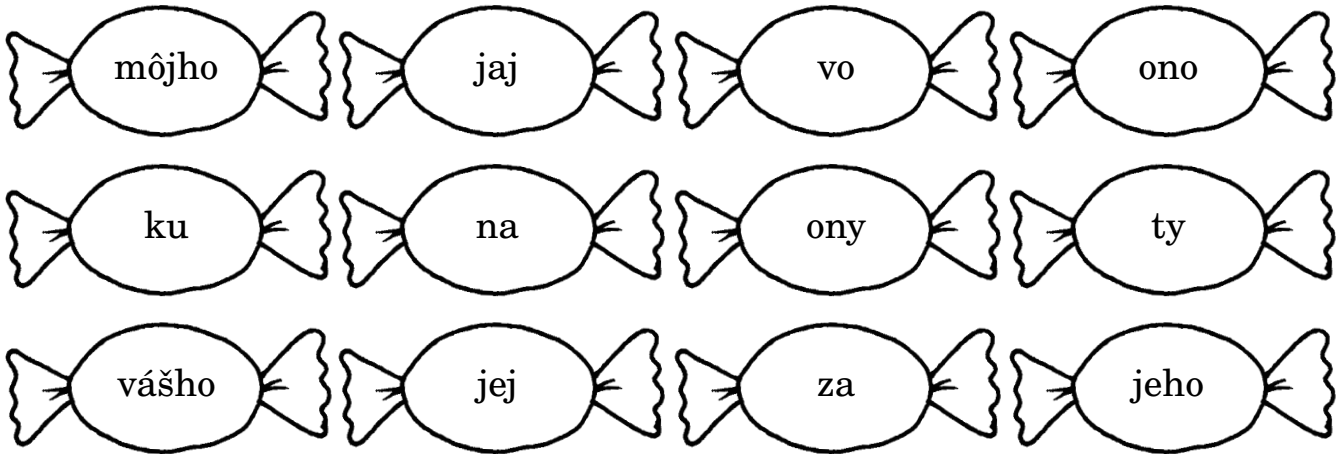
**Vyfarbíte zámená.****Doplňte zámená a slovné spojenia napíšte (moja, ti, tento, oni, mi, také, vy, my, taký, jej, môj, jeho, ja).**

_____ nová sukňa, ďakujem _____ , _____ radi spievame, _____ nový časopis,
_____ farebný šál, _____ odišli, nakreslíš _____ niečo, _____ rukavice,
_____ určite prídem, _____ veľký snehuliak, _____ kamarát, _____ víťazstvo

Vyhľadajte a podčiarknite zámená.

Stalo sa to takto. Tento vodič prichádzal sprava. Tento vodič sa sam vôbec nepozrel. My sme prichádzali odiaľto. Vtedy sa ozvala strašná rana. Tak som sa zľákla, že ma až auto pichlo. Tento pán to tiež počul. Obrzeli sme sa sam, odkiaľ sa ozval ten rachot. Telo dvaja páni sa rozbehli k autu. Ja som sa rozbehla hentam k búdkke.

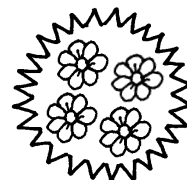

Vyriešte rébusy. Napíšte zámená.

↶ = o ↷ = n ↵ = t ↶ = a ↷ = y ↶ = v ↷ = m ↵ = i

↶ ↷ ↵ ↶ ↷ ↵ ↶ ↶ ↷
 ↵ ↶ ↷ ↶ ↷ ↵ ↶ ↶
 ↵ ↷ ↶ ↷ ↵ ↶ ↷

Doplňte i/y/í do slovných spojení a zapamätajte si:

ty = ty sám **ti** = tebe **tí** = viacerí

darujem t knihu, t chlapci, t čítaš, podám t pohár, t kráčaš,
 t žiaci, t píšeš, t plávaš, t murári, t lekári, t počítaš,
 hodím t loptu, t spíš, t bratia, kúpim t darček,
 pošlem t pohľadnicu

Vyznačené slová z textu vypíšte a rozdeľte do tabuľky.

Tá malebná dedinka je **moje** rodisko. V **tej** drevenici žijú **moji** starí rodičia. **Ja** a **moja** sestra sa radi do **nej** vraciame. V **tom** novom dome bývajú **naši** rodičia. **Oni** sa s láskou starajú o **svojich** rodičov. **Naša** babka je vychýrená kuchárka a dobrá gazdinka. **Jej** dvor je plný hydiny, no **naším** najmilším priateľom je psík Bodrík. **Ich** dom je teraz pustý, ale ožije cez prázdniny. Vtedy sa **tam** stretneme s **našími** kamarátmi a môžeme sa venovať **svojim** záľubám.

osobné zámená	ukazovacie zámená	privlastňovacie zámená

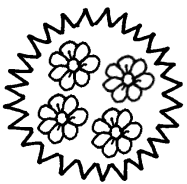
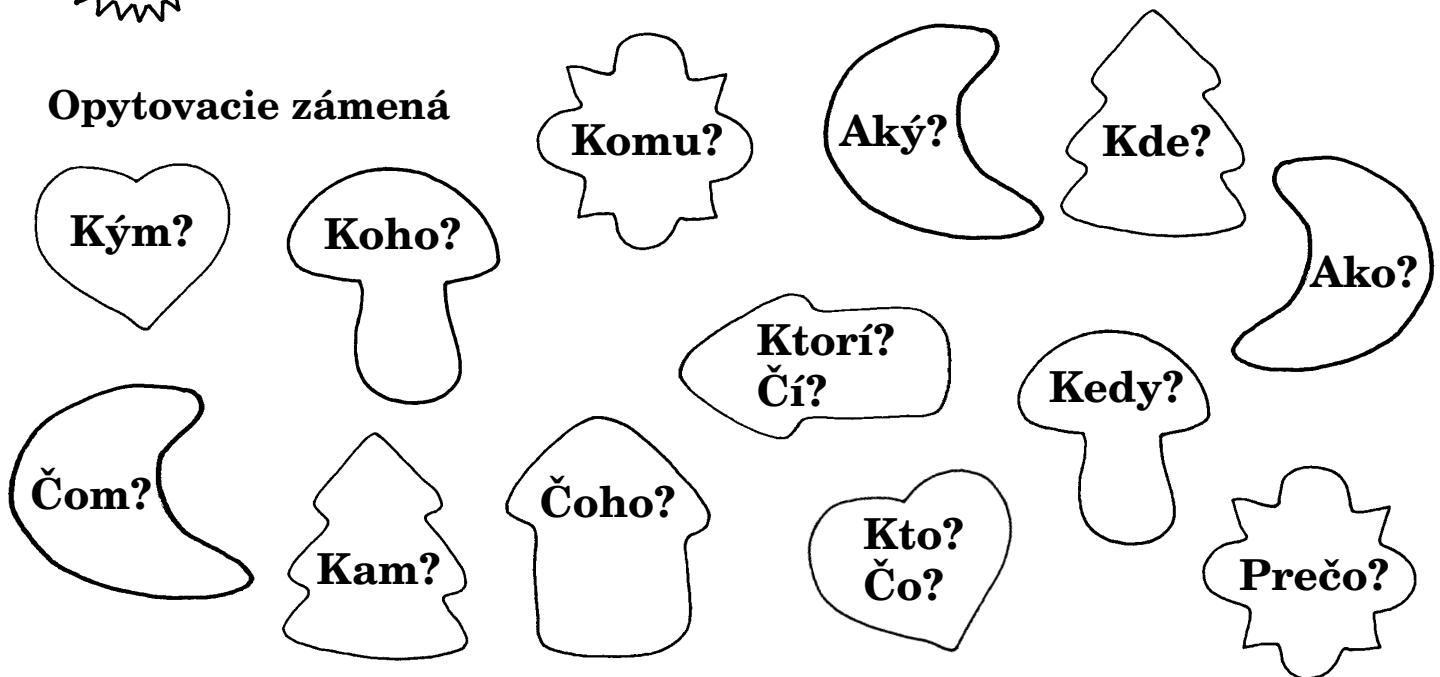
**Opytovacie zámená**

Do riadku sa natlačilo veľa slov. Skúste vyhľadať zámená a farebne ich oddeľte.

**KTOPČOAHJKOHOUVCČOHOKOMUBDFČOMUNMKOHOČO
PLSDRKOMČOMEWXZUKÝMOLPREČÍMVBEPREČOPOAKÝ**

Na podčiarknuté slová utvorte otázku podľa vzoru.

Zuzka sa učila v izbe. *Kto?*

Na stole ležala **kniha**.

Úloha bola veľmi **ťažká**.

Mišo prihral **Janovi** loptu.

Dáša mala **včera** narodeniny.

V akváriu plávajú **nové** rybky.

Auto odbočilo **vpravo**.

Zobudil ma **psí** brechot.

Podčiarknite a vypíšte zámená.

Pred našim domom stáli moje sestry. Nevideli ste moje sestry? Ony sa nemali hrať vonku bez dozoru dospelých. Kým sa naša mama rozprávala so svojimi priateľkami, ony vybehli na dvor. Kde ich máme hľadať? Zrazu som ich zbadal. Skryli sa pred nami za také staré autá.

.....

.....

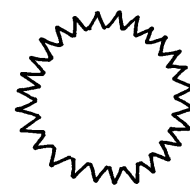

Mgr. Tatiana Jánošíková

Základná škola internátna pre žiakov s narušenou komunikačnou schopnosťou, Bratislava

Číslovky

Pomôcky

Obrázky, rôzne texty — využitie medzipredmetových vzťahov, farbičky, fixky, počítač.



Motivácia

Rozhovor o témach zakomponovaných v jednotlivých pracovných listoch
Např.: *hra na nakupovanie, rok, návšteva múzea, rozprávka Ako išlo vajce na vandrovku.*

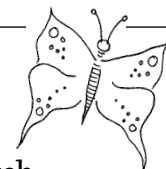

Cieľ

Vyhľadávanie a určovanie čísloviek, precvičovanie a osvojovanie gramatických pravidiel pri ich písaní, skloňovanie.

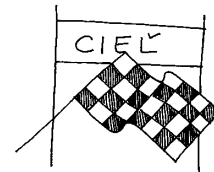

Metodické pokyny na prácu s materiálom

- ☉ Gramatické učivo o číslovkách sa realizuje podľa pokynov v jednotlivých pracovných listoch.
- ☉ **Vyhľadávanie čísloviek v texte.**
- ☉ Návčik písania čísloviek slovom, so zameraním na problémové číslovky, např. tri, štyri, päť, deväť.
- ☉ **Priradovanie číslica — slovo.**
- ☉ Rozlišovanie základných čísloviek označujúcich množstvo a radových čísloviek označujúcich poradie.
- ☉ **Pravopis základných a radových čísloviek.**
- ☉ Správne ohýbanie čísloviek v jednotnom i množnom čísle.
- ☉ **Doplňanie čísloviek do viet.**



Odporúčania na domáce precvičovanie

Hra na obchod — vytvoríme si obchod, tovar označíme cenovkami, číslovku ale napíšeme slovom, aby sme precvičovali písanie. Podobne si môžeme vyrobiť aj bankovky. V časopisoch vyhľadáme texty s číslovkami, farebne ich vyznačíme, píšeme. Číslovkové pexeso — vyrobíme spolu s dieťaťom, dieťa píše kartičky so slovom.



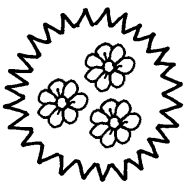

Zapíš slovom počet kvetov vo váze.

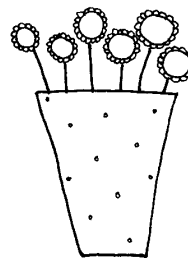
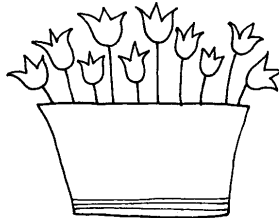
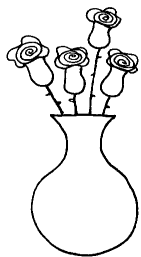
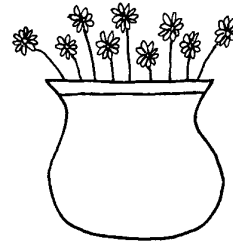
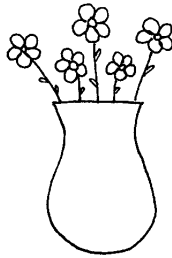

Poznáš odpovede na rozprávkové hádanky? Číslovku napíš slovom.

- ☉ Koľko orieškov mala Popoluška?
- ☉ Koľko trpaslíkov bývalo v lese so Snehulienkou?
- ☉ Koľko mesiacíkov našla Maruška v lese pri ohníčku?
- ☉ Akú číslovku skrýva v svojom mene Osmijanko?

Číslovky napíš v poradí od najmenej po najväčšiu.

sedem deväť jedenásť pätnásť trinásť šesť
šestnásť dvanásť osemnásť nula päť štyri

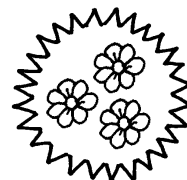

Zapíš slovom čísla dopravných prostriedkov.

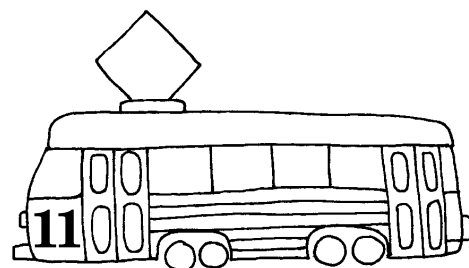
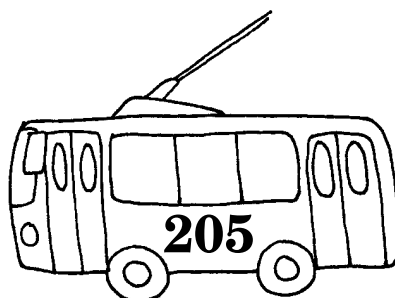
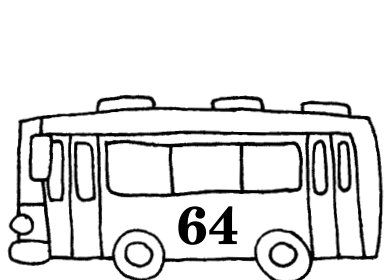

.....

Doplň chýbajúcu číslovku vo vete.

Rok má ročné obdobia.

Týždeň má dní.

Deň má hodín.

Letné prázdniny trvajú mesiace.

Február má každé roky dní.

Vo vetách vyhľadaj a vypíš číslovky.

Po dvore behá sliepka a deväť malých kuriatok. Je presne jedenásť hodín.

Rozprávkový drak mal sedem hláv. Môj brat má devätnásť rokov.

Na oslavu prišlo pätnásť hostí. Na túre sme prešli dvadsať kilometrov.

.....

Slová, ktoré vyjadrujú počet osôb, zvierat a vecí sú

Pýtame sa na ne otázkami.....

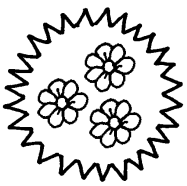

Koľko zaplatia deti za svoj nákup? Napíš slovom.



.....

Spočítaj a zapíš slovom počet rovnakých symbolov v riadkoch.

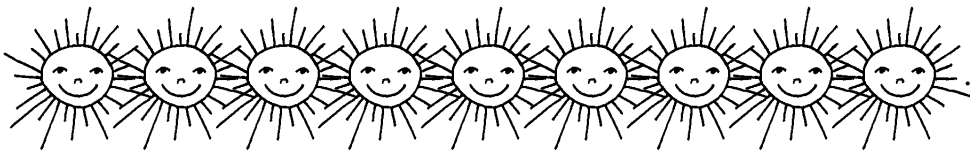

.....

.....

.....

.....

.....

Nájdí a vypíš ukryté číslovky.

OSANULALEHISEDEMNCVŠTYRINOSRETRINÁŠŤVALIJEDEN

.....

.....

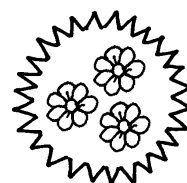

Zapíš poradie vandrovníkov číslom.

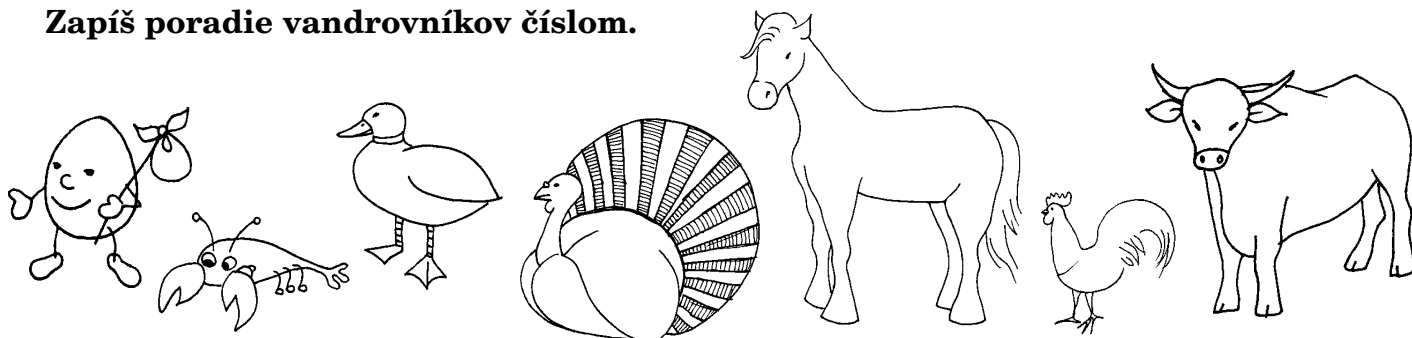

Odpovedz celou vetou na otázky, číslovku napíš slovom.

Koľké v poradí išlo vajce?

.....

Ktoré zviera sa pridalo ako štvrté?

.....

Ktoré zviera išlo ako šieste?

.....

Koľké v poradí išlo posledné zviera?

.....

Ktoré zviera sa pridalo k vandrovníkom piate?

.....

Správne prečítaj a napíš slovné spojenia.

Príklad: 2 jablká dve jablká 2. poschodie druhé poschodie

© 3. miesto

© 9 mačiatok

© 4. pokus.....

© 15 rokov

© 10. výročie.....

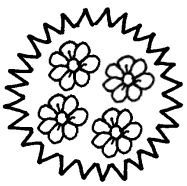

Číslovky z krajčírskoho metra napíš slovom.

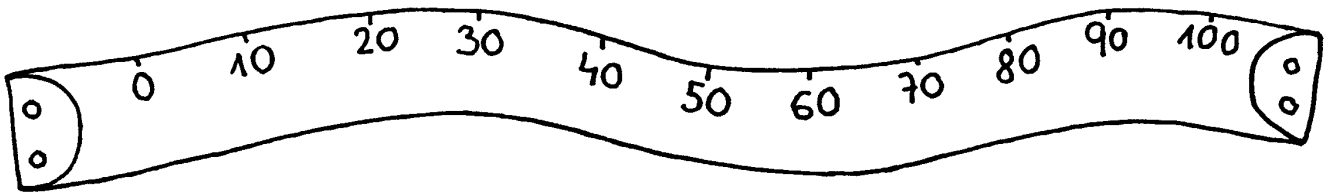

.....

.....

.....

Napíš slovom číslovku pred a za daným číslom.

30

.....

.....

44

.....

.....

58

.....

.....

65

.....

.....

93

.....

.....

12

.....

.....

10

.....

.....

51

.....

.....

38

.....

.....

Napíš číslicami dátum svojho narodenia, rok sa pokús zapísať aj slovom.

© Dátum narodenia

© Rok narodenia

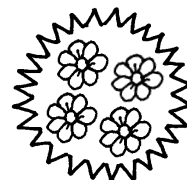

V texte vyhľadaj a vypíš všetky číslovky.

V obci Svätý Anton, päť kilometrov od Banskej Štiavnice, sa nachádza kaštieľ Antol. O kaštieli sa traduje, že jeho stavba symbolizovala kalendárny rok. Mal štyri brány, sedem arkád, dvanásť komínov, päťdesiatdva izieb a tristošesťdesiatpäť okien. Dnes, po mnohých prestavbách, to však už nemožno potvrdiť.

.....

.....

Vymysli, koľko bolo v kaštieli:

	<i>čísлом</i>	<i>slovom</i>
stoličiek
postelí
zrkadiel
obrazov
kníh

Dvojice obrazov s rovnakou číslovkou vyfarbi rovnako, chýbajúce číslovky dopíš.

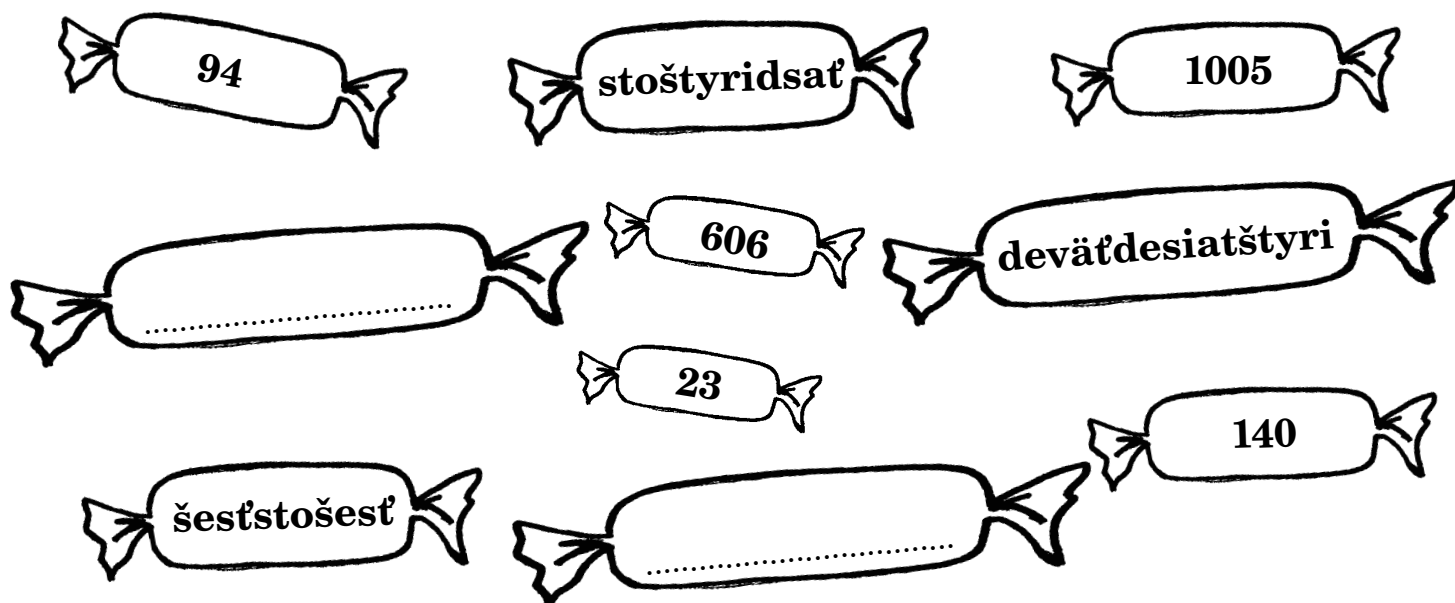

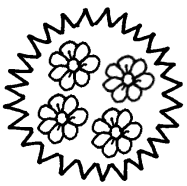

**Vyber do viet
správnu číslovku.**

tretí — tri

Mačka mala mačiatka.

Môj brat dobehol do cieľa

deviaty — deväť

Na torte svieti sviečok.

Hre na klavír sa venuje užrok.

pätnásť — pätnásť

V triede je žiakov.

..... november je deň môjho narodenia.

jedenásť — jedenásť

Futbal hrajú hráči.

Náš dom je na ulici

**Prečítaj a napíš slovné spojenia, číslovku
napíš slovom.**

3. pokus

2. úloha

30 dní

14 hodín

5 jablák

6. poschodie

8. minúta

20 detí

4. hodina

8 áut

Vymysli k obrázku slovné spojenia s číslovkami.

.....

.....

.....

.....

.....

.....

.....

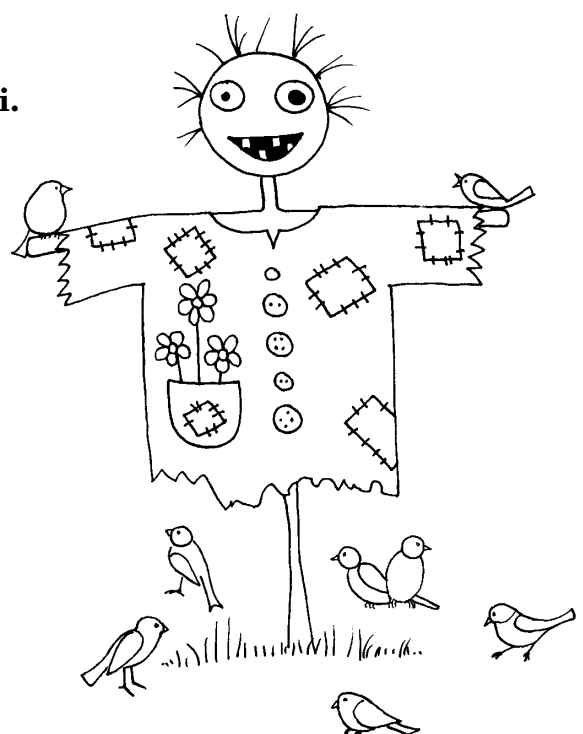

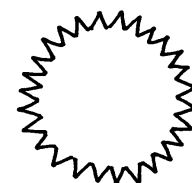

Mgr. Viktória Hlinková, Mgr. Tatiana Jánošíková

Základná škola internátna pre žiakov s narušenou komunikačnou schopnosťou, Bratislava

Slovesá

Pomôcky

Obrázky, rôzne texty, farbičky, fixky, pexeso, počítač.



Motivácia

Rozhovor o činnostiach osôb, zvierat a vecí, o povolaniach a voľnom čase detí zakomponovaných v jednotlivých pracovných listoch.

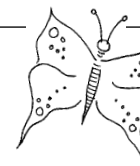

Cieľ

Identifikácia sloviess v texte. Určovanie osoby, čísla, času a spôsobu sloviess. Správne časovanie a pravopis sloviess.

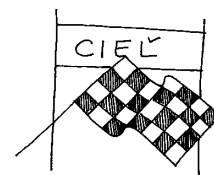

Metodické pokyny na prácu s materiálom

- ☉ Gramatické učivo o slovesách sa realizuje podľa pokynov.
- ☉ **Vyhľadávanie sloviess v texte.**
- ☉ Riešenie výberu vhodného slovesa do vety podľa významu.
- ☉ **Správne časovanie sloviess v prítomnom, budúcom a minulom čase.**
- ☉ **Určovanie osoby, čísla a času sloviess.**
- ☉ Hľadanie sloviess v rébusoch a tajničkách.
- ☉ **Tvorenie rozkazovacieho spôsobu sloviess.**



Odporúčania na domáce precvičovanie

S dieťaťom pomenúvame činnosti (postupnosť pri obliekaní, pri zhotovovaní jedla, pri ukladaní vecí do tašky, pri organizovaní voľného času a pod.). Vystrihujeme obrázky z časopisov a tvoríme skupiny činností (šport, domáce práce a pod.). Triedenie kariet so slovami: vyberáme len slovesá v prítomnom čase alebo len v budúcom čase a pod. Pri práci s rôznymi textami vyhľadávame, podčiarkujeme slovesá. Precvičujeme pravopis, písanie sloviess v minulom čase, koncovky farebne označujeme.



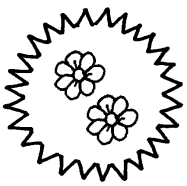

Slová, ktoré vyjadrujú, čo osoby, zvieratá a veci robia, sa nazývajú

Odpoveď nájdete v tajničke:

Čo robí ?

kosec

kačka

zvonček

lovec

lekár

slnko

pes

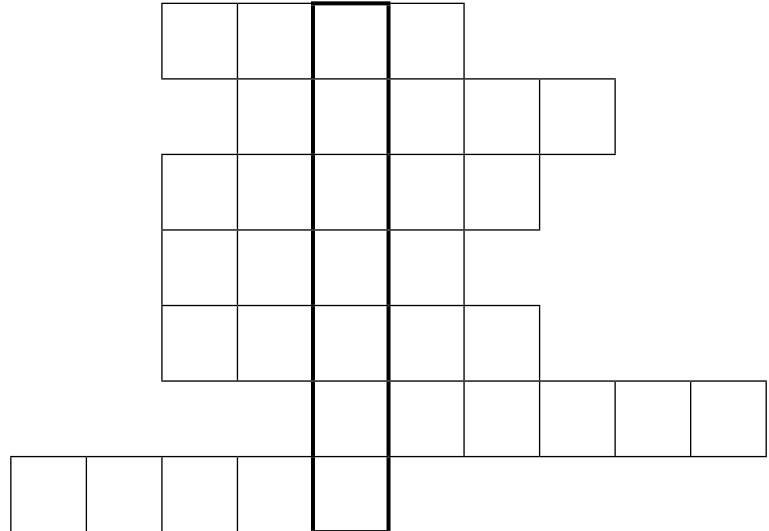

Čo robia jednotliví športovci?

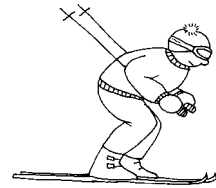
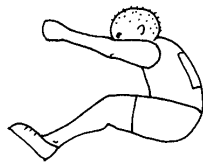

.....

.....

.....

.....

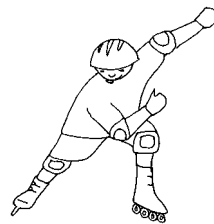

.....

.....

.....

.....

Čo bude Anka robiť? Vymysli činnosti na každý deň v týždni:

Pondelok

Piatok

Utorok

Sobota

Streda

Nedeľa

Štvrtok

Riešenie tajničky: slovesá.

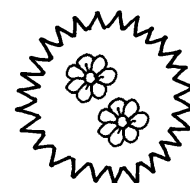

Vety prečítajte, slovesá vo vetách podčiarknite.

Oheň horí.

Vietor hvízda.

Mačka pradie.

Zuzka maľuje.

Janko kráča.

Dedko číta.

Opica skáče.

Motor rachotí.

Babka spí.

Akou otázkou sa pýtame na slovesá?

Čo musíš urobiť pred odchodom do školy? Napíš 6 činností:

.....

.....

Doplň do vety správne sloveso.

Starká výborné buchty.

sedíme

pečie

Lastovičky do teplých krajín.

vyrástol

rozbil

V škole v laviciach.

Hodiny na veži hlasno

odlietajú

bijú

Zo šteniatka veľký pes.

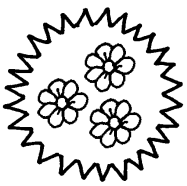

Každej skupine sloviess priradte vhodné zámeno, vpíšte ho do stredu kvietka.

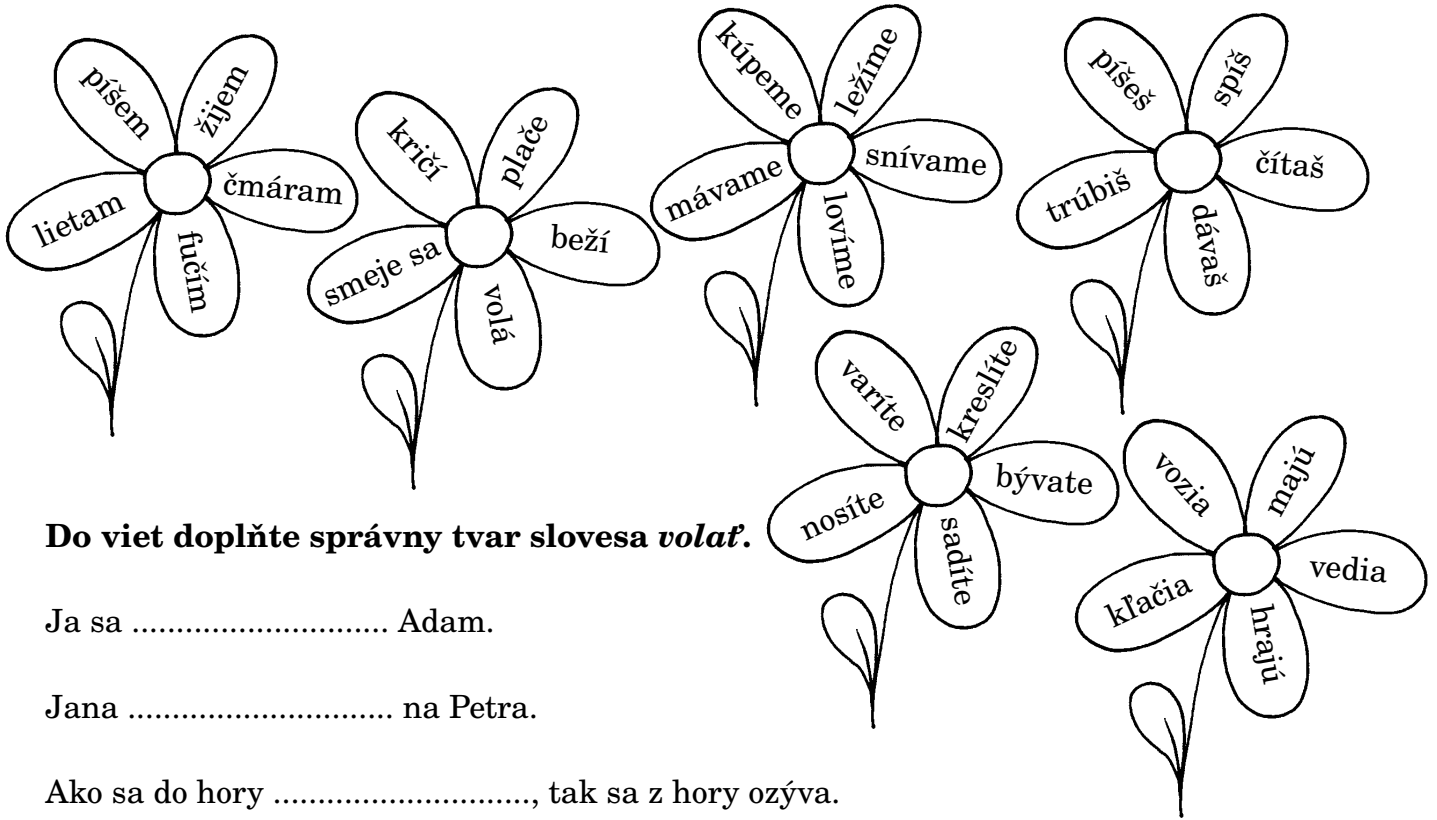

Do viet doplňte správny tvar slovesa *volať*.

Ja sa Adam.

Jana na Petra.

Ako sa do hory, tak sa z hory ozýva.

My často starým rodičom. im aj vy?

Tamtie stromy sa brezy.

Do húseničiek vpíšte niekoľko tvarov zadaných sloviess.

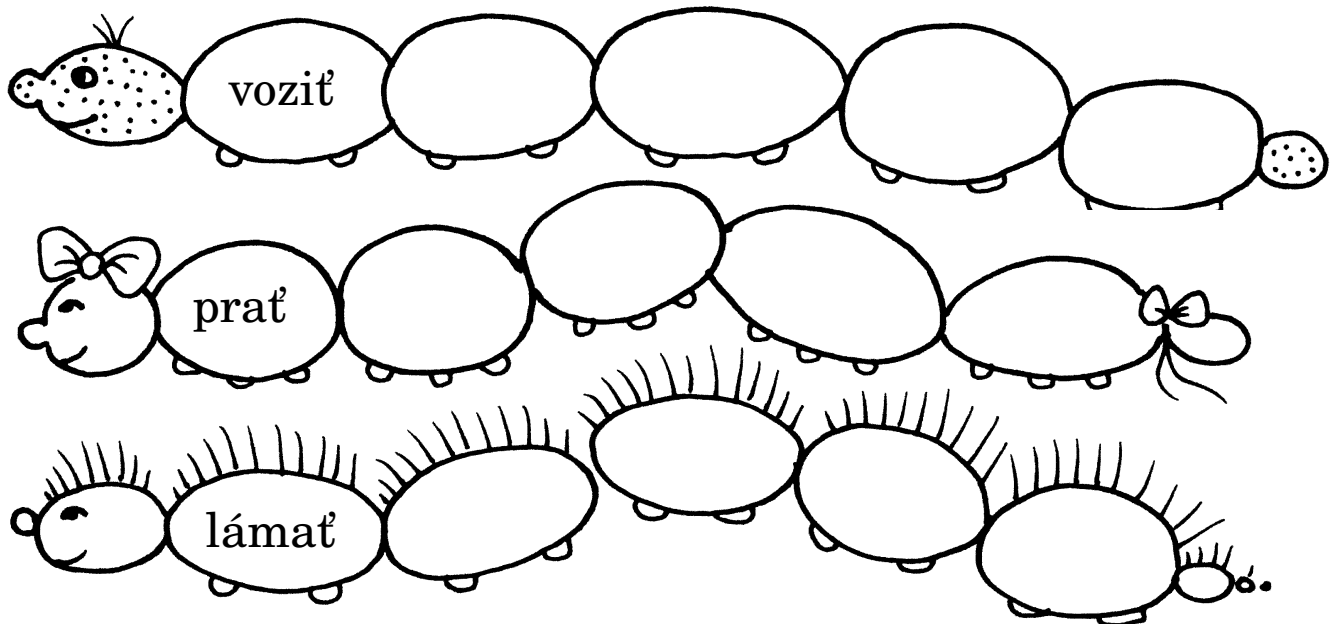

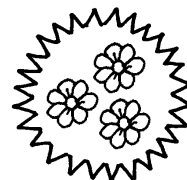

V texte podčiarknite a potom vypíšte všetky slovesá:

Vtip:

Prišla mamička so synom k lekárovi. Zdvihla chlapca a postavila ho na stôl.
„Pán doktor, čo mu je? On sa neudrží na nohách, stále padá.“

Lekár chlapca prezrel, vážne zakýval hlavou a povedal: „Niečo mu predpíšem,
ale nesmiete mu nabudúce strkať obidve nohy do jednej nohavice!“

.....

.....

.....

Nájdené slovesá dajte do základného tvaru.

.....

.....

.....

Základný tvar sloviess sa nazýva:

(Zakrúžkuj každé druhé písmeno.)

A N T E K U D R P Ć M I Y T S O C K

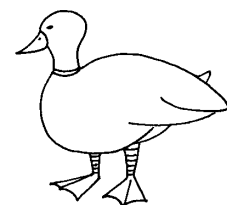

Do viet doplňte slovesá v správnom tvare.

Kačka *(naklásať)* vajíčka do hniezda. *(sediť)*

na nich a *(zohrievať)* ich. V každom vajíčku *(rásť)*

malé kačiatko. Práve sa začalo *(vyklúvať)*. Zobákom *(roztlačať)*

škrupinu. Konečne *(byť)* z vajíčka von.

Čo vie kačiatko robiť? Vyberte a vyfarbite správne možnosti.

plávať	smiať sa	chodiť	pišať	spievať	stáť
--------	----------	--------	-------	---------	------

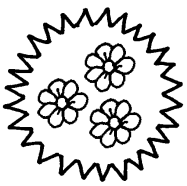
**Spojte so zámenom správny tvar slovesa.**

lieči, beriem, sedí, vidíš, pracujeme, chodíte, hovorím, plače, čítaš, strihám

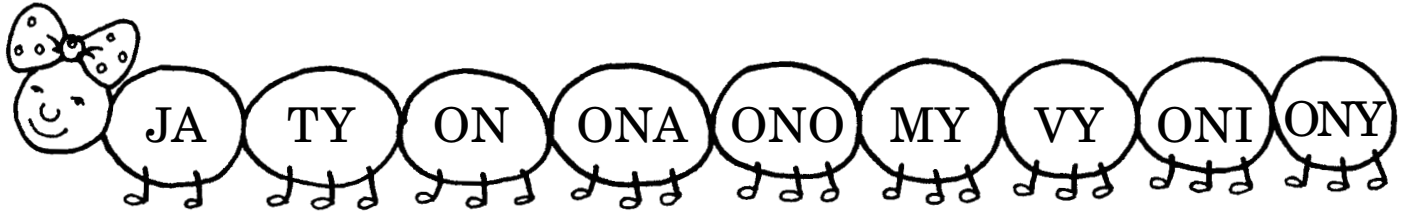

vrčí, češú, pije, zavýjajú, pozeráme, svietiš, horíte, chytáme, zavieraš, zakončí

Podčiarknite, vypíšte slovesá a určte osobu a číslo.

Kedysi dávno zvieratá hovorili ľudskou rečou. Ľudia nas rozumeli zvieracej reči. V Amavých horách žil vybijaný zbojník lišiak. Raz utrápený čakal pod vysokým stromom. Práve prichádzali bohatí kupci na vozoch naložených čerstvými rybami. Lišiak si ľahol na cestu a tváril sa ako mŕtvy. Prekvapení pohoniči sa potešili lišiacemu kožuchu. Hodili ho na kôš plný rýb. V prešíkaných lišiakových očiach zahrali iskierky. O chvíľu bol kôš s rybami prázdny.

sloveso	osoba	číslo

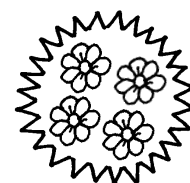

Vyfarbite rybky so slovesami.

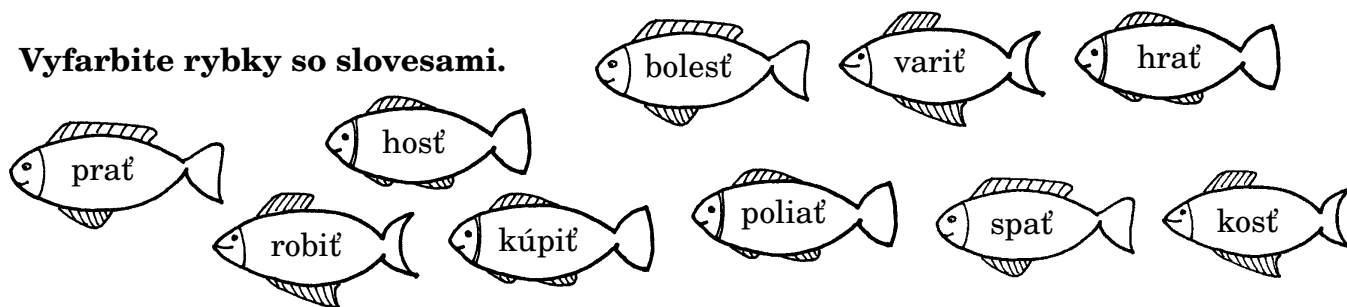

Každý sa niečo naučí. Doplňte slovesá v neurčitku. Uveďte počet slabík slovesa.

Maliar sa naučí

Lekár sa naučí

Murár sa naučí

Šofér sa naučí

Kaderník sa naučí

Napište slovesá v neurčitku.

uvarila		roztrhol	
obalil		vráti	
poľuje		kúpi	
čítame		cvičí	
prosia		kričal	
bežal		sadím	
zavoláme		rieši	

Do viet doplňte správne tvary slovies.

Akrobati (cvičíť) na visulej krazde.
 Žonglér (rozhádzal) sanie do vzduchu.
 Potom (postaral) ohradu, lebo prišiel krotiteľ
 so šelmami. (Dával) im hlavu do slamy,
 ale levý ho (nepohrýzanul) (Nebál)
 sme sa, aj keď sme (sediť) blízko.

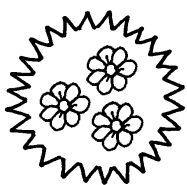
**Doplňte chýbajúce písmená.**

jazd □

jazd □ m

jazd □ me

jazd □ te

hovor □

hovor □ m

hovor □ me

jazd □ te

tvor □

tvor □ m

tvor □ me

tvor □ te

Doplňte vhodné slovesá v správnej osobe, čísle a čase. Text napíšte.

chodiť žiť nájsť byť natahovať dávať klásť uhasiť vyfúknuť smiať sa

Každoročne na výlet do ZOO. tam veľa zvierat.
..... tam aj slona. Slon starý. dlhý chobot
ponad priekopu. Deti mu maškrty. Slon si ich chobotom
do papule. Smäd si vodou. Odrazu z chobota prúd
studenej vody rovno na deti. Ľudia

Doplňte slovesá (1. os., 2. os., 3. os. jednotného čísla v prítomnom čase).

jesť

maľovať

zachrániť

letieť

učiť sa

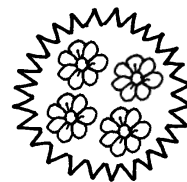

Vztýčené prsty označujú správne písmená.

Čítaj zľava doprava a objavíš sloveso. Napíš ho:

K	Č	G	Í	E
T	A	D	W	B
Y	C	L	F	I

Slovesá v minulom čase majú vždy koncovku -li. Precvič si pravidlo.

Doplň koncovku do viet.

*Bola jedna krajina, v ktorej deti muse..... iba sičo sedieť.
 Nesme..... minúť veľa kyslíka pri svojich hrách. Kvety moh.....
 kvitnúť najviac jeden deň. Hnko, mesiac a hviezdy nemoh.....
 vykuknúť spoza hustých oblakov. Lima chcela vládnuť celý rok.
 Taketo poriadky však ľudí presta..... baviť. Deti rača.....
 hľadať pomoc v múdrych knihách. Dočíta..... sa, že sa má
 odstrániť ozónová diera.*

Vety napíš v minulom čase.

Jožko sa hlási. Učiteľ ho nechce vyvolať. Hlási sa aj Hanka.

Prečo sa dnes nechce učiteľovi skúšať? Všetci sa zvedavo pozerajú na učiteľa.

Čo s ním je? Má meniny. Žiaci mu gratulujú.

.....

.....

.....

.....

.....

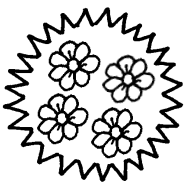

Janka si urobila plán, ako využije svoj voľný čas v týždni.

Vyhľadajte slovesá v budúcom čase.

V pondelok bude pozeráť detektívku. V utorok bude tancovať v krúžku. V stredu bude upratovať, vo štvrtok sa bude hrať u kamarátky. V piatok bude s mamou nakupovať a v sobotu bude s babkou prať. V nedeľu bude dlho spať.

Slovesá z úlohy č. 1 daj do uvedenej osoby budúceho času.

2. osoba jednotného čísla	2. osoba množného čísla	3. osoba množného čísla

Utvor budúci čas tvarom prítomného času (pomocou predpony).

Utvor budúci čas podľa vzoru.

vzor: budem čítať

vzor: prečítam

robiť

spievať

volať

česať

Pavúčik označuje správne písmená.

Čítaj zľava doprava a objavíš sloveso. Napíš ho:

B	L	U	D	E	O	Š
T	R	C	A	V	N	I
H	C	O	T	V	A	Ť

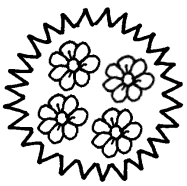

Podčiarkni slovesné tvary.

Pôjdem na prázdniny. Teším sa na kamarátov. Celé dni sme trávili v prírode. Bicyklovali sme sa okolo neďalekého rybníka. V horúcich dňoch sme sa kúpali. Keď pršalo, hrali sme spoločenské hry, kreslili sme si alebo čítali.

Napíš slovesá v 3. osobe množného čísla.

učí sa

čítať

budem behať

nezávidím

vstávaš

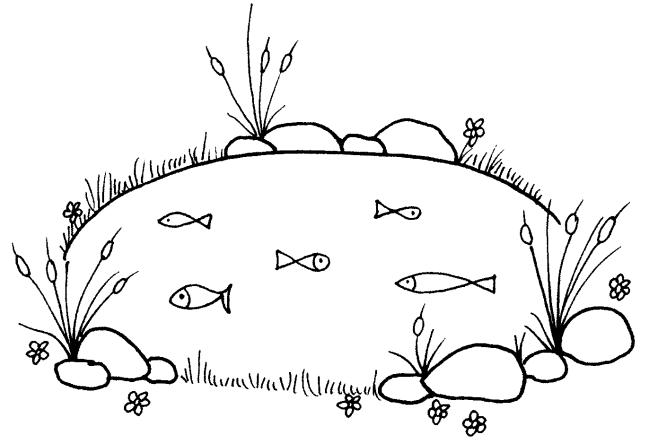

Napíš slovesá, ktoré znamenajú opak.

skončiť zobudiť sa

hovoriť smiať sa

Napíš vetu, v ktorej poradíš kamarátovi Jurajovi, čo má robiť.

Nekričať v lese.

Nejesť neznáme lesné plody.

Nezbierať neznáme huby.

Napíš slovesá, ktoré znamenajú opak.

chodiť začať

zbierať tešiť sa

plávať smiať sa

lietať otvárať

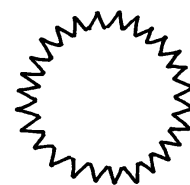

Mgr. Viktória Hlinková, Mgr. Tatiana Jánošíková

Základná škola internátna pre žiakov s narušenou komunikačnou schopnosťou, Bratislava

Príslovky a predložky

Pomôcky

Obrázky, pexesá, časopisy, farbičky, nožnice, počítač.



Motivácia

Rozhovor o témach zakomponovaných v jednotlivých pracovných listoch.

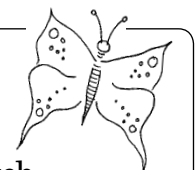

Cieľ

Precvičovanie a osvojovanie si gramatických pravidiel pri ohýbaní, určovaní a písaní prísloviak a predložiek.

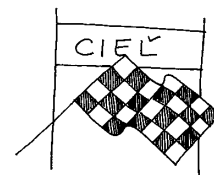

Metodické pokyny na prácu s materiálom

- ☉ Gramatické učivo o príslovkách a predložkách sa realizuje podľa pokynov.
- ☉ **Vyhľadávanie prísloviak v texte.**
- ☉ Určovanie rôznych druhov prísloviak podľa otázok.
- ☉ **Hľadanie prísloviak v rébusoch.**
- ☉ Určovanie a triedenie prísloviak v rébusoch.
- ☉ **Dopĺňanie prísloviak vo vhodnom tvare do viet.**
- ☉ Vyhľadávanie predložiek v texte.
- ☉ **Dopĺňanie predložiek vo vhodnom tvare do viet.**

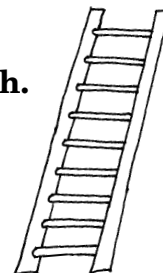

Odporičania na domáce precvičovanie

S dieťaťom precvičujeme triedenie prísloviak na skutočných situáciách pomocou vhodných otázok na príslovky: Kde? Kedy? Ako?

Pýtame sa napríklad: Kam letí lietadlo? Kde je stolička? Ako sa máš? Ako ide auto? Ako pomôcku použijeme karty s obrázkami. Využívame počítač pri práci s rôznymi textami, napríklad geografickými, prírodopisnými, historickými.

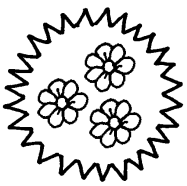

**Vyfarbi príslovky, na ktoré sa pýtame otázkami.**

KEDY?	ráno	dole	predpoludním	hore	včera
	zajtra	minule	večer	nabudúce	dlho

AKO?	dobre	teplo	dávno	chladno	nahlas
	pohodlne	veselo	rýchlo	krivo	sladko

KDE?	vľavo	zle	vnútri	veľmi	hore
	doma	vpravo	dole	pomaly	vysoko

Do viet doplň vhodné príslovky zo zátvorky.*(najradšej, srdečne, vonku, doma, podvečer, denne, veľmi)*

Popoluška bola (ako?) nešťastná. Macocha na ňu (kedy?)

..... kričala. (Kde?) upratovala, varila, prala.

(Kde?) krmila hydinu. Holúbkov mala (ako?)

(Kedy?) sa vystrojila na rámok. Na plesu ju (ako?)

..... privítal princ.

Rozlíš príslovky od prídavných mien. Príslovky zapíš.

zdravo, zdravá, hladný, hladne, múdre, múdro, pekný, pekne, veselé, veselo, vysoký, vysoko, pomalá, pomaly, drsný, drsne, nízke, nízko, smutný, smutne, krátky, krátko, hlboká, hlboko, mokré, mokrô, suchá, sucho

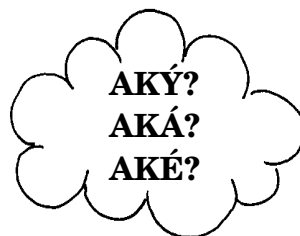

.....

.....

.....

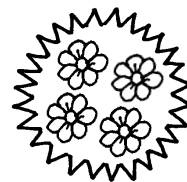

Utvor k príslovkám slová opačného významu.

vzadu dolu

hlasno vpravo

dávno nízko

Nesprávne príslovky vo vetách nahraď správnymi. Vety napíš.

Janka čítala knihu hlboko. Do autobusu vchádzajte nízko. Zaspieval si smutne, pretože bol šťastný. Topánky si obúval pomaly, pretože sa ponáhľal. Mama kričala potichu, lebo som prišiel neskoro.

.....

.....

.....

K slovesám prirad' vhodnú príslovku. Dvojice slov vyfarbi rovnakou farbou.

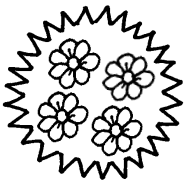

Príslovky času vpíš do krokodíla.

rýchlo, pomaly, potom, dnes, hlasno, správne, veľmi, vlani, pozorne, smelo, bojazlivo, neskoro, dlho, krátko, lacno, draho, vysoko, nízko, skoro, sladko, kyslo, teraz, dopredu, predvčera, včera

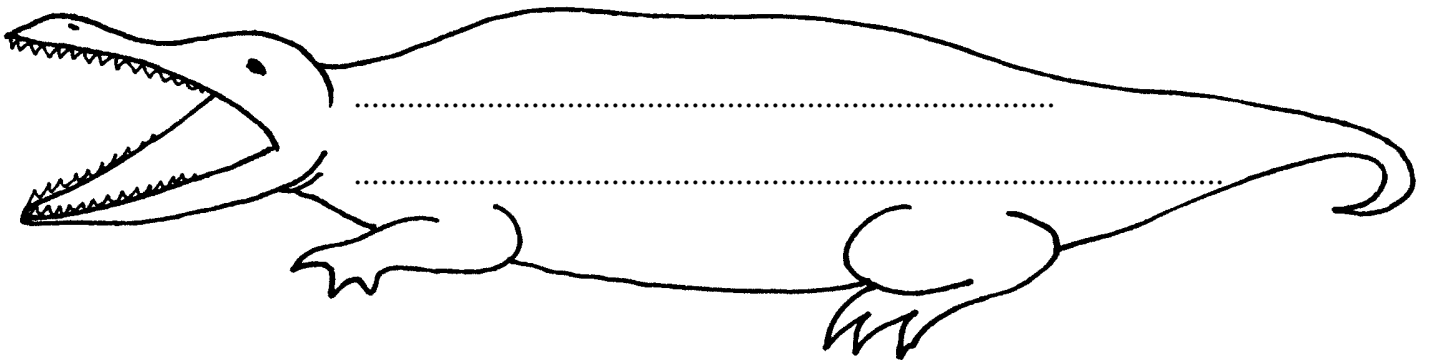

Doplň príslovky podľa otázok. Napiš vety, v ktorých použiješ k jednému slovesu všetky tri príslovky.

skákať

plávať

kedy?

kedy?

ako?

ako?

kde?

kde?

Ako chutí? Doplň k obrázkom príslovky.



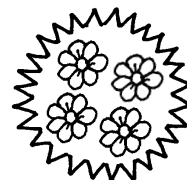

Ktoré príslovky patria do radu? Vyfarbi ich.

KDE?	dnes	pomaly	doma	včera	hneď	hore	vzadu
KEDY?	nízko	ráno	ťažko	ticho	jemne	denne	občas
AKO?	zdravo	potme	pomaly	hlboko	dávno	ľahko	zrána

Vypíš príslovky.

Včera popoludní sme sa vybrali na vychádzku. Stúpali sme nahor kľukatou cestou. Vľavo bola informačná tabuľa. Hore bola vyznačená cesta ku krásnemu výhľadu, dolu chodník k malej jaskyni. Priamo po turistickej značke sme sa vybrali ďalej za poznávaním prírody. Museli sme kráčať mlčky, aby sme nevyplašili zvieratká. Pozorovali sme kvety, kry, stromy. Slnko bolo nízko nad obzorom, keď sme sa spoločne vracali domov.

.....

.....

Oddeľ príslovky.

DNESPLSUJNAKONIECLEDEHORKOKKCVESSELEMÁLO

K slovesám doplň vhodné príslovky. Vyber ich z obláčika.

Stravujete sa? Prídem Tvári sa

Naučil som sa básneň Do školy chodím

Psík slúži po celý život. Nedívaj sa Zvolal
na kamaráta. Myslíš to ? Nehovor tak ! Pracoval

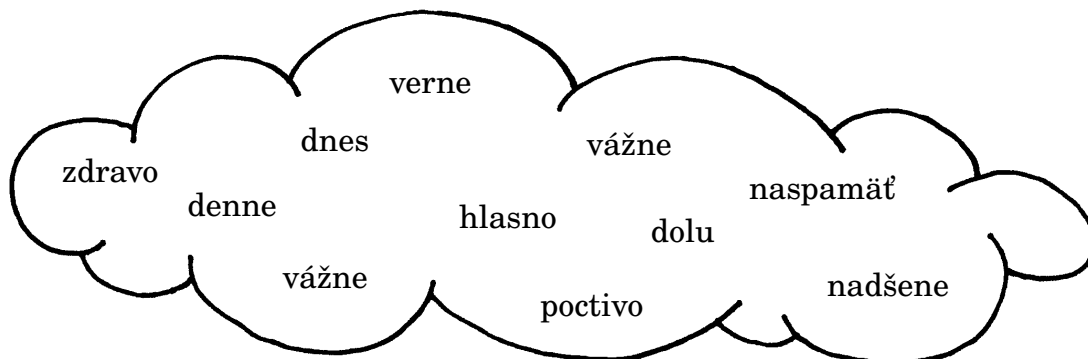

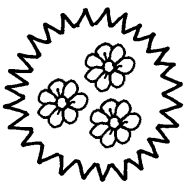

Na otázky odpovedz príslovkou.

Ako sa máš?

Kde si bol včera?

Kedy sa stretneme?

Ako lezie slimák?

Kedy je rosa?

Kde stojí hrad?

Príslovky sú slová, na ktoré sa pýtame otázkami

Roztried' príslovky podľa otázok, ktorými sa na ne pýtame.

Vyfarbi podľa pokynov: ako? modrou, kde? zelenou, kedy? žltou farbou.

skoro

hore

dávno

pomaly

dobre

minule

nahlas

doma

vpravo

smutne

dole

rýchlo

ráno

vysoko

včera

Doplň do viet vhodné príslovky.

veselo, rušno, dolu, usilovne, vysoko, hore, hlasno, pomaly, rýchlo

Na rozkvitnutej lúke je Včielky lietajú z kvietka na kvietok.

..... zbierajú sladký nektár. Chrobáčky behajú

Cvrčky cvrlikajú. na slnečnici tká pavúk svoju sieť.

Mravce našli voňavú malinu. Ponáhľajú sa, aby ju odniesli domov.

Len slimák sa nedá vyrušiť a lezie.

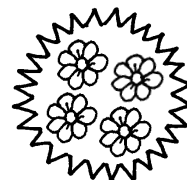

Vymysli k slovesám vhodné príslovky. Slovné spojenia použi vo vetách a vety napíš.

.....

.....

.....

.....

.....

lietať

bežať

obliekať

rozprávať

plávať

Nájdi a spoj protiklady.

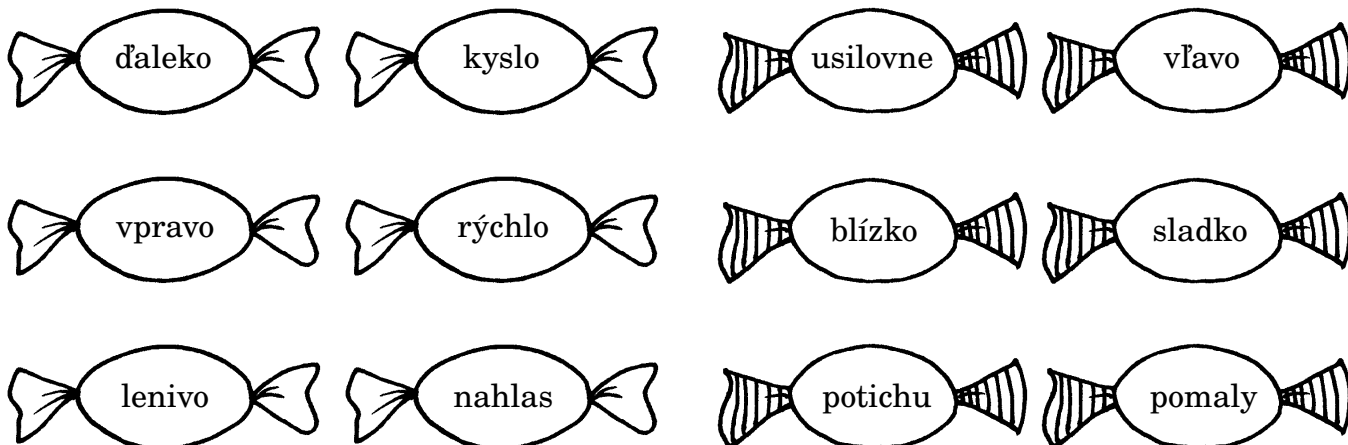

Vyfarbi príslovky.

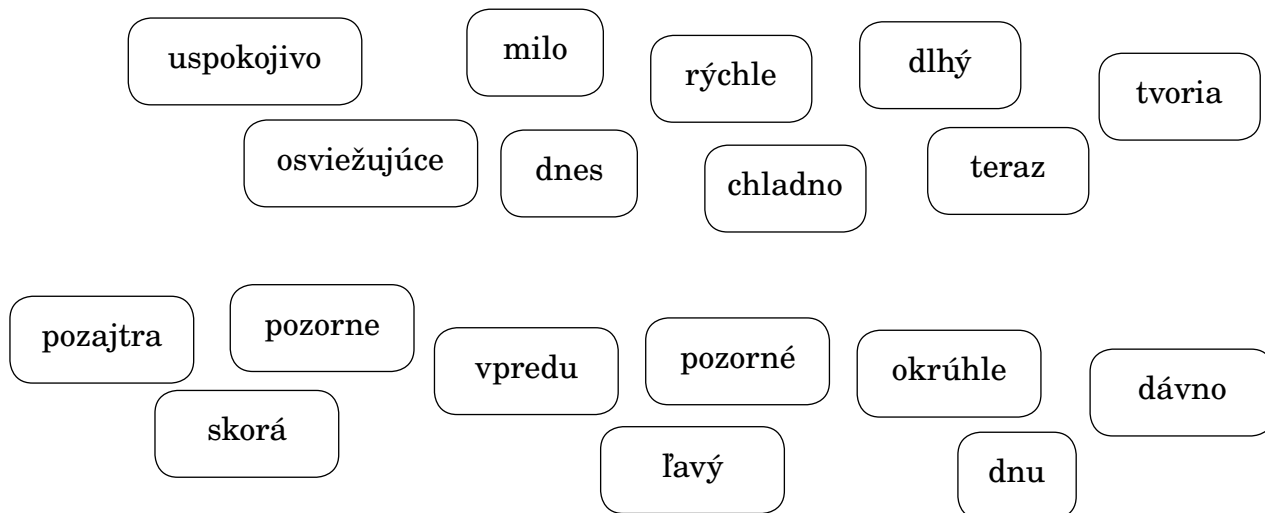

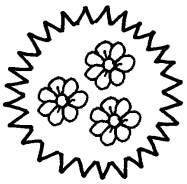

Na zasmiatie. Dopln chýbajúce príslovky vo vtipoch.

To je vrchol! nám
pani učiteľka povedala,
že päť a päť je desať a,
že sedem a tri je desať. (**dnes, včera**)

Chlapec chce zazvoniť na zvonček susedom,
ale ten je

Ide dedko a pýta sa chlapca, či chce pomôcť.
„Áno, zazvoňte.“ Dedko zazvoní a chlapec hovorí:
„ dedko a bežme.“
(**okolo, vysoko, teraz, dobre**)

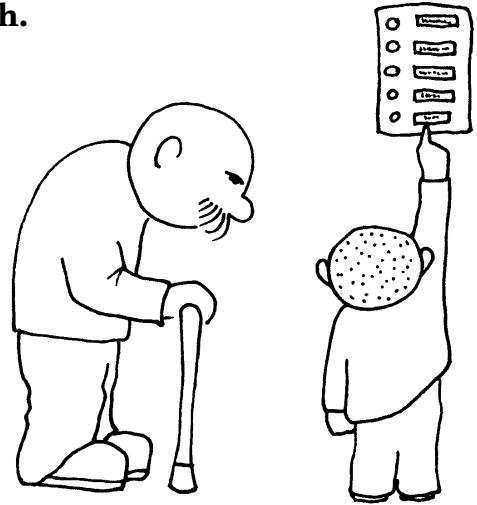

Utvor príslovku od prídavného mena.

bystrý	odvážny
horný	minulý
lacný	poobedňajší
šikovný	predný

Vo vetách vyhľadaj a podčiarkni príslovky. Nesprávne vety oprav.

Na železničnej stanici je rušno.

Hlasná hudba pôsobí uspávajúco.

Po chodníku chodíme vľavo.

Násobilku vieme naspamäť.

Umyté okná vyzeraajú špinavo.

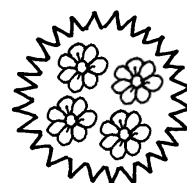

Ktorá príslovka do radu nepatrí? Zakrúžkuj.

vtipne	statočne	rezko	prudko	večer	jemne	rýchlo	vytrvalo
doma	vzadu	okolo	hore	potichu	vedľa	dole	uprostred
teraz	zajtra	smutne	vlani	včera	ráno	popoludní	predvčerom

Na zakrúžkované príslovky vytvor vety.

.....

.....

.....

Vystupňuj príslovky.

vysoko	pomaly	dobre	sladko
.....
.....
.....

Napíš tri príslovky, ktoré vyjadrujú, ako sa cítiš, keď:

dostaneš zlú známku

máš narodeniny

si chorý

ideš na výlet

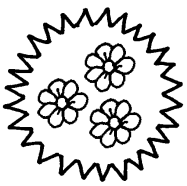

Zakrúžkuj a napíš predložky.

Bol jeden domček. V tom domčeku stolček. Na stolčeku mištička.

V tej mištičke vodička. V tej vodičke rybička.

.....

Napíš podľa obrázkov, kde je mravček. Odpovedaj celou vetou.



.....
.....
.....
.....
.....

Kde napíšeš „s“ a kde „z“? Rozhodni sa a doplň! Inštrumentál = s, genitív = z.

Otec sa vrátil práce. Písal som perom. Igor Tónom hrali tenis.

Topánky som vybral botníka. Mačka mačiatkami sa vybrali na

vychádzku. Lev ušiel ZOO. Rybár vylovil rybníka rybu. Mama má

rada kávu cukrom. Bocian vyletel hniezda. Na obed bola polievka

rezancami a buchty makom. Na návštevu prišla babka Nitry. V cirkuse

vystupovali artisti klaunmi. Šalát ovocia je veľmi zdravý.

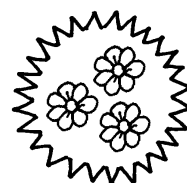

Doplň k predložkám podstatné mená.

za k

od cez

pod v

s z

Doplň do textu správnu predložku.



Lastovička obyčajná

Azda nijaký vták svete nie je taký obľúbený ako lastovička. Lastovičie hniezda nájdeme domoch, stajniach, stodolách, ale aj obytných miestnostiach. Sú vybudované hliny premiesenej slinami. Väčšinu času trávia vzduchu alebo hniezde. zimu odlietajú teplých krajín. sťahovaním sa zhlukujú..... veľkých krdľov. Zimoviská majú až Južnej Afrike. Koncom marca sa vracajú nám, svojho rodiska.

Doplň vety vhodnými výrazmi.

Báseň je napísaná na knihe/v knihe

Sochár robí sochu do dreva/z dreva

Telesnú výchovu máme cez prestávku/po prestávke

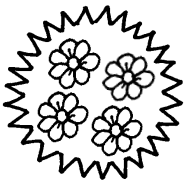

K podstatným menám pridaj tri rôzne predložky.

vaňou

nohami

počítačom

.....

.....

.....

Oprav nespisovné predložky. Vety napíš správne.

Zabehni pre múku. Čo si želaš k obedu? Je za päť minút pol štvrtej.

Autobus má 45 miest pre sedenie. Otoč sa na kameru! Prečítaj si návod k obsluhu!

Auto ide rýchlosťou 120 km v hodine.

.....

.....

.....

.....

.....

Podstatné meno napíš aj s predložkou v I m. č. a v G j. č.

Podstatné meno	Inštrumentál množného čísla	Genitív jednotného čísla
psíča		
lev		
zebra		
kôň		
žiak		
letec		
dievča		
auto		

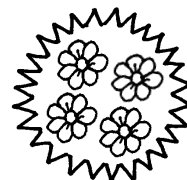

Nájdí predložky.

MA, ZA, ON, DO, OD, HO, KU, SI, V, Z, SO, ZO, SA,
 PRED, PRV, KRV, BEZ, VEC, KEĎ, VO, VY, MI, AJ,
 PO, K, NOS, NA, POD, S, JAV, PES, L

Napiš podstatné meno s predložkou. Správne ho vyskloňuj.

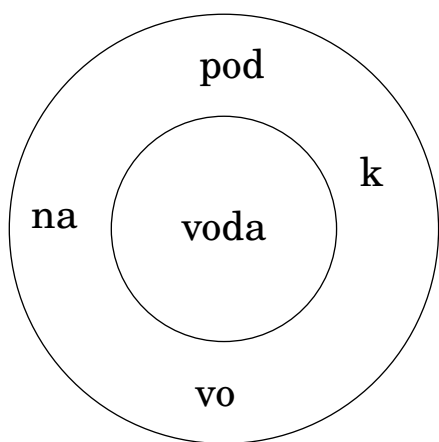

.....

.....

.....

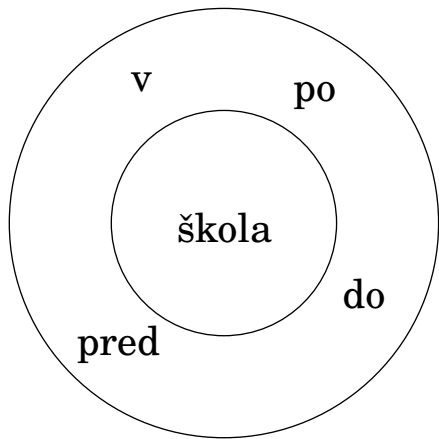

.....

.....

.....

.....

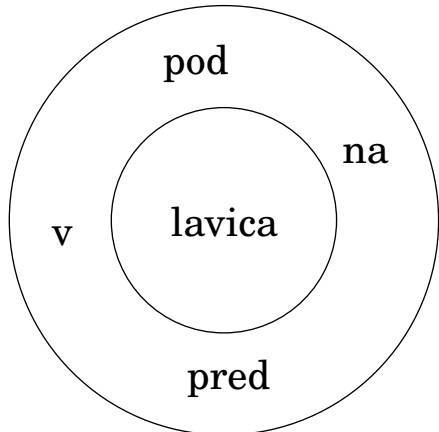

.....

.....

.....

.....

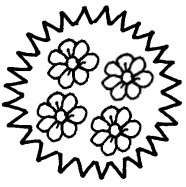

Doplň správnu predložku.

Zuby si čistíme

pravidelne, najlepšie každom jedle.

Ruky si umývame

pravidelne, hlavne jedlom a použití záchoda.

Vreckovku používame

..... kýchaní a siakaní.

Vo vetách nájdí predložky a vyznač, či je výrok pravdivý, alebo nepravdivý.

Ryba žije na suchu.	áno — nie	Koza lezie na strom.	áno — nie
Mucha lezie po okne.	áno — nie	Mucha máva na psa.	áno — nie
Obloha leží pred vodou.	áno — nie	Slon lezie Jane po ruke.	áno — nie
Včela ide na bicykli.	áno — nie	Pes leží pred búdou.	áno — nie
Auto cúva do garáže.	áno — nie	Pani žije vo vile.	áno — nie
Vo váze ležia noty.	áno — nie	Rak žije vo vode.	áno — nie